



OPTIMA
PRECISE



**Brusné materiály
Řezné nástroje
Třískové obrábění**

Optimální řešení pro precizní výsledek



OPTIMA PRECISE

Naším cílem a přáním je být **optimální řešení pro precizní výsledek** Vaší činnosti v oblasti broušení, řezání, frézování a dalších činnostech spojených s úspěšným dokončením výrobního procesu nebo projektu.

OPTIMÁLNÍ ŘEŠENÍ

Největšími výzvami při každé činnosti je pracovat efektivně, být produktivní a to všechno s co nejvyšší mírou pohodlí při práci. Z našeho pohledu jde především o to, zvolit optimální produkt na míru pro Vaše potřeby. Tento úkol je něco, čeho se s nadšením chopí odborníci z naší společnosti, která už 33. rokem poskytuje stovkám aktivních zákazníků poradenství a komplexní řešení v oblasti brusných materiálů a řezných nástrojů.

PRO PRECIZNÍ VÝSLEDEK

Abychom pro Vás mohli být dlouhodobým a silným partnerem, naše produkty neustále zlepšujeme a důkladně testujeme jejich výkon a kvalitu na základě managementu kvality certifikovaného podle EN ISO 9001. Víme také, jak je důležité mít nástroje co nejdříve k dispozici, a proto držíme drtivou většinu produktů skladem a jsme schopni Vám je dodat do druhého dne od objednání.

MILNÍKY SPOLEČNOSTI

- | | | | |
|-------------|--|-------------|---|
| 1992 | Založení společnosti pod názvem KOVOKUBÁT s.r.o. | 2012 | Zahájení prodeje značky OPTIMA® v rámci zemí EU |
| 1998 | Registrace vlastní ochranné známky OPTIMA® | 2015 | Výrazné rozšíření portfolia řezných nástrojů OPTIMA® |
| 2001 | Uvedení řezných, brusných a lamelových kotoučů značky OPTIMA® na český trh | 2016 | Nové výrobní prostory pro zpracování brusiva na podkladě |
| 2002 | Zavedení technických kartáčů pod vlastní značkou OPTIMA® | 2018 | Získání certifikátu systému kvality ČSN EN ISO 9001:2016 |
| 2003 | Vlastní technologie zpracování brusiva na podkladě | 2019 | Rozšíření portfolia o ochranné pracovní pomůcky |
| 2004 | Zahájení strategického partnerství se společností DEERFOS | 2020 | Změna názvu společnosti na OPTIMA Precise s.r.o. Výrazné rozšíření sortimentu brusiva na podkladě a zahájení strategického regionálního partnerství s jihokorejským výrobcem elektrického nářadí KEYANG |
| 2005 | Vývoj a zprovoznění vlastní technologie výroby vulkanfibrových disků | 2021 | Rozšíření společnosti o pobočku v Ostravě |
| 2006 | Rozšíření portfolia o diamantové nástroje OPTIMA® | 2024 | Nové značky v portfoliu: Společnost se stává distributorem nástrojů OSAWA a NIKKO TOOLS pro třískové obrábění. |
| 2007 | Zahájení vlastní výroby brusných pásů a vstup na slovenský trh | 2025 | Spuštění e-shopu: Zahájení prodeje pro pohodlnější a rychlejší nákup našich produktů. |
| 2008 | Přestěhování do nových prostor s výrazným navýšením skladové kapacity | | |
| 2009 | Otevření vlastního testovacího centra | | |
| 2010 | Rozšíření portfolia o sortiment technických fréz OPTIMA® | | |

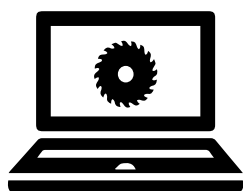

OBJEDNÁVKA
do 14.00 hod.

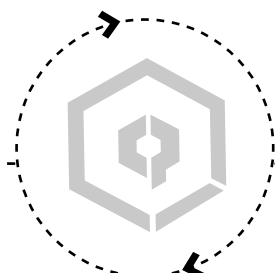

EXPEDICE
do 15.00 hod.

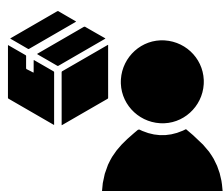
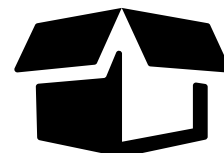

DORUČENÍ
8-16.00 hod.

**EXPRESNÍ
PŘEPRAVA**
2x DENNĚ





STUPNĚ KVALITY ZNAČKY OPTIMA

OPTIMA[®]
power

TOP KVALITA

PROFI KVALITA

OPTIMA[®]
profi

OPTIMA[®]
flex

STANDARD KVALITA

STANDARD KVALITA

OPTIMA[®]
abrasive

STEELTECH[®]

ECONOMY KVALITA



1 Řezné a brusné kotouče

Řezné a brusné kotouče OPTIMApower Ceramic	12
Řezné a brusné kotouče OPTIMaprofi	13 - 15
Řezné a brusné kotouče OPTIMAflex	16
Řezné kotouče Steeltech	17



2 Lamelové brusné kotouče

Lamelové brusné kotouče OPTIMaprofi Curved	20
Lamelové brusné kotouče OPTIMaprofi Dokončovací	21
Lamelové brusné kotouče OPTIMaprofi Keramik	22
Lamelové brusné kotouče OPTIMaprofi	23
Lamelové brusné kotouče OPTIMAflex	24
Lamelové brusné kotouče OPTIMAabrasive	25
Lamelové brusné kotouče Steeltech	26



3 Leštění

Filcové kotouče	30 - 31
Látkové kotouče a rouno	32-33
Lapovací pasty	34-35
Diamantové leštící kotouče	36



4 Lístkové kotouče se stopkou

Lístkové kotouče se stopkou OPTIMAabrasive	28 - 29
--	---------



5 Fíbrové brusné disky, výseky a pásy

Fíbrové brusné disky	44 - 49
Podložné talíře pro brusné disky a renovace	50 - 51
Možnosti typů výseků pro BORA1, SA331, CA331, EA341	52
Brusné mřížky	53
Brusné výseky, suchý zip	54 - 64
Brusné disky Lockit/Roloc	66 - 67
Brusné pásy	68 - 78



6 Brusné role

Brusné role papír	80
Brusné role plátno	81
Brusné role molitan a netkaná textilie	63
Brusné houbičky	64
Brusné archy papír	84
Brusné archy plátno	85

Brusivo na podkladu



7 Technické kartáče

Technické kartáče na ocel	88 - 89
Technické kartáče na nerez	90

Technické kartáče



8 Technické frézy z tvrdokovu

Technické frézy OPTIMAtools	94 - 101
-----------------------------	----------

Technické frézy



9 Vrtáky s válcovou stopkou

Vrtáky kobaltové HSS-Co5	104 - 110
Vrtáky vybrušované HSS-G	111 - 123
Válcované vrtáky HSS-R	124 - 129

Vrtáky



10 Vrtáky s kuželovou stopkou Morse Stupňovité vrtáky a záhlubníky

Vrtáky s kuželovou stopkou Morse	132 - 134
Stupňovité vrtáky a záhlubníky	135 - 137



11 Stavební vrtáky

Vrtáky do zdiva	140 - 141
Zátěžové příklepové vrtáky	142
Víceúčelové vrtáky	143 - 144
Příklepové vrtáky SDS-PLUS, SDS-MAX	145 - 149
Diamantové vrtáky/korunky	150
Vrtáky do skla	151
Vrtáky do dřeva	152



12 Vrtací korunky s weldon upínáním Vykrúžovací korunky

Vrtací korunky s weldon stopkou	156 - 161
Pilové vrtáky	162 - 165
Vykrúžovací korunky	166 - 173



13 Závitníky ruční Závitníky strojní

Závitníky ruční	176 - 178
Závitové kruhové čelisti	179 - 180
Závitníky strojní	181 - 185



14 Diamantové kotouče

Diamantové kotouče a nástroje OPTIMA	190 - 192
Diamantové kotouče Steeltech	193
Diamantové brusné kotouče OPTIMA	194
Pilové kotouče OPTIMAtools	195



15 Ochranné pracovní pomůcky

Pracovní brýle a chrániče sluchu	198
Respirátory	199 - 200
Pracovní rukavice	201 - 204

Vrtáky

Závitníky

Diamantové kotouče

Ochranné pomůcky



16

Lepidla a průmyslová chemie

NOVINKA

Vteřinová lepidla
Anerobní lepidla
Průmyslová chemie

208 - 211
212 - 214
215 - 223



17

Monolitní karbidové nástroje OSAWA Břitové destičky NIKKO

NOVINKA

Břitové destičky NIKKO
Monolitní karbidové frézy - univerzální OSAWA
Monolitní karbidové vrtáky - univerzální OSAWA

226
227 - 233
234 - 241

Průmyslová chemie

Strojní obrábění



TECHNICKÁ SPECIFIKACE, BEZPEČNOSTNÍ DOPORUČENÍ

	ŘEZÁNÍ A BROUŠENÍ OCELI		DODRŽUJTE BEZPEČNOSTNÍ DOPORUČENÍ
	ŘEZÁNÍ A BROUŠENÍ NEREZOVÝCH OCELÍ A OCELI		POUŽÍVEJTE OCHRANU OČÍ
	ŘEZÁNÍ ARMOVANÉHO BETONU		POUŽÍVEJTE OCHRANU SLUCHU
	ŘEZÁNÍ KAMENE A STAVEBNÍCH MATERIÁLŮ		POUŽÍVEJTE RUKAVICE
	ŘEZÁNÍ ASFALTU A ASFALTO-BETONU		POUŽÍVEJTE PROTIPRAŠNOU MASKU
	ŘEZÁNÍ A BROUŠENÍ HLINÍKU A BAREVNÝCH KOVŮ		BROUŠENÍ ZAKÁZANO
	ŘEZÁNÍ KOLEJNIC A LEGOVANÝCH OCELÍ		ZÁKAZ POUŽITÍ JAKKOLI POŠKOZENÉHO NÁSTROJE
	ŘEZÁNÍ DLAŽDIČEK A OBKLADOVÝCH MATERIÁLŮ		NENÍ DOVOLENO PRO BROUŠENÍ ZA MOKRA
	RUČNÍ BROUŠENÍ A ŘEZÁNÍ		BROUŠENÍ ZAKÁZANO
	RUČNÍ ŘEZÁNÍ		ŘEZÁNÍ A BROUŠENÍ OCELI
	STACIONÁRNÍ ŘEZÁNÍ		POUZE PRO ŘEZÁNÍ
	STROJNÍ ŘEZÁNÍ		



ŘEZNÉ A BRUSNÉ KOTOUČE, ZNAČENÍ

BRUSIVO:

A - korund
ZA - zirkon korund
C - karbid křemíku
SG - keramika

TVRDOST KOTOUČE:

K - P měkký
Q - S střední
T - V tvrdý
W - velmi tvrdý

VÝZTUŽE:

F - sklolaminátová textilie
- bez výztuže

SG 60T - BF

ZRNITOST

POJIVO: B - bakelit

SLOŽENÍ KOTOUČE

POPIS KOTOUČE





1

**Řezné a brusné
kotouče**



OPTIMA
PRECISE

OPTIMA[®] power	OPTIMApower	Top kvalita	● ● ● ● ●
OPTIMA[®] profi	OPTIMaprofi	Profi kvalita	● ● ● ● ○
OPTIMA[®] flex	OPTIMAflex	Standard kvalita	● ● ● ○ ○
STEELTECH[®]	STEELTECH	Economy kvalita	● ● ○ ○ ○

ŘEZNÉ KOTOUČE OPTIMApower Ceramic FAST CUT

» na nerez a ocel

- tenké řezné kotouče OPTIMApower FAST CUT CERAMIC jsou extrémně rychlým a výkonným nástrojem pro profesionální použití na oceli a nerez
- speciální technologie se zárukou dlouhodobé životnosti a absolutní bezpečnosti
- zaručený obsah prvků Fe, Cl, S < 0,1%.



- typ SG60T-BF (IEK23019 - SG46T-BF)

Objednací kód	Rozměr × tloušťka × otvor v mm	Typ provedení	Max. prac. rychlost	Max. otáčky	Ks v balení	Cena Kč/ks
IEK12510	125 x 1,0 x 22,2	41	80 m/s	12 250 ot/min	50	50,00
IEK12516	125 x 1,6 x 22,2	41	80 m/s	12 250 ot/min	50	50,00
IEK15012	150 x 1,2 x 22,2	41	80 m/s	10 200 ot/min	50	61,00
IEK15016	150 x 1,6 x 22,2	41	80 m/s	10 200 ot/min	50	65,00
IEK23019	230 x 1,9 x 22,2	41	80 m/s	6 650 ot/min	50	195,00



- typ SG30T-BF

Objednací kód	Rozměr × tloušťka × otvor v mm	Typ provedení	Max. prac. rychlost	Max. otáčky	Ks v balení	Cena Kč/ks
IEK12530	125 x 3,0 x 22,2	42	80 m/s	12 250 ot/min	50	87,00
IEK15030	150 x 3,0 x 22,2	42	80 m/s	10 200 ot/min	50	123,00

BRUSNÉ KOTOUČE OPTIMApower Ceramic

» na nerez a ocel

- brusné kotouče OPTIMApower s keramickým zrnem jsou profesionální brusné kotouče s nízkou prašností a exceletním výkonem pro broušení oceli a nerezových oceli



- typ CRA30R-BF

Objednací kód	Rozměr × tloušťka × otvor v mm	Typ provedení	Max. prac. rychlost	Max. otáčky	Ks v balení	Cena Kč/ks
IEK12540	125 x 4,0 x 22,2	27	80 m/s	12 250 ot/min	25	65,00
IEK15040	150 x 4,0 x 22,2	27	80 m/s	10 200 ot/min	25	98,00



- typ CRA24R-BF

IEK12565	150 x 6,5 x 22,2	27	80 m/s	12 250 ot/min	25	73,00
IEK15065	150 x 6,5 x 22,2	27	80 m/s	10 200 ot/min	25	110,00
IEK23070	230 x 7,0 x 22,2	27	80 m/s	6 650 ot/min	25	224,00



ŘEZNÉ KOTOUČE OPTIMAprofi - tenké

» na nerez a ocel

- typ A60T-BF a A46T-BF
- opracování tenkostěnných profilů a trubek z nerez a ušlechtilé oceli
- super tenké a tenké profesionální kotouče
- zaručený obsah prvků Fe, Cl, S<0,1%
- potvrzeno protokolem z akreditované zkušební laboratoře



Objednáací kód	Rozměr × tloušťka × otvor v mm	Typ provedení	Max. prac. rychlost	Max. otáčky	Ks v balení	Cena Kč/ks
IN11508	115 x 0,8 x 22,2	42	80 m/s	13 300 ot/min	50	45,50
IN11510*	115 x 1,0 x 22,2	41	80 m/s	13 300 ot/min	50	37,00
IN11512*	115 x 1,2 x 22,2	41	80 m/s	13 300 ot/min	50	37,00
IN11516*	115 x 1,6 x 22,2	41	80 m/s	13 300 ot/min	50	37,00
IN12508	125 x 0,8 x 22,2	42	80 m/s	12 250 ot/min	50	49,00
IN12510*	125 x 1,0 x 22,2	41	80 m/s	12 250 ot/min	50	41,50
IN12512*	125 x 1,2 x 22,2	41	80 m/s	12 250 ot/min	50	41,50
IN12516*	125 x 1,6 x 22,2	41	80 m/s	12 250 ot/min	50	41,50
IN15012*	150 x 1,2 x 22,2	41	80 m/s	10 200 ot/min	50	50,50
IN15016*	150 x 1,6 x 22,2	41	80 m/s	10 200 ot/min	50	50,50
IN18016	180 x 1,6 x 22,2	41	80 m/s	8 500 ot/min	50	57,50
IN23019	230 x 1,9 x 22,2	41	80 m/s	6 650 ot/min	50	94,00



* Kotouče jsou vakuově baleny.

ŘEZNÉ KOTOUČE OPTIMAprofi

» na nerez a ocel

- typ A46R-BF INOX
- řezání nerez a oceli při použití úhlových brusek všech výkonových tříd
- vysoký výkon, dlouhá životnost a výborné pracovní výsledky
- zaručený obsah prvků Fe, Cl, S<0,1%
- potvrzeno protokolem z akreditované zkušební laboratoře



Objednáací kód	Rozměr × tloušťka × otvor v mm	Typ provedení	Max. prac. rychlost	Max. otáčky	Ks v balení	Cena Kč/ks
IN11520	115 x 2,0 x 22,2	41	80 m/s	13 300 ot/min	25	34,00
IN12520	125 x 2,0 x 22,2	41	80 m/s	12 250 ot/min	25	36,50
IN15020	150 x 2,0 x 22,2	41	80 m/s	10 200 ot/min	25	48,00
IN18020	180 x 2,0 x 22,2	41	80 m/s	8 500 ot/min	25	52,50
IN23020	230 x 2,0 x 22,2	41	80 m/s	6 650 ot/min	25	79,50



BRUSNÉ KOTOUČE OPTIMAprofi

» na nerez a ocel

- typ A30P-BF-INOX
- vysoký brusný výkon
- zaručený obsah prvků Fe, Cl, S<0,1%
- potvrzeno protokolem z akreditované zkušební laboratoře



Objednáací kód	Rozměr × tloušťka × otvor v mm	Typ provedení	Max. prac. rychlost	Max. otáčky	Ks v balení	Cena Kč/ks
IN11565	115 x 6,5 x 22,2	27	80 m/s	13 300 ot/min	25	63,00
IN12565	125 x 6,5 x 22,2	27	80 m/s	12 250 ot/min	25	69,00
IN15065	150 x 6,5 x 22,2	27	80 m/s	10 200 ot/min	25	94,50
IN18065	180 x 6,5 x 22,2	27	80 m/s	8 500 ot/min	25	101,00
IN23065	230 x 6,5 x 22,2	27	80 m/s	6 650 ot/min	25	165,50



ŘEZNÉ KOTOUČE OPTIMAprofi

» na ocel

- typ A46S-BF, A30S-BF
- řezání oceli při použití úhlových brusek všech výkonových tříd
- vysoký výkon, dlouhá životnost, výborné pracovní výsledky



Objednávací kód	Rozměr × tloušťka × otvor v mm	Typ provedení	Max. prac. rychlost	Max. otáčky	Ks v balení	Cena Kč/ks
IP11520	115 x 2,0 x 22,2	41	80 m/s	13 300 ot/min	25	31,00
IP12520	125 x 2,0 x 22,2	41	80 m/s	12 250 ot/min	25	34,00
IP15020	150 x 2,0 x 22,2	41	80 m/s	10 200 ot/min	25	44,50
IP18020	180 x 2,0 x 22,2	41	80 m/s	8 500 ot/min	25	50,50
IP23020	230 x 2,0 x 22,2	41	80 m/s	6 650 ot/min	25	77,50



IP11530	115 x 3,0 x 22,2	42	80 m/s	13 300 ot/min	25	32,00
IP12530	125 x 3,0 x 22,2	42	80 m/s	12 250 ot/min	25	35,50
IP15030	150 x 3,0 x 22,2	42	80 m/s	10 200 ot/min	25	45,50
IP23030	230 x 3,0 x 22,2	42	80 m/s	6 650 ot/min	25	77,50



BRUSNÉ KOTOUČE OPTIMAprofi

» na ocel

- typ A24R-BF
- technologické vybrušování svarů čelním brusem a výbrus svarových chyb



Objednávací kód	Rozměr × tloušťka × otvor v mm	Typ provedení	Max. prac. rychlost	Max. otáčky	Ks v balení	Cena Kč/ks
IP11540	115 x 4,0 x 22,2	27	80 m/s	13 300 ot/min	25	37,50
IP12540	125 x 4,0 x 22,2	27	80 m/s	12 250 ot/min	25	42,50
IP15040	150 x 4,0 x 22,2	27	80 m/s	10 200 ot/min	25	56,50
IP23040	230 x 4,0 x 22,2	27	80 m/s	6 650 ot/min	25	83,50



- typ A24R-BF
- univerzální broušení v průmyslu všude tam, kde se používají méně výkonné úhlové brusky

IP11565R	115 x 6,5 x 22,2	27	80 m/s	13 300 ot/min	25	44,50
IP12565R	125 x 6,5 x 22,2	27	80 m/s	12 250 ot/min	25	49,00
IP15065R	150 x 6,5 x 22,2	27	80 m/s	10 200 ot/min	25	68,50
IP18065R	180 x 6,5 x 22,2	27	80 m/s	8 500 ot/min	25	83,50
IP23065R	230 x 6,5 x 22,2	27	80 m/s	6 650 ot/min	25	126,00



IP15080R	150 x 8,0 x 22,2	27	80 m/s	10 200 ot/min	25	80,50
IP18080R	180 x 8,0 x 22,2	27	80 m/s	8 500 ot/min	10	93,50
IP23080R	230 x 8,0 x 22,2	27	80 m/s	6 650 ot/min	10	146,00



- typ A24S-BF
- broušení v průmyslu všude tam, kde se používají vysokofrekvenční nebo vysoce výkonné úhlové brusky
- vysoká agresivita a výkon

IP12565S	125 x 6,5 x 22,2	27	80 m/s	12 250 ot/min	25	49,00
IP15065S	150 x 6,5 x 22,2	27	80 m/s	10 200 ot/min	25	68,50





ŘEZNÉ KOTOUČE OPTIMAprofi

» na hliník

- typ A30N-BF
- řezání houževnatého a tvrdého hliníku a ostatních neželezných kovů



Objednací kód	Rozměr × tloušťka × otvor v mm	Typ provedení	Max. prac. rychlost	Max. otáčky	Ks v balení	Cena Kč/ks
IA11516	115 x 1,6 x 22,2	41	80 m/s	13 300 ot/min	100	54,00
IA12516	125 x 1,6 x 22,2	41	80 m/s	12 250 ot/min	100	58,50
IA15016	150 x 1,6 x 22,2	41	80 m/s	10 200 ot/min	50	70,00
IA23020	230 x 2,0 x 22,2	41	80 m/s	6 650 ot/min	25	107,00



Řezání a broušení

BRUSNÉ KOTOUČE OPTIMAprofi

» na hliník

- typ A30N-BF
- pro broušení houževnatého a tvrdého hliníku a ostatních neželezných kovů



Objednací kód	Rozměr × tloušťka × otvor v mm	Typ provedení	Max. prac. rychlost	Max. otáčky	Ks v balení	Cena Kč/ks
IA11565	115 x 6,5 x 22,2	27	80 m/s	13 300 ot/min	50	66,50
IA12565	125 x 6,5 x 22,2	27	80 m/s	12 250 ot/min	25	74,50
IA15065	150 x 6,5 x 22,2	27	80 m/s	10 200 ot/min	25	92,00



ŘEZNÉ KOTOUČE OPTIMAprofi

» na ocel

- určeny do stacionárních řezných strojů pro dělení běžných druhů oceli



Objednací kód	Rozměr × tloušťka × otvor v mm	Typ provedení	Max. prac. rychlost	Max. otáčky	Ks v balení	Cena Kč/ks
IP3003532100	300 x 3,5 x 32	41	100 m/s	6 400 ot/min	25	254,00
IP4004032	400 x 4,0 x 32	41	80 m/s	3 850 ot/min	25	307,00
IP4004080100	400 x 4,0 x 80	41	100 m/s	4 800 ot/min	10	740,50



ŘEZNÉ KOTOUČE OPTIMAprofi

» na ocel a litinu, kolejnice

- A 30-36 S ALLCUT
- univerzální použití pro jakýkoli typ řezu
- mimořádně bezpečný
- s vysokým řezným výkonem, zvláště vhodný pro průmyslové montáže, demolice automobilů, silniční a železniční pohotovostní čety atd.



Objednací kód	Rozměr × tloušťka × otvor v mm	Typ provedení	Max. prac. rychlost	Max. otáčky	Ks v balení	Cena Kč/ks
IPA35025100	350 x 4,0 x 25,4	41	100 m/s	6 650 ot/min	10	372,50



- A 24 R RAILCUT
- speciálně navržený kotouč pro profesionální řezání železničních kolejí
- kotouče RAILCUT umožňují extrémně rychlý, rovný, přesný, vyvážený a „studený“ řez

Objednací kód	Rozměr × tloušťka × otvor v mm	Typ provedení	Max. prac. rychlost	Max. otáčky	Ks v balení	Cena Kč/ks
IPK35025100	350 x 4,0 x 25,4	41	100 m/s	6 650 ot/min	10	414,00



ŘEZNÉ KOTOUČE OPTIMAflex - tenké

» na nerez a ocel

- typ A46T-BF, A60T-BF
- opracování tenkostěnných profilů a trubek z nerez a ocelí



Objednáací kód	Rozměr × tloušťka × otvor v mm	Typ provedení	Max. prac. rychlost	Max. otáčky	Ks v balení	Cena Kč/ks
I011510*	115 x 1,0 x 22,2	41	80 m/s	13 300 ot/min	100	25,00
I011516*	115 x 1,6 x 22,2	41	80 m/s	13 300 ot/min	100	25,00
I012510*	125 x 1,0 x 22,2	41	80 m/s	12 550 ot/min	100	27,00
I012516*	125 x 1,6 x 22,2	41	80 m/s	12 550 ot/min	100	27,00
I015012*	150 x 1,2 x 22,2	41	80 m/s	10 200 ot/min	50	39,00
I015016*	150 x 1,6 x 22,2	41	80 m/s	10 200 ot/min	50	39,00



Vhodné pro použití na nerez.

*Kotouče jsou vakuově baleny.

ŘEZNÉ KOTOUČE OPTIMAflex

» na ocel

- typ A46R-BF, A30S-BF



Objednáací kód	Rozměr × tloušťka × otvor v mm	Typ provedení	Max. prac. rychlost	Max. otáčky	Ks v balení	Cena Kč/ks
I011520	115 x 2,0 x 22,2	41	80 m/s	13 300 ot/min	25	25,00
I012520	125 x 2,0 x 22,2	41	80 m/s	12 250 ot/min	25	27,00
I015020	150 x 2,0 x 22,2	41	80 m/s	10 200 ot/min	25	36,50
I018020	180 x 2,0 x 22,2	41	80 m/s	8 500 ot/min	25	41,50
I023020	230 x 2,0 x 22,2	41	80 m/s	6 650 ot/min	25	54,00
I011525	115 x 2,5 x 22,2	41	80 m/s	13 300 ot/min	25	25,00
I012525	125 x 2,5 x 22,2	41	80 m/s	12 250 ot/min	25	27,00
I015025	150 x 2,5 x 22,2	41	80 m/s	10 200 ot/min	25	36,50
I018025	180 x 2,5 x 22,2	41	80 m/s	8 500 ot/min	25	41,50
I023025	230 x 2,5 x 22,2	41	80 m/s	6 650 ot/min	25	54,00



BRUSNÉ KOTOUČE OPTIMAflex

» na ocel

- typ A24R-BF



Objednáací kód	Rozměr × tloušťka × otvor v mm	Typ provedení	Max. prac. rychlost	Max. otáčky	Ks v balení	Cena Kč/ks
I011560	115 x 6,0 x 22,2	27	80 m/s	13 300 ot/min	25	41,00
I012560	125 x 6,0 x 22,2	27	80 m/s	12 250 ot/min	25	44,50
I015060	150 x 6,0 x 22,2	27	80 m/s	10 200 ot/min	25	59,00
I023060	230 x 6,0 x 22,2	27	80 m/s	6 650 ot/min	25	104,50

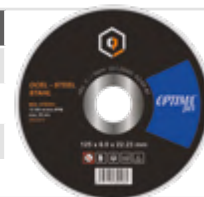

Do vyprodání zásob

ŘEZNÉ KOTOUČE OPTIMAflex

» na kámen s možností použití na litinu

- typ C30S-BF
- řezání cihel, střešních tašek, umělého kamene, betonu a dalších stavebních materiálů



Objednáací kód	Rozměr × tloušťka × otvor v mm	Typ provedení	Max. prac. rychlost	Max. otáčky	Ks v balení	Cena Kč/ks
IK11525	115 x 2,5 x 22,2	41	80 m/s	13 300 ot/min	25	28,50
IK12525	125 x 2,5 x 22,2	41	80 m/s	12 250 ot/min	25	31,00
IK15025	150 x 2,5 x 22,2	41	80 m/s	10 200 ot/min	25	47,00
IK18030	180 x 3,0 x 22,2	41	80 m/s	8 500 ot/min	25	60,50
IK23025	230 x 2,5 x 22,2	41	80 m/s	6 650 ot/min	25	68,00





ŘEZNÉ KOTOUČE STEELTECH - tenké

» na nerez a ocel

- řezné kotouče STEELTECH A60T-BF a A46T-BF jsou určeny pro opracování tenkostěnných profilů a trubek z nerez a ocelí
- dosahují standardních řezných výkonů



Objednáací kód	Rozměr × tloušťka × otvor v mm	Typ provedení	Max. prac. rychlost	Max. otáčky	Ks v balení	Cena Kč/ks
PN11510	115 x 1,0 x 22,2	41	80 m/s	13 300 ot/min	50	14,00
PN11516	115 x 1,6 x 22,2	41	80 m/s	13 300 ot/min	50	15,00
PN12510	125 x 1,0 x 22,2	41	80 m/s	12 250 ot/min	50	16,00
PN12516	125 x 1,6 x 22,2	41	80 m/s	12 250 ot/min	50	17,00
PN15012	150 x 1,2 x 22,2	41	80 m/s	10 200 ot/min	50	25,00
PN15016	150 x 1,6 x 22,2	41	80 m/s	10 200 ot/min	50	27,00



Řezání a broušení

ŘEZNÉ KOTOUČE STEELTECH

» na ocel

- řezné kotouče STEELTECH typ A36T-BF jsou určeny pro řezání ocelí
- dosahují standardních řezných výkonů



Objednáací kód	Rozměr × tloušťka × otvor v mm	Typ provedení	Max. prac. rychlost	Max. otáčky	Ks v balení	Cena Kč/ks
P011520	115 x 2,0 x 22,2	41	80 m/s	13 300 ot/min	50	14,00
P012520	125 x 2,0 x 22,2	41	80 m/s	12 250 ot/min	50	16,00
P015020	150 x 2,0 x 22,2	41	80 m/s	10 200 ot/min	50	27,00
P018020	180 x 2,0 x 22,2	41	80 m/s	8 500 ot/min	50	31,00
P023020	230 x 2,0 x 22,2	41	80 m/s	6 650 ot/min	50	39,00



BEZPEČNOST PŘI PRÁCI S ŘEZNÝMI KOTOUČI OPTIMA A STEELTECH



- » dodržujte bezpečnostní doporučení
- » používejte ochranu očí
- » používejte ochranu sluchu
- » používejte rukavice
- » používejte protiprašnou masku
- » zákaz použití jakkoli poškozeného nástroje

2

Lamelové
brusné
kotouče



OX
AHL
BEL STAHL



obj. č. / item
ILK9125060

OPTIMA
precise



125 x 22,23 mm



OPTIMA
PRECISE

značka	kvalita	materiál	podklad	životnost	úběr materiálu
OPTIMAprofi Keramik	top kvalita ●●●●●	keramika	polyester	●●●●●	●●●●●
OPTIMAprofi	profi kvalita ●●●●○	zirkon	polyester-bavlna	●●●●●	●●●●○
OPTIMAflex XL	standard kvalita ●●●○○	zirkon	bavlna	●●●●○	●●●●○
OPTIMAflex	standard kvalita ●●●○○	zirkon	bavlna	●●●○○	●●●●○
OPTIMAabrasives	standard kvalita ●●●○○	zirkon/korund	bavlna	●●●○○	●●●○○
STEELTECH	economy kvalita ●●○○○	zirkon/korund	bavlna	●●○○○	●●○○○

LAMELOVÉ BRUSNÉ KOTOUČE OPTIMAprofi Curved

- Speciální zaoblené složení brusných lamel pro přesné a optimální vybrušení geometrie koutového svaru
- použití na ocel a nerez



TOP KVALITA - KERAMIKA

Objednací kód	Průměr x otvor	Zrno	Typ provedení	Materiál	Max. prac. rych.	Max. otáčky	Ks v balení	Cena Kč/ks
ILKC125040	125 x 22,2	40	do rohu	polyester/keramika	80 m/s	12 250 ot/min	10	250,00
ILKC125060	125 x 22,2	60	do rohu	polyester/keramika	80 m/s	12 250 ot/min	10	250,00



ZIRKON

Objednací kód	Průměr x otvor	Zrno	Typ provedení	Materiál	Max. prac. rych.	Max. otáčky	Ks v balení	Cena Kč/ks
ILC125040	125 x 22,2	40	do rohu	polyester/zirkon	80 m/s	12 250 ot/min	10	190,00
ILC125060	125 x 22,2	60	do rohu	polyester/zirkon	80 m/s	12 250 ot/min	10	190,00





LAMELOVÉ BRUSNÉ KOTOUČE OPTIMaprofi Visual

- broušení svarů, odjehlování, srážení hran, pro běžné oceli, oceli vyšších pevností, nerez oceli, vysokopevnostní a žáruvzdorné oceli a litiny
- konstrukcí kotouče je docíleno efektu, při kterém je možné pozorovat brousící proces
- materiál ZK765X



Objednací kód	Průměr x otvor	Zrno	Typ provedení	Materiál	Max. prac. rych.	Max. otáčky	Ks v balení	Cena Kč/ks
ILV115040	115 x 22,2	40	šikmý	polyester-bavlna/zirkon	80 m/s	13 300 ot/min	10	181,00
ILV115060	115 x 22,2	60	šikmý	polyester-bavlna/zirkon	80 m/s	13 300 ot/min	10	181,00
ILV115080	115 x 22,2	80	šikmý	polyester-bavlna/zirkon	80 m/s	13 300 ot/min	10	181,00
ILV125040	125 x 22,2	40	šikmý	polyester-bavlna/zirkon	80 m/s	12 250 ot/min	10	193,00
ILV125060	125 x 22,2	60	šikmý	polyester-bavlna/zirkon	80 m/s	12 250 ot/min	10	193,00
ILV125080	125 x 22,2	80	šikmý	polyester-bavlna/zirkon	80 m/s	12 250 ot/min	10	193,00



Řezání a broušení

LAMELOVÉ BRUSNÉ KOTOUČE OPTIMaprofi COMBI - Kombinace brusného plátna a netkané textilie

» na nerez a ocel

- pro současné broušení a dokončovací operace svarů na oceli a nerezové oceli



Objednací kód	Průměr x otvor	Zrno	Materiál	Max. prac. rych.	Max. otáčky	Ks v balení	Cena Kč/ks
ILCOM125C	125 x 22,2	coarse / P60	polyester-bavlna/netkaná textilie/keramika	80 m/s	12 250 ot/min	10	189,00
ILCOM125M	125 x 22,2	medium / P80	polyester-bavlna/netkaná textilie/keramika	80 m/s	12 250 ot/min	10	189,00
ILCOM125F	125 x 22,2	fine / P120	polyester-bavlna/netkaná textilie/keramika	80 m/s	12 250 ot/min	10	189,00



LAMELOVÉ BRUSNÉ KOTOUČE OPTIMaprofi - Netkaná textilie

» na nerez a ocel

- pro jemné broušení a čištění povrchu na běžné i nerezové oceli, hliníku a neželezných kovech



Objednací kód	Průměr x otvor	Zrno	Materiál	Max. prac. rych.	Max. otáčky	Ks v balení	Cena Kč/ks
ILW125C	125 x 22,2	coarse	netkaná textilie	80 m/s	12 250 ot/min	10	115,00
ILW125M	125 x 22,2	medium	netkaná textilie	80 m/s	12 250 ot/min	10	115,00
ILW125F	125 x 22,2	fine	netkaná textilie	80 m/s	12 250 ot/min	10	115,00



LAMELOVÉ BRUSNÉ KOTOUČE OPTIMAprofi Keramik

» na nerez a ocel

- použití v řadě oblastí opracování kovových povrchů
- několikanásobný výkon oproti jiným nástrojům díky plošnému radiálnímu uspořádání brusných lamel z tkaniny
- pro náročné brusné práce, pro broušení ploch nebo hran
- ideální k obrábění svarů
- splňují potřeby extrémně náročných brousících operací na všech typech materiálů
- složeno z lamel (polyester/keramika) s keramickým zrnem uložených rovnoměrně na nosičích z umělé pryskyřice, vyztužených skelným vláknem



TOP KVALITA

Objednací kód	Průměr x otvor	Zrno	Typ provedení	Materiál	Max. prac. rych.	Max. otáčky	Ks v balení	Cena Kč/ks
ILK115040	115 x 22,2	40	šikmý	polyester/keramika	80 m/s	13 300 ot/min	10	94,50
ILK115060	115 x 22,2	60	šikmý	polyester/keramika	80 m/s	13 300 ot/min	10	94,50
ILK115080	115 x 22,2	80	šikmý	polyester/keramika	80 m/s	13 300 ot/min	10	94,50



Objednací kód	Průměr x otvor	Zrno	Typ provedení	Materiál	Max. prac. rych.	Max. otáčky	Ks v balení	Cena Kč/ks
ILK125040	125 x 22,2	40	šikmý	polyester/keramika	80 m/s	12 200 ot/min	10	112,00
ILK125060	125 x 22,2	60	šikmý	polyester/keramika	80 m/s	12 200 ot/min	10	112,00
ILK125080	125 x 22,2	80	šikmý	polyester/keramika	80 m/s	12 200 ot/min	10	112,00



Objednací kód	Průměr x otvor	Zrno	Typ provedení	Materiál	Max. prac. rych.	Max. otáčky	Ks v balení	Cena Kč/ks
ILK150040	150 x 22,2	40	šikmý	polyester/keramika	80 m/s	10 200 ot/min	10	158,00
ILK150060	150 x 22,2	60	šikmý	polyester/keramika	80 m/s	10 200 ot/min	10	158,00
ILK150080	150 x 22,2	80	šikmý	polyester/keramika	80 m/s	10 200 ot/min	10	158,00



SKVĚLÝ POMĚR CENY A VÝKONU

Objednací kód	Průměr x otvor	Zrno	Typ provedení	Materiál	Max. prac. rych.	Max. otáčky	Ks v balení	Cena Kč/ks
ILK9115040	115 x 22,2	40	šikmý	polyester/keramika	80 m/s	13 300 ot/min	10	79,00
ILK9115060	115 x 22,2	60	šikmý	polyester/keramika	80 m/s	13 300 ot/min	10	79,00
ILK9115080	115 x 22,2	80	šikmý	polyester/keramika	80 m/s	13 300 ot/min	10	79,00



Objednací kód	Průměr x otvor	Zrno	Typ provedení	Materiál	Max. prac. rych.	Max. otáčky	Ks v balení	Cena Kč/ks
ILK9125040	125 x 22,2	40	šikmý	polyester/keramika	80 m/s	12 200 ot/min	10	87,00
ILK9125060	125 x 22,2	60	šikmý	polyester/keramika	80 m/s	12 200 ot/min	10	87,00
ILK9125080	125 x 22,2	80	šikmý	polyester/keramika	80 m/s	12 200 ot/min	10	87,00



Objednací kód	Průměr x otvor	Zrno	Typ provedení	Materiál	Max. prac. rych.	Max. otáčky	Ks v balení	Cena Kč/ks
ILK9150040	150 x 22,2	40	šikmý	polyester/keramika	80 m/s	10 200 ot/min	10	111,00
ILK9150060	150 x 22,2	60	šikmý	polyester/keramika	80 m/s	10 200 ot/min	10	111,00
ILK9150080	150 x 22,2	80	šikmý	polyester/keramika	80 m/s	10 200 ot/min	10	111,00



POUŽITÍ BRUSNÝCH LAMELOVÝCH KOTOUČŮ OPTIMAkeramik

OPTIMA profi	Opracování hran	Opracování svarů	Rovinné broušení	Ocel	Nerez	Nástrojová ocel
	● ● ● ● ●	● ● ● ● ●	● ● ● ● ●	● ● ● ● ●	● ● ● ● ●	● ● ● ● ●



LAMELOVÉ BRUSNÉ KOTOUČE OPTIMA profi

» na nerez a ocel

- opracování řady oblastí kovových povrchů (nerez a ocel)
- profesionální nástroj pro náročné brusné práce, pro broušení ploch nebo hran
- ideální k obrábění svarů
- několikanásobný výkon oproti jiným nástrojům díky plošnému radiálnímu uspořádání brusných lamel z tkaniny
- splňují potřeby extrémně náročných brousících operací na všech typech materiálů
- složeno z lamel (polyester/bavlna) se zirkonkorundovým zrnem uložených rovnoměrně na nosičích z umělé pryskyřice, vyztužených skelným vláknem



Řezání a broušení

Objednací kód	Průměr x otvor	Zrno	Typ provedení	Materiál	Max. prac. rych.	Max. otáčky	Ks v balení	Cena Kč/ks
IL115040	115 x 22,2	40	šikmý	polyester-bavlna/zirkon	80 m/s	13 300 ot/min	10	70,00
IL115060	115 x 22,2	60	šikmý	polyester-bavlna/zirkon	80 m/s	13 300 ot/min	10	70,00
IL115080	115 x 22,2	80	šikmý	polyester-bavlna/zirkon	80 m/s	13 300 ot/min	10	70,00
IL115120	115 x 22,2	120	šikmý	polyester-bavlna/zirkon	80 m/s	13 300 ot/min	10	70,00

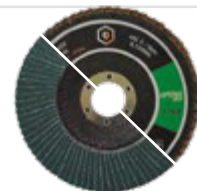

Objednací kód	Průměr x otvor	Zrno	Typ provedení	Materiál	Max. prac. rych.	Max. otáčky	Ks v balení	Cena Kč/ks
IL125040	125 x 22,2	40	šikmý	polyester-bavlna/zirkon	80 m/s	12 250 ot/min	10	84,50
IL125060	125 x 22,2	60	šikmý	polyester-bavlna/zirkon	80 m/s	12 250 ot/min	10	84,50
IL125080	125 x 22,2	80	šikmý	polyester-bavlna/zirkon	80 m/s	12 250 ot/min	10	84,50
IL125120	125 x 22,2	120	šikmý	polyester-bavlna/zirkon	80 m/s	12 250 ot/min	10	84,50

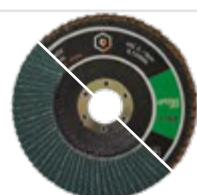

Objednací kód	Průměr x otvor	Zrno	Typ provedení	Materiál	Max. prac. rych.	Max. otáčky	Ks v balení	Cena Kč/ks
IL150040	150 x 22,2	40	šikmý	polyester-bavlna/zirkon	80 m/s	10 200 ot/min	10	116,50
IL150060	150 x 22,2	60	šikmý	polyester-bavlna/zirkon	80 m/s	10 200 ot/min	10	116,50
IL150080	150 x 22,2	80	šikmý	polyester-bavlna/zirkon	80 m/s	10 200 ot/min	10	116,50
IL150120	150 x 22,2	120	šikmý	polyester-bavlna/zirkon	80 m/s	10 200 ot/min	10	116,50

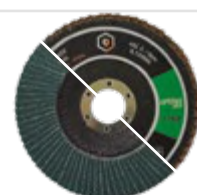

Objednací kód	Průměr x otvor	Zrno	Typ provedení	Materiál	Max. prac. rych.	Max. otáčky	Ks v balení	Cena Kč/ks
IL180040	180 x 22,2	40	šikmý	polyester-bavlna/zirkon	80 m/s	8 500 ot/min	10	185,50
IL180060	180 x 22,2	60	šikmý	polyester-bavlna/zirkon	80 m/s	8 500 ot/min	10	185,50
IL180080	180 x 22,2	80	šikmý	polyester-bavlna/zirkon	80 m/s	8 500 ot/min	10	185,50
IL180120	180 x 22,2	120	šikmý	polyester-bavlna/zirkon	80 m/s	8 500 ot/min	10	185,50

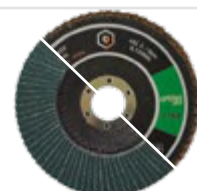

ROVNÉ PŘEVEDENÍ

Objednací kód	Průměr x otvor	Zrno	Typ provedení	Materiál	Max. prac. rych.	Max. otáčky	Ks v balení	Cena Kč/ks
IL125040R	125 x 22,2	40	rovný	polyester-bavlna/zirkon	80 m/s	12 250 ot/min	10	84,50
IL125060R	125 x 22,2	60	rovný	polyester-bavlna/zirkon	80 m/s	12 250 ot/min	10	84,50
IL125080R	125 x 22,2	80	rovný	polyester-bavlna/zirkon	80 m/s	12 250 ot/min	10	84,50



Objednací kód	Průměr x otvor	Zrno	Typ provedení	Materiál	Max. prac. rych.	Max. otáčky	Ks v balení	Cena Kč/ks
IL150040R	150 x 22,2	40	rovný	polyester-bavlna/zirkon	80 m/s	10 200 ot/min	10	116,50
IL150060R	150 x 22,2	60	rovný	polyester-bavlna/zirkon	80 m/s	10 200 ot/min	10	116,50
IL150080R	150 x 22,2	80	rovný	polyester-bavlna/zirkon	80 m/s	10 200 ot/min	10	116,50



POUŽITÍ BRUSNÝCH LAMELOVÝCH KOTOUČŮ OPTIMA profi

OPTIMA profi	Opracování hran	Opracování svarů	Rovinné broušení	Ocel	Nerez	Nástrojová ocel
	●●●●●	●●●●●	●●●●●	●●●●●	●●●●●	●●●●○

LAMELOVÉ BRUSNÉ KOTOUČE OPTIMAflex XL - S VÍCE LAMELAMI

» na nerez a ocel

- opracování řady oblastí kovových povrchů
- vysoký výkon a dlouhá životnost díky plošnému radiálnímu uspořádání většího počtu brusných lamel z tkaniny
- doporučeno zejména na rovinné broušení pro své speciální technické vlastnosti
- složeno z lamel (100% bavlna) se zirkonkorundovým zrnem uložených rovnoměrně na nosičích z umělé pryskyřice, vyztužených skelným vláknem



Objednací kód	Průměr x otvor	Zrno	Typ provedení	Materiál	Max. prac. rych.	Max. otáčky	Ks v balení	Cena Kč/ks
IOLXL115040	115 x 22,2	40	šikmý	bavlna/zirkon	80 m/s	13 300 ot/min	10	64,00
IOLXL115060	115 x 22,2	60	šikmý	bavlna/zirkon	80 m/s	13 300 ot/min	10	64,00
IOLXL115080	115 x 22,2	80	šikmý	bavlna/zirkon	80 m/s	13 300 ot/min	10	64,00

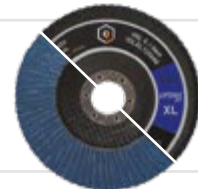

Objednací kód	Průměr x otvor	Zrno	Typ provedení	Materiál	Max. prac. rych.	Max. otáčky	Ks v balení	Cena Kč/ks
IOLXL125040	125 x 22,2	40	šikmý	bavlna/zirkon	80 m/s	12 250 ot/min	10	78,50
IOLXL125060	125 x 22,2	60	šikmý	bavlna/zirkon	80 m/s	12 250 ot/min	10	78,50
IOLXL125080	125 x 22,2	80	šikmý	bavlna/zirkon	80 m/s	12 250 ot/min	10	78,50



Objednací kód	Průměr x otvor	Zrno	Typ provedení	Materiál	Max. prac. rych.	Max. otáčky	Ks v balení	Cena Kč/ks
IOLXL150040	150 x 22,2	40	šikmý	bavlna/zirkon	80 m/s	10 200 ot/min	10	107,50
IOLXL150060	150 x 22,2	60	šikmý	bavlna/zirkon	80 m/s	10 200 ot/min	10	107,50
IOLXL150080	150 x 22,2	80	šikmý	bavlna/zirkon	80 m/s	10 200 ot/min	10	107,50



LAMELOVÉ BRUSNÉ KOTOUČE OPTIMAflex

» na nerez a ocel

- opracování řady oblastí kovových povrchů (nerez a ocel)
- vysoký výkon a dlouhá životnost díky plošnému radiálnímu uspořádání brusných lamel z tkaniny
- doporučeno zejména na rovinné broušení pro své speciální technické vlastnosti
- složeno z lamel (100% bavlna) se zirkonkorundovým zrnem uložených rovnoměrně na nosičích z umělé pryskyřice, vyztužených skelným vláknem



Objednací kód	Průměr x otvor	Zrno	Typ provedení	Materiál	Max. prac. rych.	Max. otáčky	Ks v balení	Cena Kč/ks
IOL115040	115 x 22,2	40	šikmý	bavlna/zirkon	80 m/s	13 300 ot/min	10	57,50
IOL115060	115 x 22,2	60	šikmý	bavlna/zirkon	80 m/s	13 300 ot/min	10	57,50
IOL115080	115 x 22,2	80	šikmý	bavlna/zirkon	80 m/s	13 300 ot/min	10	57,50
IOL115120	115 x 22,2	120	šikmý	bavlna/zirkon	80 m/s	13 300 ot/min	10	57,50



Objednací kód	Průměr x otvor	Zrno	Typ provedení	Materiál	Max. prac. rych.	Max. otáčky	Ks v balení	Cena Kč/ks
IOL125040	125 x 22,2	40	šikmý	bavlna/zirkon	80 m/s	12 250 ot/min	10	71,50
IOL125060	125 x 22,2	60	šikmý	bavlna/zirkon	80 m/s	12 250 ot/min	10	71,50
IOL125080	125 x 22,2	80	šikmý	bavlna/zirkon	80 m/s	12 250 ot/min	10	71,50
IOL125120	125 x 22,2	120	šikmý	bavlna/zirkon	80 m/s	12 250 ot/min	10	71,50



Objednací kód	Průměr x otvor	Zrno	Typ provedení	Materiál	Max. prac. rych.	Max. otáčky	Ks v balení	Cena Kč/ks
IOL150040	150 x 22,2	40	šikmý	bavlna/zirkon	80 m/s	10 200 ot/min	10	97,50
IOL150060	150 x 22,2	60	šikmý	bavlna/zirkon	80 m/s	10 200 ot/min	10	97,50
IOL150080	150 x 22,2	80	šikmý	bavlna/zirkon	80 m/s	10 200 ot/min	10	97,50
IOL150120	150 x 22,2	120	šikmý	bavlna/zirkon	80 m/s	10 200 ot/min	10	97,50



POUŽITÍ BRUSNÝCH LAMELOVÝCH KOTOUČŮ OPTIMAflex

OPTIMAflex	Opracování hran	Opracování svárů	Rovinné broušení	Ocel	Nerez	Nástrojová ocel
	●●●○	●●●●○	●●●●○	●●●●●	●●●●○	●●●●○



LAMELOVÉ BRUSNÉ KOTOUČE OPTIMAabrasive

» na nerez a ocel

- opracování řady oblastí kovových povrchů
- vyvážený výkon oproti jiným nástrojům díky plošnému radiálnímu uspořádání většího počtu brusných lamel z tkaniny
- doporučeno zejména na rovinné broušení pro své speciální technické vlastnosti
- složeno z lamel (100% bavlna) se zirkonkorundovým zrnem uložených rovnoměrně na nosičích z umělé pryskyřice, vyztužených skelným vláknem



Řezání a broušení

Objednací kód	Průměr x otvor	Zrno	Typ provedení	Materiál	Max. prac. rych.	Max. otáčky	Ks v balení	Cena Kč/ks
IML115040	115 x 22,2	40	šikmý	bavlna/zirkon/korund	80 m/s	13 300 ot/min	10	49,00
IML115060	115 x 22,2	60	šikmý	bavlna/zirkon/korund	80 m/s	13 300 ot/min	10	49,00
IML115080	115 x 22,2	80	šikmý	bavlna/zirkon/korund	80 m/s	13 300 ot/min	10	49,00
IML115120	115 x 22,2	120	šikmý	bavlna/zirkon/korund	80 m/s	13 300 ot/min	10	49,00

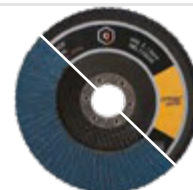

Objednací kód	Průměr x otvor	Zrno	Typ provedení	Materiál	Max. prac. rych.	Max. otáčky	Ks v balení	Cena Kč/ks
IML125040	125 x 22,2	40	šikmý	bavlna/zirkon/korund	80 m/s	12 200 ot/min	10	60,50
IML125060	125 x 22,2	60	šikmý	bavlna/zirkon/korund	80 m/s	12 200 ot/min	10	60,50
IML125080	125 x 22,2	80	šikmý	bavlna/zirkon/korund	80 m/s	12 200 ot/min	10	60,50
IML125120	125 x 22,2	120	šikmý	bavlna/zirkon/korund	80 m/s	12 200 ot/min	10	60,50



Objednací kód	Průměr x otvor	Zrno	Typ provedení	Materiál	Max. prac. rych.	Max. otáčky	Ks v balení	Cena Kč/ks
IML150040	150 x 22,2	40	šikmý	bavlna/zirkon/korund	80 m/s	10 200 ot/min	10	82,50
IML150060	150 x 22,2	60	šikmý	bavlna/zirkon/korund	80 m/s	10 200 ot/min	10	82,50
IML150080	150 x 22,2	80	šikmý	bavlna/zirkon/korund	80 m/s	10 200 ot/min	10	82,50
IML150120	150 x 22,2	120	šikmý	bavlna/zirkon/korund	80 m/s	10 200 ot/min	10	82,50



POUŽITÍ BRUSNÝCH LAMELOVÝCH KOTOUČŮ OPTIMAabrasive

OPTIMA [®] abrasive	Opracování hran	Opracování svárů	Rovinné broušení	Ocel	Nerez	Nástrojová ocel
	● ● ● ● ○	● ● ● ● ○	● ● ● ● ○	● ● ● ● ●	● ● ● ● ○	● ● ● ● ○

LAMELOVÉ BRUSNÉ KOTOUČE STEELTECH

» na nerez a ocel

- brusné lamelové kotouče Steeltech jsou určeny pro použití v řadě oblastí opracovávání kovových povrchů
- díky plošnému radiálnímu uspořádání brusných lamel z tkaniny dosahují oproti jiným nástrojům vysokého výkonu a dlouhé životnosti
- tento výrobek je díky svým speciálním technickým vlastnostem doporučován zejména na rovinné broušení



Objednací kód	Průměr x otvor	Zrno	Typ provedení	Materiál	Max. prac. rych.	Max. otáčky	Ks v balení	Cena Kč/ks
PL115040	115 x 22,2	40	šikmý	bavlna/zirkon	80 m/s	13 300 ot/min	10	40,50
PL115060	115 x 22,2	60	šikmý	bavlna/zirkon	80 m/s	13 300 ot/min	10	40,50
PL115080	115 x 22,2	80	šikmý	bavlna/zirkon	80 m/s	13 300 ot/min	10	40,50
PL115120	115 x 22,2	120	šikmý	bavlna/zirkon	80 m/s	13 300 ot/min	10	40,50



Objednací kód	Průměr x otvor	Zrno	Typ provedení	Materiál	Max. prac. rych.	Max. otáčky	Ks v balení	Cena Kč/ks
PL125040	125 x 22,2	40	šikmý	bavlna/zirkon	80 m/s	12 200 ot/min	10	49,00
PL125060	125 x 22,2	60	šikmý	bavlna/zirkon	80 m/s	12 200 ot/min	10	49,00
PL125080	125 x 22,2	80	šikmý	bavlna/zirkon	80 m/s	12 200 ot/min	10	49,00
PL125120	125 x 22,2	120	šikmý	bavlna/zirkon	80 m/s	12 200 ot/min	10	49,00



Objednací kód	Průměr x otvor	Zrno	Typ provedení	Materiál	Max. prac. rych.	Max. otáčky	Ks v balení	Cena Kč/ks
PL150040	150 x 22,2	40	šikmý	bavlna/zirkon	80 m/s	10 200 ot/min	10	66,00
PL150060	150 x 22,2	60	šikmý	bavlna/zirkon	80 m/s	10 200 ot/min	10	66,00
PL150080	150 x 22,2	80	šikmý	bavlna/zirkon	80 m/s	10 200 ot/min	10	66,00
PL150120	150 x 22,2	120	šikmý	bavlna/zirkon	80 m/s	10 200 ot/min	10	66,00



BEZPEČNOST PŘI PRÁCI S LAMELOVÝMI KOTOUČI OPTIMA A STEELTECH



- » dodržujte bezpečnostní doporučení
- » použijte ochranu očí
- » použijte ochranu sluchu
- » použijte rukavice
- » použijte protiprašnou masku
- » zákaz použití jakkoli poškozeného nástroje

POUŽITÍ BRUSNÝCH LAMELOVÝCH KOTOUČŮ STEELTECH

STEELTECH®	Opracování hran	Opracování svárů	Rovinné broušení	Ocel	Nerez	Nástrojová ocel
	● ● ● ● ●	● ● ● ● ●	● ● ● ● ●	● ● ● ● ●	● ● ● ● ●	● ● ● ● ●



A large, bold, orange number '3' is the central focus, set against a dark, almost black background. To the right of the number, there is a blurred, horizontal streak of light, possibly representing a light trail or a reflection on a curved surface. The overall aesthetic is sleek and modern.

3

Leštění



Filcové kotouče se používají k dokončovacím pracím po broušení, leštění obvodem i plochou za použití příslušné leštící pasty. Kotouče je možné použít na kovy, ocel, sklo, šperky či mramor.

FILCOVÁ TĚLÍSKA NA STOPCE

• leštící filcová tělíška jsou vyrobena z plsti, používají se pro leštění a dokončování povrchů na kovech, dřevě, plastech a dalších materiálech

Objednací kód	Průměr x délka - stopka v mm	Tvar	Ks v balení	Cena Kč/ks
903905	4 x 10-3	válcový	10	16,00
903912	6 x 10-3	válcový	10	16,00
903913	8 x 10-3	válcový	10	16,00
903914	10 x 10-3	válcový	10	23,10
90393	15 x 15-3	válcový	10	26,30
903933	15 x 25-6	válcový	10	40,90
90395	20 x 30-6	válcový	10	44,60
903955	25 x 40-6	válcový	10	74,10
903959	30 x 10-6	válcový	10	58,20
9039650	30 x 50-6	válcový	10	104,50
90397	40 x 20-6	válcový	10	74,00
903916	10 x 10-3	zaoblený	10	27,20
903934	15 x 25-6	zaoblený	10	40,90
903952	20 x 30-6	zaoblený	10	44,00
903950	20 x 30-6	se špičkou	10	44,60
903935	15 x 25-6	kuželový	10	40,90
903915	10 x 10-3	kužel zaoblený	10	27,20



LEŠTÍCÍ KOTOUČE FILC - OTVOR

• plstěné leštící kotouče s hustotou materiálu 0,45-0,50g/m³

• jsou určeny pro použití do vrtaček, přímých brusek, dvoukotoučových brusek a speciálních leštiček

Objednací kód	Průměr x tloušťka x otvor v mm	Ks v balení	Cena Kč/ks
903991	60 x 25 x 8	1	75,00
90401	80 x 20 x 8	1	79,00
90402	80 x 25 x 8	1	101,00
9041	100 x 20 x 8	1	114,00
90412	100 x 25 x 8	1	146,00
9042	100 x 10 x 8	1	69,00
90424	127 x 20 x 20	1	191,00
90425	125 x 25 x 20	1	225,00
90426	127 x 25 x 10	1	250,00
90429	150 x 20 x 8	1	229,00
9043	150 x 20 x 20	1	136,80
9046	180 x 20 x 20	1	315,00
90461	180 x 25 x 20	1	400,00
9057	200 x 20 x 20	1	383,00
90578	200 x 25 x 20	1	678,00
9059	250 x 25 x 20	1	730,00
9068	300 x 30 x 20	1	1190,00



**FILCOVÉ LAMELOVÉ KOTOUČE SE STOPKOU**

- jsou ideální pro dosažení hladkého a lesklého povrchu na kovech, dřevě, plastech a dalších materiálech
- použití ve vrtačce nebo přímé brusce s regulací otáček

Objednací kód	Průměr x šířka- stopka v mm	Otáčky	Ks v balení	Cena Kč/ks
LKF3030	30 x 30 - 6	4800 - 9800 ot/min	10	124,17
LKF4030	40 x 30 - 6	4800 - 9800 ot/min	10	152,26
LKF6030	60 x 30 - 6	4800 - 9800 ot/min	10	176,62
LKF6060	60 x 60 - 6	4800 - 9800 ot/min	10	237,53
LKF8030	80 x 30 - 6	4800 - 9800 ot/min	10	213,16
LKF8050	80 x 50 - 6	4800 - 9800 ot/min	10	255,79
LKF100306	100 x 30 - 6	4800 - 9800 ot/min	10	240,00



Leštění

FILCOVÉ LAMELOVÉ KOTOUČE

- určeny k leštění a předběžnému leštění především ušlechtilé oceli a dalších materiálů
- díky lamelám se plst' „nespálí“ a při leštění docílíte hladkého a lesklého povrchu
- použití ve vrtačce nebo přímé brusce s regulací otáček

Objednací kód	Průměr x otvor v mm	Ks v balení	Cena Kč/ks
16398	115 x 22	10	125,70
16399	125 x 22	10	163,00

**LEŠTÍCÍ KOTOUČE - SUCHÝ ZIP**

- pro leštění na plocho o tloušťce 0,5 nebo 1 cm podlepený velurovou vrstvou
- používá se spolu s příslušným podložným talířem v ručních úhlových bruskách a leštičkách s regulací otáček

Objednací kód	Průměr x tloušťka v mm	Ks v balení	Cena Kč/ks
1641	115 x 6	10	33,00
16411	115 x 10	10	43,00
1642	125 x 6	10	31,47
16421	125 x 10	10	38,45
1643	150 x 6	10	38,20
16431	150 x 10	10	55,00



LÁTKOVÉ KOTOUČE - KALIKO

- bavlněné leštící kotouče
- použití na jemné předleštění, leštění z ruky pomocí tuhých past
- doporučená rychlost: 20-30 m/s
- na leštění hliníku, mosazi, oceli, nerezových materiálů, barevných kovů a hliníkových slitin

Objednací kód	Průměr x tloušťka x otvor v mm	Materiál	Prošití	Ks v balení	Cena Kč/ks
9001	70 x 20 x 8	kaliko	2	1	68,00
9004	80 x 20 x 8	kaliko	2	1	68,00
9007	100 x 20 x 8	kaliko	2	1	75,00
9008	125 x 25 x 8	kaliko	2	1	86,00
9009	125 x 25 x 20	kaliko	2	1	86,00
9013	150 x 25 x 20	kaliko	3	1	101,00
9019	180 x 25 x 20	kaliko	3	1	143,00
9021	200 x 25 x 20	kaliko	3	1	168,00
9026	220 x 25 x 10	kaliko	3	1	181,00
9028	250 x 25 x 20	kaliko	4	1	238,50
9031	300 x 25 x 20	kaliko	6	1	291,00
9033	350 x 25 x 20	kaliko	7	1	371,00

LÁTKOVÉ KOTOUČE - SYPEK

- bavlněné leštící kotouče
- použití na jemné předleštění, leštění z ruky pomocí tuhých past
- doporučená rychlost: 20-30 m/s
- na leštění hliníku, mosazi, oceli, nerezových materiálů, barevných kovů a hliníkových slitin

Objednací kód	Průměr x tloušťka x otvor v mm	Materiál	Prošití	Ks v balení	Cena Kč/ks
90042	80 x 20 x 8	sypek	1	1	66,50
90062	100 x 20 x 8	sypek	1	1	77,00
9018	150 x 25 x 8	sypek	2	1	101,00
90181	150 x 25 x 8	sypek	3	1	101,00
90122	150 x 15 x 20	sypek	3	1	101,00
90152	150 x 25 x 20	sypek	3	1	101,00
90298	250 x 25 x 20	sypek	4	1	246,00
90299	250 x 25 x 20	sypek	3	1	246,00

LÁTKOVÉ KOTOUČE - FLANEL

- leštící kotouč vyrobený ze 100% bavlněné látky
- vhodný pro finální leštění
- doporučená rychlost: 16-22m/s
- na leštění hliníku, niklu, zlata, zinku

Objednací kód	Průměr x tloušťka x otvor v mm	Materiál	Prošití	Ks v balení	Cena Kč/ks
90011	70 x 20 x 8	flanel	1	1	82,00
90041	80 x 20 x 8	flanel	2	1	82,00
90061	100 x 20 x 8	flanel	1	1	96,00
9010	125 x 25 x 20	flanel	2	1	129,00
90100	125 x 25 x 20	flanel	1	1	115,00
9012	150 x 25 x 20	flanel	3	1	159,00
90120	150 x 25 x 20	flanel	1	1	141,00
90123	150 x 25 x 8	flanel	1	1	141,00
90124	150 x 25 x 20	flanel	1	1	141,00
90182	150 x 25 x 8	flanel	2	1	159,00
90191	180 x 25 x 8	flanel	1	1	202,00
9020	200 x 25 x 20	flanel	3	1	272,00



**LEŠTÍČÍ ROUNO**

- pro orbitální úhlové brusky a leštičky s podložným talířem
- na finální leštění

Objednací kód	Průměr v mm	Materiál	Typ uchycení	Ks v balení	Cena Kč/ks
9070	125	přírodní vlna	šňůrka	1	47,50
90701	125	syntetická vlna	šňůrka	1	43,50
16494	125	syntetická vlna	suchý zip	1	45,00
16495	150	syntetická vlna	suchý zip	1	72,00



Leštění

MOLITAN

- leštění laků spolu s příslušnou tekutou pastou
- doporučená rychlost 1000 až 2000 ot/min
- odlišné vlastnosti dle barevného provedení

Objednací kód	Průměr x tloušťka	Typ uchycení	Barva	Provedení	Ks v balení	Cena Kč/ks
395050	150 x 20	suchý zip	oranžový	tvrdý	1	49,00
395040	150 x 20	suchý zip	žlutý	střední	1	49,00
395030	150 x 20	suchý zip	modrý	měkký	1	49,00

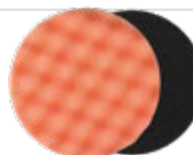

LEŠTÍCÍ PASTY TUHÉ

- tuhé pasty na bázi kalciového korundu
- pasty mají schopnost konzervovat vyleštěný povrch
- pasty je možné nanášet na leštící kotouč, nebo na leštěný díl

Objednací kód	Název	Barva	Použití	Úběr / lesk	Ks v balení	Cena Kč/ks
90810	Witex	bílá	železné kovy, hliník	8/6	1	285,00
90811	Chromax Super	bílá	kovy, hliník, mosaz	4/9	1	242,00
90812	Midas	žlutá	všechny kovy	8/7	1	268,00
90813	Maxfin	zelená	všechny kovy	7/7	1	268,00
90819	Titan	šedá	železné kovy	9/3	1	331,00
90820	Tripomax	hnědá	mosaz, hliník	7/7	1	211,00
90822	Splendour	šedá	železné kovy	7/6	1	330,00
90824	Brillmax	žlutá	železné kovy	9/5	1	289,00
90825	Chromax green	zelená	kovy, nerez, plast, dřevo	3-4/9-10	1	535,00
9073	Pragopol I	zelená	kovy, chrom, hliník	3/8	1	280,00
9076	Pragopol J	sv. hnědá	Finální leštění hliníku	1/10	1	140,00
9071	Magg 3	modrá	plast, stříbro, zlato	jemná	1	68,91
9072	Magg 2	zelená	měď, hliník, nerez, mosaz	nejjemnější	1	77,30
90720	Magg 5	šedá	měď, hliník, nerez, mosaz	střední	1	71,60
9080	Pragopol lojová	sv. hnědá	přimazávání tuhých past	bez úběru	1	1653,00

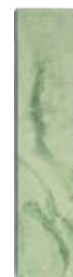
**LEŠTÍCÍ PASTA POLOTUHÁ**

- pasta CHROMAX modrá polotuhá pro finální leštění laků, plastů, plexiskla a všech kovů
- doporučujeme předleštit brusivem P800 nebo pastou TRIPOMAX

Objednací kód	Název	Barva	Použití	Úběr / lesk	Balení (g)	Cena Kč/ks
9084	Chromax	modrá	finální leštění	jemná	200	65,00

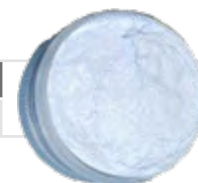



LAPOVACÍ PASTY

• pro zabrušování oceli, šedé litiny, barevných kovů, ventilů

» Dostupnost na poptávku

Objednací kód	Zrnitost	Ředitelnost	Balení (kg)	Cena Kč/ks
9095621	CT 60	olejem	0,5	253,00
909562	CT 60	olejem	1	509,00
909563	CT 80	olejem	0,5	253,00
909564	CT 80	olejem	1	509,00
90991	CT 100	olejem	0,5	253,00
910011	CT 120	olejem	0,5	253,00
910035	CT 120	olejem	1	509,00
91004	CT 150	olejem	1	509,00
910045	CT 180	olejem	0,5	253,00
910060	CT 240	olejem	0,5	261,00
91006	CT 240	olejem	1	524,00
91042	CT 320	olejem	0,5	261,00
91053	CT 400 - ventily	olejem	0,5	267,00
9106	CT 600- ventily	olejem	0,5	312,00



Objednací kód	Zrnitost	Ředitelnost	Balení (kg)	Cena Kč/ks
90953	CW 36	vodou	1	509,00
90956	CW 60	vodou	0,5	253,00
909561	CW 60	vodou	1	509,00
90959	CW 80	vodou	0,5	253,00
90957	CW 80	vodou	1	509,00
90961	CW 100	vodou	1	509,00
91001	CW 120	vodou	0,5	253,00
91002	CW 120	vodou	1	509,00
91003	CW 150	vodou	1	509,00
91005	CW 240	vodou	0,5	261,00
910050	CW 240	vodou	1	524,00
91008	CW 280	vodou	1	524,00
91004	CW 320	vodou	0,5	261,00
91052	CW 400	vodou	1	596,00
91062	CW 600	vodou	0,5	312,00



DIAMANTOVÉ LEŠTÍČÍ KOTOUČE PRO KAMENÍKY

- standardní flexibilní disk se suchým zipem
- použití za sucha/mokra na leštění žuly, mramoru a skla
- doporučené otáčky 1200-5000 za min., doporučený přítlak 1-2kp/cm
- typ: standard tloušťka dia-vrstvy 2,6mm

Objednací kód	Průměr v mm	Zrno	Použití	Ks v balení	Cena Kč/ks
1080	100	50	za sucha/ za mokra	15	245,00
1081	100	100	za sucha/ za mokra	15	245,00
1082	100	200	za sucha/ za mokra	15	245,00
1083	100	400	za sucha/ za mokra	15	245,00
1084	100	800	za sucha/ za mokra	15	245,00
1085	100	1500	za sucha/ za mokra	15	245,00
1086	100	3000	za sucha/ za mokra	15	245,00



Objednací kód	Průměr v mm	Zrno	Použití	Ks v balení	Cena Kč/ks
90801	125	50	za sucha	1	276,00
90802	125	100	za sucha	1	276,00
90803	125	200	za sucha	1	276,00
90804	125	400	za sucha	1	276,00

DIAMANTOVÉ LEŠTÍČÍ KOSTKY

- použití na sklo, keramické materiály, žulu, sklolaminát, mramor

Objednací kód	Rozměr v mm	Zrno	Použití	Ks v balení	Cena Kč/ks
22115	90 x 55	80	za sucha	1	291,00
22116	90 x 55	120	za sucha	1	271,00
22117	90 x 55	200	za sucha	1	274,00





A large, bold orange number '4' is positioned on the left side of the image. To its right, a roll of dark, textured material, possibly a filter or mat, is shown. The background is a dark, rippling surface, likely water, with a dark, textured object partially visible in the foreground.

**Lístkové kotouče
se stopkou**



OPTIMA
PRECISE

LÍSTKOVÉ KOTOUČE SE STOPKOU OPTIMAabrasive – Normal korund

- broušení železných, nerezových a dalších materiálů
- výborné pracovní výkony
- v závislosti na hrubosti zrna lze dosáhnout kvalitních hladkých povrchů i razantního úbytku materiálu v případě potřeby vyšší míry obroušení
- podložka - plátno

Objednací kód	Průměr x šířka- stopka v mm	Zrno	Max. otáčky	Ks v balení	Cena Kč/ks
BK2020040	20 x 20 - 6	40	30 500 ot/min	25	55,50
BK2020060	20 x 20 - 6	60	30 500 ot/min	25	55,50
BK2020080	20 x 20 - 6	80	30 500 ot/min	25	55,50
BK2020120	20 x 20 - 6	120	30 500 ot/min	25	55,50
Objednací kód	Průměr x šířka- stopka v mm	Zrno	Max. otáčky	Ks v balení	Cena Kč/ks
BK3020040	30 x 20 - 6	40	25 500 ot/min	25	57,00
BK3020060	30 x 20 - 6	60	25 500 ot/min	25	57,00
BK3020080	30 x 20 - 6	80	25 500 ot/min	25	57,00
BK3030040	30 x 30 - 6	40	25 500 ot/min	25	57,00
BK3030060	30 x 30 - 6	60	25 500 ot/min	25	57,00
BK3030080	30 x 30 - 6	80	25 500 ot/min	25	57,00
BK3030120	30 x 30 - 6	120	25 500 ot/min	25	57,00
Objednací kód	Průměr x šířka- stopka v mm	Zrno	Max. otáčky	Ks v balení	Cena Kč/ks
BK4020040	40 x 20 - 6	40	19 100 ot/min	25	62,50
BK4020060	40 x 20 - 6	60	19 100 ot/min	25	62,50
BK4020080	40 x 20 - 6	80	19 100 ot/min	25	62,50
BK4020120	40 x 20 - 6	120	19 100 ot/min	25	62,50
BK4030040	40 x 30 - 6	40	19 100 ot/min	25	65,00
BK4030060	40 x 30 - 6	60	19 100 ot/min	25	65,00
BK4030080	40 x 30 - 6	80	19 100 ot/min	25	65,00
Objednací kód	Průměr x šířka- stopka v mm	Zrno	Max. otáčky	Ks v balení	Cena Kč/ks
BK5030040	50 x 30 - 6	40	15 300 ot/min	25	77,50
BK5030060	50 x 30 - 6	60	15 300 ot/min	25	77,50
BK5030080	50 x 30 - 6	80	15 300 ot/min	25	77,50
BK5030120	50 x 30 - 6	120	15 300 ot/min	25	77,50
Objednací kód	Průměr x šířka- stopka v mm	Zrno	Max. otáčky	Ks v balení	Cena Kč/ks
BK6030040	60 x 30 - 6	40	12 150 ot/min	25	91,50
BK6030060	60 x 30 - 6	60	12 150 ot/min	25	91,50
BK6030080	60 x 30 - 6	80	12 150 ot/min	25	91,50
BK6030120	60 x 30 - 6	120	12 150 ot/min	25	91,50
BK6030180	60 x 30 - 6	180	12 150 ot/min	25	91,50
BK6030240	60 x 30 - 6	240	12 150 ot/min	25	91,50
BK6040040	60 x 40 - 6	40	12 150 ot/min	25	96,50
BK6040060	60 x 40 - 6	60	12 150 ot/min	25	96,50
BK6040080	60 x 40 - 6	80	12 150 ot/min	25	96,50
Objednací kód	Průměr x šířka- stopka v mm	Zrno	Max. otáčky	Ks v balení	Cena Kč/ks
BK8050040	80 x 50 - 6	40	9 550 ot/min	10	159,00
BK8050060	80 x 50 - 6	60	9 550 ot/min	10	159,00
BK8050080	80 x 50 - 6	80	9 550 ot/min	10	159,00
BK8050120	80 x 50 - 6	120	9 550 ot/min	10	159,00



LÍSTKOVÉ KOTOUČE SE STOPKOU OPTIMAabrasive – kombinace brusného plátna a netkané textilie

Objednací kód	Průměr x šířka- stopka v mm	Zrno	Max. otáčky	Ks v balení	Cena Kč/ks
BKC3030320040	30x30 - 6	40/320	14 000 ot/min	10	72,50
BKC3030320060	30x30 - 6	60/320	14 000 ot/min	10	72,50
BKC3030320080	30x30 - 6	80/320	14 000 ot/min	10	72,50
BKC3030320120	30x30 - 6	120/320	14 000 ot/min	10	72,50

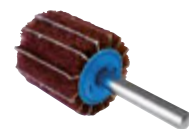

Objednací kód	Průměr x šířka- stopka v mm	Zrno	Max. otáčky	Ks v balení	Cena Kč/ks
BKC6030320040	60x30 - 6	40/320	9000 ot/min	10	122,00
BKC6030320060	60x30 - 6	60/320	9000 ot/min	10	122,00
BKC6030320080	60x30 - 6	80/320	9000 ot/min	10	122,00
BKC6030320120	60x30 - 6	120/320	9000 ot/min	10	122,00



Do vyprodání zásob

LÍSTKOVÉ KOTOUČE SE STOPKOU OPTIMAabrasive – Zirkon

- broušení železných, nerezových a dalších materiálů
- výborné pracovní výkony
- v závislosti na hrubosti zrna lze dosáhnout kvalitních hladkých povrchů i razantního úbytku materiálu v případě potřeby vyšší míry obrusění

Objednací kód	Průměr x šířka- stopka v mm	Zrno	Max. otáčky	Ks v balení	Cena Kč/ks
BKZ3030080	30 x 30 - 6	80	23 000 ot/min	10	57,00
BKZ3030120	30 x 30 - 6	120	23 000 ot/min	10	57,00



Objednací kód	Průměr x šířka- stopka v mm	Zrno	Max. otáčky	Ks v balení	Cena Kč/ks
BKZ4030040	40 x 30 - 6	40	18 000 ot/min	10	65,00
BKZ4030060	40 x 30 - 6	60	18 000 ot/min	10	65,00



BEZPEČNOST PŘI PRÁCI S LÍSTKOVÝMI KOTOUČI OPTIMAabrasive



- » dodržujte bezpečnostní doporučení
- » použijte ochranu očí
- » použijte ochranu sluchu
- » použijte rukavice
- » použijte protiprašnou masku
- » zákaz použití jakkoli poškozeného nástroje



5

**Fíbrové
brusné disky,
výseky
a brusné pásy**



OPTIMA
PRECISE



FÍBROVÉ BRUSNÉ DISKY BORA9

100% keramika

- jsou určeny pro agresivní broušení nerezové oceli, legovaných ocelí a titanu
- agresivní broušení oceli a nerezové oceli
- s vysokým brusným výkonem, zejména s použitím podložního talíře turbo
- podložka: fibr 0,8 mm
- posyp: uzavřený s chladícím přetěrem
- pojivo: umělá pryskyřice
- zrnitost: 36, 40, 50, 60, 80, 120

Objednáací kód	Průměr v mm	Zrno	Ks v balení	Cena Kč/ks
BORA9115036	115	36	40	30,00
BORA9115040	115	40	40	28,00
BORA9115050	115	50	50	27,00
BORA9115060	115	60	50	25,50
BORA9115080	115	80	50	24,50
BORA9115120	115	120	50	24,50



Objednáací kód	Průměr v mm	Zrno	Ks v balení	Cena Kč/ks
BORA9125036	125	36	40	36,00
BORA9125040	125	40	40	34,00
BORA9125050	125	50	50	32,00
BORA9125060	125	60	50	30,00
BORA9125080	125	80	50	28,00
BORA9125120	125	120	50	28,00



Objednáací kód	Průměr v mm	Zrno	Ks v balení	Cena Kč/ks
BORA9150036	150	36	40	49,50
BORA9150040	150	40	40	46,00
BORA9150050	150	50	50	43,00
BORA9150060	150	60	50	41,50
BORA9150080	150	80	50	40,50
BORA9150120	150	120	50	40,50



Objednáací kód	Průměr v mm	Zrno	Ks v balení	Cena Kč/ks
BORA9180036*	180	36	40	67,00
BORA9180040*	180	40	40	63,00
BORA9180050*	180	50	50	59,00
BORA9180060*	180	60	50	55,50
BORA9180080*	180	80	50	52,00
BORA9180120*	180	120	50	52,00



Minimální objednáací množství 25 ks (P36 a P40 - 20ks)

* Položky pouze na objednání.

**FÍBROVÉ BRUSNÉ DISKY VS999****100% keramika**

- obrušování ocelí, nerezí a mosazi, opracování svarů mosazi nebo tvrdého dřeva
- agresivní broušení oceli a nerezové oceli
- dlouhá životnost a vysoký brusný výkon při zvýšené přitlačné síle
- podložka: fibr 0,8mm
- posyp: uzavřený s chladícím přetěrem
- pojivo: umělá pryskyřice
- zrnitost: 36, 50, 60, 80



Objednací kód	Průměr v mm	Zrno	Ks v balení	Cena Kč/ks
VS999115036	115	36	50	25,50
VS999115050	115	50	50	23,00
VS999115060	115	60	50	22,00
VS999115080	115	80	50	21,50



Objednací kód	Průměr v mm	Zrno	Ks v balení	Cena Kč/ks
VS999125036	125	36	50	30,00
VS999125050	125	50	50	28,00
VS999125060	125	60	50	26,00
VS999125080	125	80	50	25,00



Objednací kód	Průměr v mm	Zrno	Ks v balení	Cena Kč/ks
VS999150036	150	36	50	42,50
VS999150050	150	50	50	40,00
VS999150060	150	60	50	37,00
VS999150080	150	80	50	35,00



Minimální objednávková množství 25 ks.



FÍBROVÉ BRUSNÉ DISKY VZ133

- obrušování ocelí, nerezi a mosazi, opracování svarů
- agresivní broušení oceli a nerezové oceli
- vysoký brusný výkon při zvýšené přitlačné síle
- brusivo: zirkon
- podložka: fibr 0,8mm
- posyp: uzavřený
- pojivo: umělá pryskyřice
- zrnitost: 24, 36, 40, 50, 60, 80, 100, 120



Objednací kód	Průměr v mm	Zrno	Ks v balení	Cena Kč/ks
VZ133115024	115	24	40	20,50
VZ133115036	115	36	50	20,00
VZ133115040	115	40	50	19,00
VZ133115050	115	50	50	18,00
VZ133115060	115	60	50	16,50
VZ133115080	115	80	50	16,00
VZ133115100	115	100	50	15,00
VZ133115120	115	120	50	15,00



Objednací kód	Průměr v mm	Zrno	Ks v balení	Cena Kč/ks
VZ133125024	125	24	40	24,50
VZ133125036	125	36	50	23,00
VZ133125040	125	40	50	21,50
VZ133125050	125	50	50	20,50
VZ133125060	125	60	50	19,50
VZ133125080	125	80	50	18,50
VZ133125100	125	100	50	18,00
VZ133125120	125	120	50	18,00



Objednací kód	Průměr v mm	Zrno	Ks v balení	Cena Kč/ks
VZ133150024	150	24	40	35,50
VZ133150036	150	36	50	33,50
VZ133150040	150	40	50	32,00
VZ133150050	150	50	50	29,50
VZ133150060	150	60	50	27,50
VZ133150080	150	80	50	26,00
VZ133150100	150	100	50	26,00
VZ133150120	150	120	50	26,00



Objednací kód	Průměr v mm	Zrno	Ks v balení	Cena Kč/ks
VZ133180024*	180	24	40	45,00
VZ133180036*	180	36	50	42,00
VZ133180040*	180	40	50	39,50
VZ133180050*	180	50	50	37,50
VZ133180060*	180	60	50	35,00
VZ133180080*	180	80	50	33,00
VZ133180100*	180	100	50	32,50
VZ133180120*	180	120	50	32,50



Minimální objednávkové množství 25 ks (P24 - 20ks)

* Položky pouze na objednání.



FÍBROVÉ BRUSNÉ DISKY VA113

- univerzální broušení oceli v průmyslu a řemeslné výrobě
- brusivo: korund
- podložka: fibr 0,8mm
- posyp: uzavřený
- pojivo: umělá pryskyřice
- zrnitost: 36, 40, 60, 80, 100



Objednací kód	Průměr v mm	Zrno	Ks v balení	Cena Kč/ks
VA113115036	115	36	50	15,50
VA113115040	115	40	50	14,50
VA113115060	115	60	50	13,00
VA113115080	115	80	50	12,50
VA113115100	115	100	50	12,00



Objednací kód	Průměr v mm	Zrno	Ks v balení	Cena Kč/ks
VA113125036	125	36	50	18,00
VA113125040	125	40	50	17,00
VA113125060	125	60	50	15,00
VA113125080	125	80	50	15,00
VA113125100	125	100	50	14,00



Objednací kód	Průměr v mm	Zrno	Ks v balení	Cena Kč/ks
VA113150036	150	36	50	24,50
VA113150040	150	40	50	23,50
VA113150060	150	60	50	21,00
VA113150080	150	80	50	20,50
VA113150100	150	100	50	19,50



Objednací kód	Průměr v mm	Zrno	Ks v balení	Cena Kč/ks
VA113180036*	180	36	50	33,50
VA113180040*	180	40	50	31,00
VA113180060*	180	60	50	27,00
VA113180080*	180	80	50	26,00
VA113180100*	180	100	50	25,50



Minimální objednávkový množství 25 ks.

* Položky pouze na objednání.

BEZPEČNOST PŘI PRÁCI S BRUSNÝMI DISKY



- » dodržujte bezpečnostní doporučení
- » používejte ochranu očí
- » používejte ochranu sluchu
- » používejte rukavice
- » používejte protiprašnou masku
- » zákaz použití jakkoli poškozeného nástroje

FÍBROVÉ BRUSNÉ DISKY CUBITRON II 982C

» možno i v provedení 987C

- pro broušení, odstraňování svárů, srážení hran apod.
- vykazují rychlejší úběr a delší životnost než standardní fibrové disky
- brusivo: speciální přesně tvarované zrno CUBITRON II
- podložka: fibr
- posyp: uzavřený
- pojivo: umělá pryskyřice
- zrnitost: 36, 60, 80



Objednáací kód	Průměr v mm	Zrno	Ks v balení	Cena Kč/ks
CBTF982C115036 (156141)	115	36	100	78,00
CBTF982C115060 (156341)	115	60	100	69,00
CBTF982C115080 (156441)	115	80	100	66,50



Objednáací kód	Průměr v mm	Zrno	Ks v balení	Cena Kč/ks
CBTF982C125036 (1571410)	125	36	100	82,50
CBTF982C125060 (1573410)	125	60	100	76,00
CBTF982C125080 (1574410)	125	80	100	72,50



Objednáací kód	Průměr v mm	Zrno	Ks v balení	Cena Kč/ks
CBTF982C150036 (1581410)	150	36	100	122,00
CBTF982C150060 (158341)	150	60	100	100,00



Minimální objednáací množství 25 ks.

FÍBROVÉ BRUSNÉ DISKY CUBITRON III 1182C

- pro broušení, odstraňování svárů, srážení hran apod.
- ve srovnání s předchozí generací 3M™ Cubitron™ II 982C nabízí až o 60 % vyšší úběr materiálu, což snižuje počet výměn kotoučů a zvyšuje efektivitu práce
- využívá keramické zrno 3M Precision-Shaped Grain, které se samoostří a zajišťuje konzistentní, rychlé a chladné broušení s dlouhou životností
- brusivo: speciální přesně tvarované zrno CUBITRON III
- podložka: fibr
- posyp: uzavřený
- pojivo: umělá pryskyřice
- zrnitost: 36, 60, 80,



Objednáací kód	Průměr v mm	Zrno	Ks v balení	Cena Kč/ks
CBTF1182C115036	115	36	100	85,50
CBTF1182C115060	115	60	100	76,00
CBTF1182C115080	115	80	100	73,00



Objednáací kód	Průměr v mm	Zrno	Ks v balení	Cena Kč/ks
CBTF1182C125036	125	36	100	91,00
CBTF1182C125060	125	60	100	84,00
CBTF1182C125080	125	80	100	80,00



Objednáací kód	Průměr v mm	Zrno	Ks v balení	Cena Kč/ks
CBTF1182C150036	150	36	100	134,00
CBTF1182C150060	150	60	100	111,00
CBTF1182C150080	150	80	100	115,00



Minimální objednáací množství 25 ks.



FÍBROVÉ BRUSNÉ DISKY NA PODLOŽCE

- fibrový brusný disk na sklolaminátové podložce určený k rychlému a agresivnímu rovinnému broušení i na těžko obrobitelných materiálech
- brusivo: přesně tvarované keramické zrna
- podložka: sklolaminát
- zrnitost: 36, 60



Objednací kód	Průměr v mm	Zrno	Ks v balení	Cena Kč/ks
CL125036	125	36	20	92,00
CL125060	125	60	20	86,00



PŘÍSLUŠENSTVÍ

- set: podložka + matice
- upínací matice je zapuštěná, nepřekáží při broušení celou plochou kotouče

Objednací kód		Ks v balení	Cena Kč/set
MCL	matice + podložka	1 set	60,00



Brusivo na podkladu



PODLOŽNÉ TALÍŘE LT - HLADKÉ

- pro fibrové disky
- závit M14
- flexibilní materiál
- určeno pro běžné použití

Objednací kód	Průměr x závit	Typ provedení	Max. prac. rychlost	Max. otáčky	Ks v balení	Cena Kč/ks
LT115	115mm x M14	hladký	80 m/s	13 300 ot/min	1	123,00
LT125	125mm x M14	hladký	80 m/s	12 250 ot/min	1	140,50
LT150	150mm x M14	hladký	80 m/s	10 200 ot/min	1	203,00
LT180	180mm x M14	hladký	80 m/s	8 500 ot/min	1	319,00



PODLOŽNÉ TALÍŘE TF - TURBO

- pro fibrové disky
- poloflexibilní
- vhodné pro práci v tepelně náročných podmínkách
- závit M14

Objednací kód	Průměr x závit	Typ provedení	Max. prac. rychlost	Max. otáčky	Ks v balení	Cena Kč/ks
TF115	115mm x M14	turbo	80 m/s	13 300 ot/min	1	198,50
TF125	125mm x M14	turbo	80 m/s	12 250 ot/min	1	227,00
TF150	150mm x M14	turbo	80 m/s	10 200 ot/min	1	342,00
TF180	180mm x M14	turbo	80 m/s	8 500 ot/min	1	381,50



PODLOŽNÉ TALÍŘE DQ - TURBO

- pro fibrové disky
- závit M14

Objednací kód	Průměr x závit	Typ provedení	Max. prac. rychlost	Max. otáčky	Ks v balení	Cena Kč/ks
DQ115	115mm x M14	turbo	80 m/s	13 300 ot/min	1	364,00
DQ125	125mm x M14	turbo	80 m/s	12 250 ot/min	1	395,50
DQ180	165mm x M14	turbo	80 m/s	8 500 ot/min	1	401,00



PODLOŽNÉ VROUBKOVANÉ TALÍŘE RED 3M

- pro vláky CUBITRON
- optimalizovaný vzor drážkování, zvyšuje výkon a prodlužuje životnost brusiva
- závit M14

Objednací kód	Průměr x závit	Typ provedení	Max. prac. rychlost	Max. otáčky	Ks v balení	Cena Kč/ks
TF7000032409	115mm x M14	vroubkovaný	80 m/s	13 300 ot/min	1	569,00
TF7000032410	125mm x M14	vroubkovaný	80 m/s	12 250 ot/min	1	591,00
TF7100242134	150mm x M14	vroubkovaný	80 m/s	10 200 ot/min	1	880,00





PODLOŽNÉ TALÍŘE OPTIMAtools

- pro kruhové výseky, suchý zip (SA331, EA343)
- podložné talíře do excentrických brusek OPTIMAtools
- spodní deska u těchto podložných talířů je vyrobena z nárazuvzdorného syntetického materiálu a pěna z kvalitního polyuretanu

Objednací kód	Průměr x tl. x závit	Typ/provedení	Max. prac. rychlost	Max. otáčky	Ks v balení	Cena Kč/ks
UF2125100	125mm x 10mm x 5/16-24UNF/M08	0 děr	80 m/s	12 000 ot/min	1	303,50
UF2150100	150mm x 10mm x 5/16-24UNF/M08	0 děr	80 m/s	10 000 ot/min	1	377,00
UF2150106	150mm x 10mm x 5/16-24UNF/M08	6 děr	80 m/s	10 000 ot/min	1	377,00

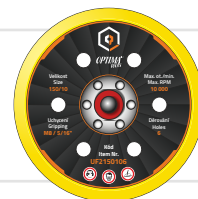

Objednací kód	Průměr x tl. x závit	Typ/provedení	Max. prac. rychlost	Max. otáčky	Ks v balení	Cena Kč/ks
UF21501052	150mm x 10mm x 5/16-24UNF/M08	52 děr	80 m/s	10 000 ot/min	1	377,00

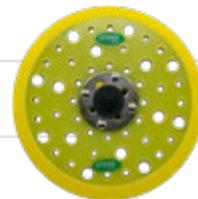

Brusivo na podkladu

UNIVERZÁLNÍ UNAŠEČ OPTIMAtools

- univerzální unašeč s pružnou mezivrstvou, suchý zip
- závit M14 + stopka pro uchycení brusných výseků se suchým zipem do úhlové brusky nebo vrtačky

Objednací kód	Průměr x tl. x závit	Typ/provedení	Max. prac. rychlost	Max. otáčky	Ks v balení	Cena Kč/ks
U115N	115mm x M14	0 děr	80 m/s	13 300 ot/min	1	189,50
U125N	125mm x M14	0 děr	80 m/s	12 000 ot/min	1	218,00
U150N	150mm x M14	0 děr	80 m/s	10 000 ot/min	1	263,50



SAMOLEPÍCÍ RENOVACE SUCHÝCH ZIPŮ NA UNAŠECÍ TALÍŘE

Objednací kód	Průměr v mm	Otvory	Ks v balení	Cena Kč/ks
RENOVACESZ115	115	0	1	34,00
RENOVACESZ125	125	0	1	37,00
RENOVACESZ1258	125	8	1	37,00
RENOVACESZ1259	125	9	1	37,00
RENOVACESZ150	150	0	1	52,00
RENOVACESZ1506	150	6	1	52,00
RENOVACESZ1507	150	7	1	52,00
RENOVACESZ1509	150	9	1	52,00

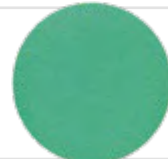

MOŽNOSTI TYPŮ VÝSEKŮ PRO BORA1, SA331, CA331, EA343

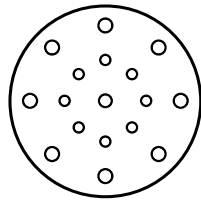

150 (17)

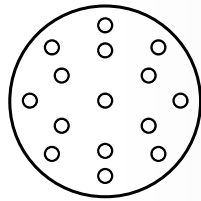

150 (15)

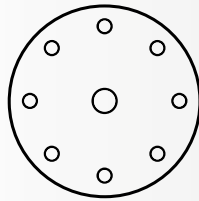

150 (9)

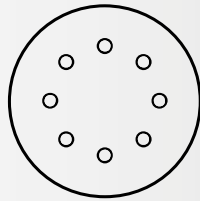

150 (8)

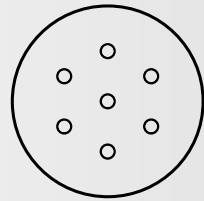

150 (7)

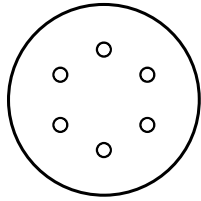

150 (6)

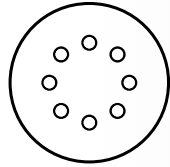

125 (8)

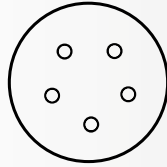

125 (6)

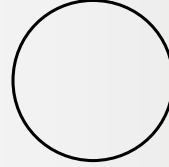

115, 125, 150

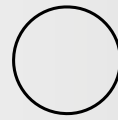

50, 75

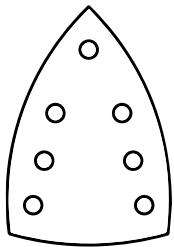

100 x 150 (7)

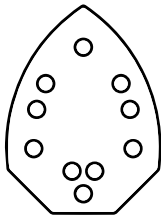

138 x 138 (10)

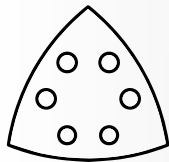

90 x 90 (6K)

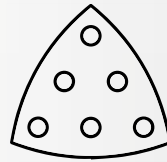

90 x 90 (6T)

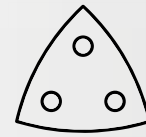

80 x 80 (3)



80 x 80

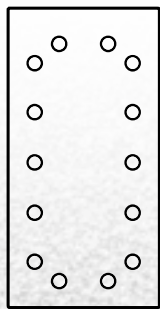

115 x 230 (14)

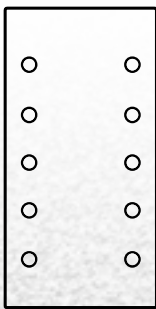

115 x 230 (10)

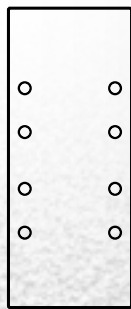

93 x 230 (8)



93 x 178 (8)

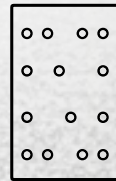

80 x 133 (14, 8, 8DYN)

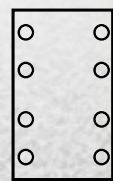

75 x 110 (4)

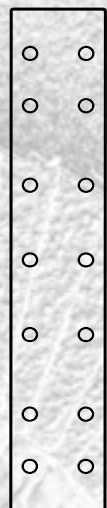

75 x 420 (14, 0)



80 x 133

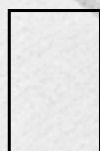

75 x 110



75 x 85



70 x 198



70 x 125



60 x 120

Ostatní tvary, rozměry a děrování na poptávku.



BRUSNÁ MŘÍŽKA ZA350M, SUCHÝ ZIP

- se suchým zipem
- zrnitost: 80 - 600
- brusivo: korund
- podložka: polyesterová mřížka
- posyp: otevřený
- pojivo: umělá pryskyřice
- pro bezprašné broušení laku, plniva a krycího laku.

Objednací kód	Průměr v mm	Zrno	Počet děr	Ks v balení	Cena Kč/ks
ZA350M125080	125	80	0	50	15,00
ZA350M125100	125	100	0	50	15,00
ZA350M125120	125	120	0	50	15,00
ZA350M125150	125	150	0	50	15,00
ZA350M125180	125	180	0	50	15,00
ZA350M125220	125	220	0	50	15,00
ZA350M125240	125	240	0	50	15,00
ZA350M125280	125	280	0	50	15,00
ZA350M125320	125	320	0	50	15,00
ZA350M125360	125	360	0	50	15,00
ZA350M125400	125	400	0	50	15,00
ZA350M125500	125	500	0	50	15,00
ZA350M125600	125	600	0	50	15,00
ZA350M150080	150	80	0	50	19,00
ZA350M150100	150	100	0	50	19,00
ZA350M150120	150	120	0	50	19,00
ZA350M150150	150	150	0	50	19,00
ZA350M150180	150	180	0	50	19,00
ZA350M150220	150	220	0	50	19,00
ZA350M150240	150	240	0	50	19,00
ZA350M150280	150	280	0	50	19,00
ZA350M150320	150	320	0	50	19,00
ZA350M150360	150	360	0	50	19,00
ZA350M150400	150	400	0	50	19,00
ZA350M150500	150	500	0	50	19,00
ZA350M150600	150	600	0	50	19,00

BRUSNÉ VÝSEKY BORA1, SUCHÝ ZIP

- se suchým zipem
- vhodný pro automobilový průmysl - broušení laků, tmelů, kovů a plastů
- produkt s vysoce kvalitním keramickým zrnem na fóliové podložce s vysokou odolností - top kvalita
- extrémně dlouhá životnost a odolnost proti zanášení
- snížení únavy obsluhy v důsledku menší námahy při práci
- brusivo: keramika
- podložka: film
- posyp: otevřený s přetěrem proti zanášení
- pojivo: umělá pryskyřice
- zrnitost: 40, 60, 80, 120, 180, 220

Objednací kód	Průměr v mm	Zrno	Počet děr	Ks v balení	Cena Kč/ks
BORA1115040	115	40	0	100	12,60
BORA1115060	115	60	0	100	12,30
BORA1115080	115	80	0	100	11,50
BORA1115120	115	120	0	100	11,00
BORA1115180	115	180	0	100	11,00
BORA1115220	115	220	0	100	11,00



Objednací kód	Průměr v mm	Zrno	Počet děr	Ks v balení	Cena Kč/ks
BORA1125040	125	40	0	100	14,60
BORA1125060	125	60	0	100	14,30
BORA1125080	125	80	0	100	13,20
BORA1125120	125	120	0	100	12,60
BORA1125180	125	180	0	100	12,60
BORA1125220	125	220	0	100	12,60



Objednací kód	Průměr v mm	Zrno	Počet děr	Ks v balení	Cena Kč/ks
BORA11250408	125	40	8	100	14,60
BORA11250608	125	60	8	100	14,30
BORA11250808	125	80	8	100	13,20
BORA11251208	125	120	8	100	12,60
BORA11251808	125	180	8	100	12,60
BORA11252208	125	220	8	100	12,60



Objednací kód	Průměr v mm	Zrno	Počet děr	Ks v balení	Cena Kč/ks
BORA11250409	125	40	9	100	14,60
BORA11250609	125	60	9	100	14,30
BORA11250809	125	80	9	100	13,20
BORA11251209	125	120	9	100	12,60
BORA11251809	125	180	9	100	12,60
BORA11252209	125	220	9	100	12,60





Objednáací kód	Průměr v mm	Zrno	Počet děr	Ks v balení	Cena Kč/ks
BORA1150040	150	40	0	100	19,80
BORA1150060	150	60	0	100	19,40
BORA1150080	150	80	0	100	17,80
BORA1150120	150	120	0	100	17,10
BORA1150180	150	180	0	100	17,10
BORA1150220	150	220	0	100	17,10



Objednáací kód	Průměr v mm	Zrno	Počet děr	Ks v balení	Cena Kč/ks
BORA11500406	150	40	6	100	19,80
BORA11500606	150	60	6	100	19,40
BORA11500806	150	80	6	100	17,80
BORA11501206	150	120	6	100	17,10
BORA11501806	150	180	6	100	17,10
BORA11502206	150	220	6	100	17,10



Objednáací kód	Průměr v mm	Zrno	Počet děr	Ks v balení	Cena Kč/ks
BORA11500407	150	40	7	100	19,80
BORA11500607	150	60	7	100	19,40
BORA11500807	150	80	7	100	17,80
BORA11501207	150	120	7	100	17,10
BORA11501807	150	180	7	100	17,10
BORA11502207	150	220	7	100	17,10



Objednáací kód	Průměr v mm	Zrno	Počet děr	Ks v balení	Cena Kč/ks
BORA11500409	150	40	9	100	19,80
BORA11500609	150	60	9	100	19,40
BORA11500809	150	80	9	100	17,80
BORA11501209	150	120	9	100	17,10
BORA11501809	150	180	9	100	17,10
BORA11502209	150	220	9	100	17,10



BRUSNÉ VÝSEKY SA331, SUCHÝ ZIP

- se suchým zipem
- vhodný pro broušení laků, tmelů a plastů
- profesionální úprava karoserie
- zvláště vynikající pro profilové broušení
- dlouhá životnost a odolnost proti zanášení zrna
- velmi dobré uplatnění i v truhlářském sektoru
- výhody materiálu SA331 na filmu: velká pevnost a odolnost proti roztržení, elasticita
- brusivo: korund
- podložka: film
- posyp: otevřený
- pojivo: umělá pryskyřice
- zrnitost: 40 - 2000

Objednací kód	Průměr v mm	Zrno	Počet děr	Ks v balení	Cena Kč/ks
SA331115040	115	40	0	100	10,30
SA331115060	115	60	0	100	9,10
SA331115080	115	80	0	100	8,80
SA331115100	115	100	0	100	8,70
SA331115120	115	120	0	100	8,40
SA331115150	115	150	0	100	8,40
SA331115180	115	180	0	100	8,40
SA331115220	115	220	0	100	8,40
SA331115240	115	240	0	100	8,40
SA331115280	115	280	0	100	8,40
SA331115320	115	320	0	100	8,40
SA331115360	115	360	0	100	8,40
SA331115400	115	400	0	100	8,40
SA331115500	115	500	0	100	8,40
SA331115600	115	600	0	100	8,40
SA331115800	115	800	0	100	8,40
SA3311151000	115	1000	0	100	8,40
SA3311151200	115	1200	0	100	8,40
SA3311151500	115	1500	0	100	8,40
SA3311152000	115	2000	0	100	8,40

Objednací kód	Průměr v mm	Zrno	Počet děr	Ks v balení	Cena Kč/ks
SA331125040	125	40	0	100	11,80
SA331125060	125	60	0	100	10,10
SA331125080	125	80	0	100	9,80
SA331125100	125	100	0	100	9,60
SA331125120	125	120	0	100	9,40
SA331125150	125	150	0	100	9,40
SA331125180	125	180	0	100	9,40
SA331125220	125	220	0	100	9,40
SA331125240	125	240	0	100	9,40
SA331125280	125	280	0	100	9,40
SA331125320	125	320	0	100	9,40
SA331125360	125	360	0	100	9,40
SA331125400	125	400	0	100	9,40
SA331125500	125	500	0	100	9,40
SA331125600	125	600	0	100	9,40
SA331125800	125	800	0	100	9,40
SA3311251000	125	1000	0	100	9,40
SA3311251200	125	1200	0	100	9,40
SA3311251500	125	1500	0	100	9,40
SA3311252000	125	2000	0	100	9,40



Objednací kód	Průměr v mm	Zrno	Počet děr	Ks v balení	Cena Kč/ks
SA3311250408	125	40	8	100	11,80
SA3311250608	125	60	8	100	10,10
SA3311250808	125	80	8	100	9,80
SA3311251008	125	100	8	100	9,60
SA3311251208	125	120	8	100	9,40
SA3311251508	125	150	8	100	9,40
SA3311251808	125	180	8	100	9,40
SA3311252208	125	220	8	100	9,40
SA3311252408	125	240	8	100	9,40
SA3311252808	125	280	8	100	9,40
SA3311253208	125	320	8	100	9,40
SA3311253608	125	360	8	100	9,40
SA3311254008	125	400	8	100	9,40
SA3311255008	125	500	8	100	9,40
SA3311256008	125	600	8	100	9,40
SA3311258008	125	800	8	100	9,40
SA33112510008	125	1000	8	100	9,40
SA33112512008	125	1200	8	100	9,40
SA33112515008	125	1500	8	100	9,40
SA33112520008	125	2000	8	100	9,40

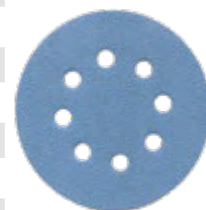

Objednací kód	Průměr v mm	Zrno	Počet děr	Ks v balení	Cena Kč/ks
SA3311250409	125	40	9	100	11,80
SA3311250609	125	60	9	100	10,10
SA3311250809	125	80	9	100	9,80
SA3311251009	125	100	9	100	9,60
SA3311251209	125	120	9	100	9,40
SA3311251509	125	150	9	100	9,40
SA3311251809	125	180	9	100	9,40
SA3311252209	125	220	9	100	9,40
SA3311252409	125	240	9	100	9,40
SA3311252809	125	280	9	100	9,40
SA3311253209	125	320	9	100	9,40
SA3311253609	125	360	9	100	9,40
SA3311254009	125	400	9	100	9,40
SA3311255009	125	500	9	100	9,40
SA3311256009	125	600	9	100	9,40
SA3311258009	125	800	9	100	9,40
SA33112510009	125	1000	9	100	9,40
SA33112512009	125	1200	9	100	9,40
SA33112515009	125	1500	9	100	9,40
SA33112520009	125	2000	9	100	9,40

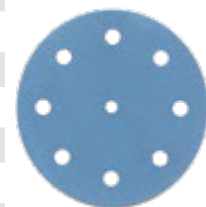

BRUSNÉ VÝSEKY SA331, SUCHÝ ZIP

- se suchým zipem
- vhodný pro broušení laků, tmelů a plastů
- profesionální úprava karoserie
- zvláště vynikající pro profilové broušení
- dlouhá životnost a odolnost proti zanášení zrna
- velmi dobré uplatnění i v truhlářském sektoru
- výhody materiálu SA331 na filmu: velká pevnost a odolnost proti roztržení, elasticita
- brusivo: korund
- podložka: film
- posyp: otevřený
- pojivo: umělá pryskyřice

Objednací kód	Průměr v mm	Zrno	Počet děr	Ks v balení	Cena Kč/ks
SA331150040	150	40	0	100	14,50
SA331150060	150	60	0	100	12,50
SA331150080	150	80	0	100	12,00
SA331150100	150	100	0	100	11,80
SA331150120	150	120	0	100	11,50
SA331150150	150	150	0	100	11,50
SA331150180	150	180	0	100	11,50
SA331150220	150	220	0	100	11,50
SA331150240	150	240	0	100	11,50
SA331150280	150	280	0	100	11,50
SA331150320	150	320	0	100	11,50
SA331150360	150	360	0	100	11,50
SA331150400	150	400	0	100	11,50
SA331150500	150	500	0	100	11,50
SA331150600	150	600	0	100	11,50
SA331150800	150	800	0	100	11,50
SA3311501000	150	1000	0	100	11,50
SA3311501200	150	1200	0	100	11,50
SA3311501500	150	1500	0	100	11,50
SA3311502000	150	2000	0	100	11,50

Objednací kód	Průměr v mm	Zrno	Počet děr	Ks v balení	Cena Kč/ks
SA3311500406	150	40	6	100	14,50
SA3311500606	150	60	6	100	12,50
SA3311500806	150	80	6	100	12,00
SA3311501006	150	100	6	100	11,80
SA3311501206	150	120	6	100	11,50
SA3311501506	150	150	6	100	11,50
SA3311501806	150	180	6	100	11,50
SA3311502206	150	220	6	100	11,50
SA3311502406	150	240	6	100	11,50
SA3311502806	150	280	6	100	11,50
SA3311503206	150	320	6	100	11,50
SA3311503606	150	360	6	100	11,50
SA3311504006	150	400	6	100	11,50
SA3311505006	150	500	6	100	11,50
SA3311506006	150	600	6	100	11,50
SA3311508006	150	800	6	100	11,50
SA33115010006	150	1000	6	100	11,50
SA33115012006	150	1200	6	100	11,50
SA33115015006	150	1500	6	100	11,50
SA33115020006	150	2000	6	100	11,50

Jiné rozměry výseků na poptávku.



Objednací kód	Průměr v mm	Zrno	Počet děr	Ks v balení	Cena Kč/ks
SA3311500407	150	40	7	100	14,50
SA3311500607	150	60	7	100	12,50
SA3311500807	150	80	7	100	12,00
SA3311501007	150	100	7	100	11,80
SA3311501207	150	120	7	100	11,50
SA3311501507	150	150	7	100	11,50
SA3311501807	150	180	7	100	11,50
SA3311502207	150	220	7	100	11,50
SA3311502407	150	240	7	100	11,50
SA3311502807	150	280	7	100	11,50
SA3311503207	150	320	7	100	11,50
SA3311503607	150	360	7	100	11,50
SA3311504007	150	400	7	100	11,50
SA3311505007	150	500	7	100	11,50
SA3311506007	150	600	7	100	11,50
SA3311508007	150	800	7	100	11,50
SA33115010007	150	1000	7	100	11,50
SA33115012007	150	1200	7	100	11,50
SA33115015007	150	1500	7	100	11,50
SA33115020007	150	2000	7	100	11,50



Objednací kód	Průměr v mm	Zrno	Počet děr	Ks v balení	Cena Kč/ks
SA3311500409	150	40	9	100	14,50
SA3311500609	150	60	9	100	12,50
SA3311500809	150	80	9	100	12,00
SA3311501009	150	100	9	100	11,80
SA3311501209	150	120	9	100	11,50
SA3311501509	150	150	9	100	11,50
SA3311501809	150	180	9	100	11,50
SA3311502209	150	220	9	100	11,50
SA3311502409	150	240	9	100	11,50
SA3311502809	150	280	9	100	11,50
SA3311503209	150	320	9	100	11,50
SA3311503609	150	360	9	100	11,50
SA3311504009	150	400	9	100	11,50
SA3311505009	150	500	9	100	11,50
SA3311506009	150	600	9	100	11,50
SA3311508009	150	800	9	100	11,50
SA33115010009	150	1000	9	100	11,50
SA33115012009	150	1200	9	100	11,50
SA33115015009	150	1500	9	100	11,50
SA33115020009	150	2000	9	100	11,50

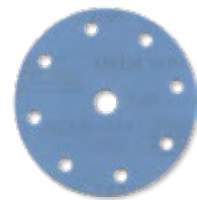

Jiné rozměry výseků na poptávku.

Ceny jsou uváděny bez DPH.

BRUSNÉ VÝSEKY CA331, SUCHÝ ZIP

- se suchým zipem
- broušení laků, tmelů - autolakýmictví - velmi lehký latexový papír zajišťuje vynikající flexibilitu
- speciálně pro suché broušení složitých tvarů
- speciální stearátový přetěr - vysoká odolnost proti zanášení
- brusivo: korund
- podložka: C papír
- posyp: otevřený
- pojivo: umělá pryskyřice
- zrnitost: 60, 80, 120, 180, 220, 320, 400, 600

Objednací kód	Průměr v mm	Zrno	Počet děr	Ks v balení	Cena Kč/ks
CA331115060	115	60	0	100	8,00
CA331115080	115	80	0	100	8,00
CA331115120	115	120	0	100	7,20
CA331115180	115	180	0	100	7,20
CA331115220	115	220	0	100	7,20
CA331115320	115	320	0	100	7,20
CA331115400	115	400	0	100	7,20
CA331115600	115	600	0	100	7,20



Objednací kód	Průměr v mm	Zrno	Počet děr	Ks v balení	Cena Kč/ks
CA331125060	125	60	0	100	9,10
CA331125080	125	80	0	100	9,00
CA331125120	125	120	0	100	8,00
CA331125180	125	180	0	100	8,00
CA331125220	125	220	0	100	8,00
CA331125320	125	320	0	100	8,00
CA331125400	125	400	0	100	8,00
CA331125600	125	600	0	100	8,00



Objednací kód	Průměr v mm	Zrno	Počet děr	Ks v balení	Cena Kč/ks
CA3311250608	125	60	8	100	9,10
CA3311250808	125	80	8	100	9,00
CA3311251208	125	120	8	100	8,00
CA3311251808	125	180	8	100	8,00
CA3311252208	125	220	8	100	8,00
CA3311253208	125	320	8	100	8,00
CA3311254008	125	400	8	100	8,00
CA3311256008	125	600	8	100	8,00

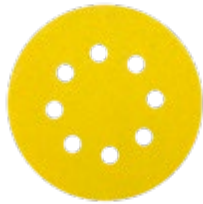

Objednací kód	Průměr v mm	Zrno	Počet děr	Ks v balení	Cena Kč/ks
CA3311250609	125	60	9	100	9,10
CA3311250809	125	80	9	100	9,00
CA3311251209	125	120	9	100	8,00
CA3311251809	125	180	9	100	8,00
CA3311252209	125	220	9	100	8,00
CA3311253209	125	320	9	100	8,00
CA3311254009	125	400	9	100	8,00
CA3311256009	125	600	9	100	8,00

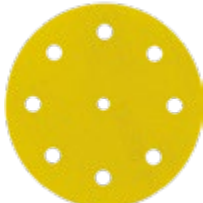

Jiné rozměry výseků na poptávku.



Objednací kód	Průměr v mm	Zrno	Počet děr	Ks v balení	Cena Kč/ks
CA331150060	150	60	0	100	11,70
CA331150080	150	80	0	100	11,50
CA331150120	150	120	0	100	10,30
CA331150180	150	180	0	100	10,30
CA331150220	150	220	0	100	10,30
CA331150320	150	320	0	100	10,30
CA331150400	150	400	0	100	10,30
CA331150600	150	600	0	100	10,30



Objednací kód	Průměr v mm	Zrno	Počet děr	Ks v balení	Cena Kč/ks
CA3311500606	150	60	6	100	11,70
CA3311500806	150	80	6	100	11,50
CA3311501206	150	120	6	100	10,30
CA3311501806	150	180	6	100	10,30
CA3311502206	150	220	6	100	10,30
CA3311503206	150	320	6	100	10,30
CA3311504006	150	400	6	100	10,30
CA3311506006	150	600	6	100	10,30

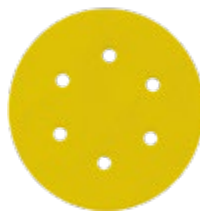

Objednací kód	Průměr v mm	Zrno	Počet děr	Ks v balení	Cena Kč/ks
CA3311500607	150	60	7	100	11,70
CA3311500807	150	80	7	100	11,50
CA3311501207	150	120	7	100	10,30
CA3311501807	150	180	7	100	10,30
CA3311502207	150	220	7	100	10,30
CA3311503207	150	320	7	100	10,30
CA3311504007	150	400	7	100	10,30
CA3311506007	150	600	7	100	10,30



Objednací kód	Průměr v mm	Zrno	Počet děr	Ks v balení	Cena Kč/ks
CA3311500609	150	60	9	100	11,70
CA3311500809	150	80	9	100	11,50
CA3311501209	150	120	9	100	10,30
CA3311501809	150	180	9	100	10,30
CA3311502209	150	220	9	100	10,30
CA3311503209	150	320	9	100	10,30
CA3311504009	150	400	9	100	10,30
CA3311506009	150	600	9	100	10,30

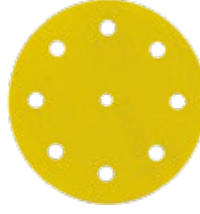

Jiné rozměry výseků na poptávku.

BRUSNÉ VÝSEKY XZ677, SUCHÝ ZIP - AGRESIVNÍ BROUŠENÍ

- se suchým zipem
- vhodné pro agresivní broušení oceli, nerezové oceli, neželezných kovů, šedé litiny a k vybrušování svárů
- brusivo: zirkon
- podložka: Xwt plátno
- posyp: uzavřený s chladícím přetěrem
- pojivo: umělá pryskyřice
- zrnitost: 40, 60, 80, 120

Objednací kód	Průměr v mm	Zrno	Počet děr	Ks v balení	Cena Kč/ks
XZ677125040	125	40	0	50	22,00
XZ677125060	125	60	0	50	21,00
XZ677125080	125	80	0	100	19,50
XZ677125120	125	120	0	100	19,00



Objednací kód	Průměr v mm	Zrno	Počet děr	Ks v balení	Cena Kč/ks
XZ677150040	150	40	0	50	30,00
XZ677150060	150	60	0	50	29,00
XZ677150080	150	80	0	100	26,50
XZ677150120	150	120	0	100	25,00



BRUSNÉ VÝSEKY ZK225, SUCHÝ ZIP

- se suchým zipem
- vhodné pro broušení oceli, nerezové oceli, neželezných kovů, šedé litiny a k vybrušování svárů
- brusivo: zirkon
- podložka: Xwt plátno
- posyp: uzavřený
- pojivo: umělá pryskyřice
- zrnitost: 40, 60, 80

Objednací kód	Průměr v mm	Zrno	Počet děr	Ks v balení	Cena Kč/ks
ZK225125040	125	40	0	100	15,60
ZK225125060	125	60	0	100	14,90
ZK225125080	125	80	0	100	14,30



Objednací kód	Průměr v mm	Zrno	Počet děr	Ks v balení	Cena Kč/ks
ZK225150040	150	40	0	100	24,00
ZK225150060	150	60	0	100	23,20
ZK225150080	150	80	0	100	21,20





BRUSNÉ VÝSEKY EA343, SUCHÝ ZIP

- se suchým zipem
- vhodný pro broušení tvrdého dřeva, překližky, barvy, laku, tmelu, kovu
- velmi tvrdá podložka vhodná k ohrubování a odstraňování starých nátěrů
- brusivo: korund
- podložka: E papír
- posyp: otevřený
- pojivo: umělá pryskyřice
- zrnitost: 40, 60, 80, 100, 120, 150, 180, 240

Objednací kód	Průměr v mm	Zrno	Počet děr	Ks v balení	Cena Kč/ks
EA343125040	125	40	0	50	9,90
EA343125060	125	60	0	100	9,40
EA343125080	125	80	0	100	9,30
EA343125100	125	100	0	100	9,20
EA343125120	125	120	0	100	9,10
EA343125150	125	150	0	100	9,00
EA343125180	125	180	0	100	8,80
EA343125240	125	240	0	100	8,80



Objednací kód	Průměr v mm	Zrno	Počet děr	Ks v balení	Cena Kč/ks
EA3431250408	125	40	8	50	9,90
EA3431250608	125	60	8	100	9,40
EA3431250808	125	80	8	100	9,30
EA3431251008	125	100	8	100	9,20
EA3431251208	125	120	8	100	9,10
EA3431251508	125	150	8	100	9,00
EA3431251808	125	180	8	100	8,80
EA3431252408	125	240	8	100	8,80



Objednací kód	Průměr v mm	Zrno	Počet děr	Ks v balení	Cena Kč/ks
EA3431250409	125	40	9	50	9,90
EA3431250609	125	60	9	100	9,40
EA3431250809	125	80	9	100	9,30
EA3431251009	125	100	9	100	9,20
EA3431251209	125	120	9	100	9,10
EA3431251509	125	150	9	100	9,00
EA3431251809	125	180	9	100	8,80
EA3431252409	125	240	9	100	8,80



Objednací kód	Průměr v mm	Zrno	Počet děr	Ks v balení	Cena Kč/ks
EA343150040	150	40	0	50	12,20
EA343150060	150	60	0	100	11,60
EA343150080	150	80	0	100	11,50
EA343150100	150	100	0	100	11,30
EA343150120	150	120	0	100	11,20
EA343150150	150	150	0	100	11,00
EA343150180	150	180	0	100	10,90
EA343150240	150	240	0	100	10,90



Jiné rozměry výseků na poptávku.

Objednací kód	Průměr v mm	Zrno	Počet děr	Ks v balení	Cena Kč/ks
EA3431500406	150	40	6	50	12,20
EA3431500606	150	60	6	100	11,60
EA3431500806	150	80	6	100	11,50
EA3431501006	150	100	6	100	11,30
EA3431501206	150	120	6	100	11,20
EA3431501506	150	150	6	100	11,00
EA3431501806	150	180	6	100	10,90
EA3431502406	150	240	6	100	10,90



Objednací kód	Průměr v mm	Zrno	Počet děr	Ks v balení	Cena Kč/ks
EA3431500407	150	40	7	50	12,20
EA3431500607	150	60	7	100	11,60
EA3431500807	150	80	7	100	11,50
EA3431501007	150	100	7	100	11,30
EA3431501207	150	120	7	100	11,20
EA3431501507	150	150	7	100	11,00
EA3431501807	150	180	7	100	10,90
EA3431502407	150	240	7	100	10,90



Objednací kód	Průměr v mm	Zrno	Počet děr	Ks v balení	Cena Kč/ks
EA3431500409	150	40	9	50	12,20
EA3431500609	150	60	9	100	11,60
EA3431500809	150	80	9	100	11,50
EA3431501009	150	100	9	100	11,30
EA3431501209	150	120	9	100	11,20
EA3431501509	150	150	9	100	11,00
EA3431501809	150	180	9	100	10,90
EA3431502409	150	240	9	100	10,90



Jiné rozměry výseků na poptávku.

BEZPEČNOST PŘI PRÁCI S BRUSNÝMI VÝSEKY



- » dodržujte bezpečnostní doporučení
- » použijte ochranu očí
- » použijte ochranu sluchu
- » použijte rukavice
- » použijte protiprašnou masku
- » zákaz použití jakkoli poškozeného nástroje



BRUSNÉ DISKY LOCKIT/ROLOC Ø 50 A 75 MM

- disky ø 50 a 75 mm s uchycením ROLOC
- upínací systém umožňuje rychlou výměnu disků bez použití nástrojů, zajišťuje maximální produktivitu a minimalizuje prostoje
- disk je bezpečně upevněn na pryžovou podložku bez prokluzování nebo uvolnění v důsledku tepla a je správně vycentrován pro provoz bez vibrací
- ideální brusný nástroj pro lehké až středně náročné broušení, sjednocování a dokončování povrchu na malých nebo obtížně přístupných místech
- uplatnění při výrobě nástrojů a forem, automobilový, letecký a kosmický průmysl nebo zařízení a výroba tlakových nádob
- s velmi výkonným keramickým zrnem s přetěrem, materiál PS994
- vhodné na konstrukční, ušlechtilé a nerezové oceli
- provedení SOFT (lepší Ra, lepší kopírování povrchu materiálu) nebo HARD (tužší podklad, vyšší výdrž na hranách)

PROVEDENÍ ROLOC SOFT

Objednací kód	Průměr v mm	Zrno	Ks v balení	Cena Kč/ks
154417	50	40	100	13,20
154424	50	60	100	13,20
154432	50	80	100	13,20
154444	50	120	100	13,20

PROVEDENÍ ROLOC SOFT

Objednací kód	Průměr v mm	Zrno	Ks v balení	Cena Kč/ks
1546191	75	40	100	20,90
1546221	75	60	100	20,90
1546321	75	80	100	20,90
1546421	75	120	100	20,90

PROVEDENÍ ROLOC HARD

Objednací kód	Průměr v mm	Zrno	Ks v balení	Cena Kč/ks
154412	50	36	100	18,70
154422	50	60	100	17,60
154435	50	80	100	17,60
154445	50	120	100	17,60

PROVEDENÍ ROLOC HARD

Objednací kód	Průměr v mm	Zrno	Ks v balení	Cena Kč/ks
154612	75	36	100	21,90
154622	75	60	100	21,90
154632	75	80	100	21,90
154642	75	120	100	21,90



Další možné rozměry: ø20, ø25, ø38.

**BRUSNÉ DISKY LOCKIT/SOC ATT Ø 50 A 75 MM**

- disky ø 50 a 75 mm s uchycením Soc Att
- upínací systém umožňuje rychlou výměnu disků bez použití nástrojů, zajišťuje maximální produktivitu a minimalizuje prostoje
- disk je bezpečně upevněn na pryžovou podložku bez prokluzování nebo uvolnění v důsledku tepla a je správně vycentrován pro provoz bez vibrací
- ideální brusný nástroj pro lehké až středně náročné broušení, sjednocování a dokončování povrchu na malých nebo obtížně přístupných místech
- uplatnění při výrobě nástrojů a forem, automobilový, letecký a kosmický průmysl nebo zařízení a výroba tlakových nádob
- s velmi výkonným keramickým zrnem, materiál PS994
- vhodný na konstrukční, ušlechtilé a nerezové oceli
- provedení SOFT (lepší Ra, lepší kopírování povrchu materiálu) nebo HARD (tužší podklad, vyšší výdrž na hranách)

PROVEDENÍ SOC ATT HARD

Objednací kód	Průměr v mm	Zrno	Ks v balení	Cena Kč/ks
154912	50	36	50	18,70
154923	50	60	50	17,60
154932	50	80	50	17,60
154942	50	120	50	17,60

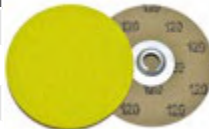
PROVEDENÍ SOC ATT HARD

Objednací kód	Průměr v mm	Zrno	Ks v balení	Cena Kč/ks
155112	75	36	50	23,00
155122	75	60	50	23,00
155132	75	80	50	23,00
155143	75	120	50	23,00

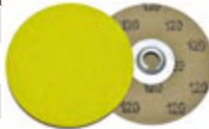

Další možné rozměry ø20, ø25 a ø38 mm.

DISKY Z NETKANÉ TEXTILIE SOC ATT

- vysoký úběr materiálu po celou dobu životnosti disku
- snížené množství oprav, redukce celkových nákladů
- uchycení Soc Att

Objednací kód	Průměr v mm	Zrno	Ks v balení	Cena Kč/ks
154951	50	Coarse	50	25,00
154961	50	Medium	50	25,00
155151	75	Coarse	25	30,80
155161	75	Medium	25	30,80



Objednací kód	Unašeč	Tvrđost	Průměr v mm	Ks v balení	Cena Kč/ks
16526	unašeč pro roloc	tvrdý	50	1	396,00
16525	unašeč pro roloc	střední	50	1	222,00
16522	unašeč pro SocAtt	tvrdý	50	1	246,00
16523	unašeč pro SocAtt	střední	50	1	317,00



Objednací kód	Unašeč	Tvrđost	Průměr v mm	Ks v balení	Cena Kč/ks
16535	unašeč pro roloc	střední	75	1	358,00
16531	unašeč pro SocAtt	tvrdý	75	1	340,00
16530	unašeč pro SocAtt	střední	75	1	323,00



Tabulka materiálů pro brusné pásy a role

Materiál	Brusivo	Podklad	Posyp	Přetěr	Suché / mokré broušení
BORA7	Keramický korund	Plátno Y Polyester	Uzavřený	Chladící	Suché
BORA5	Keramický korund	Plátno X Polyester	Uzavřený	Chladící	Suché
BORA3	Keramický korund	Plátno J Polyester / Bavlna	Uzavřený	Chladící	Suché
PS994	Keramický korund	Plátno Y Polyester	Uzavřený	Chladící	Suché
JS997	Keramický korund	Plátno J Polyester / Bavlna	Uzavřený	Chladící	Suché
PZ633	Zirkon-Korund	Plátno Y Polyester	Uzavřený	Chladící	Suché i mokré
PZ628	Zirkon-Korund	Plátno Y Polyester	Uzavřený	Chladící / Voděodolný	Suché i mokré
PZ533	Zirkon-Korund	Plátno Y Polyester	Uzavřený	Chladící	Suché
XZ677	Zirkon-Korund	Plátno X Polyester / Bavlna	Uzavřený	Chladící / Voděodolný	Suché i mokré
PG730	Kompaktní korund	Plátno Y Polyester	Uzavřený	Proti zanášení	Mokré
XA911	Korund	Plátno X Polyester / Bavlna	Uzavřený	Chladící	Suché
XA345	Korund	Plátno X Polyester / Bavlna	Otevřený	Antistatický / Proti zanášení	Suché
XA167	Korund	Plátno X Polyester / Bavlna	Uzavřený	Chladící	Suché
JA512	Korund	Plátno J Polyester / Bavlna	Uzavřený	Chladící / Protiskluzový	Suché
JA165	Korund	Plátno J Polyester / Bavlna	Uzavřený	Antistatický	Suché
KA162	Korund	Plátno J Bavlna	Uzavřený	Bez přetěru	Suché
EA343	Korund	Papír E	Otevřený	Antistatický / Proti zanášení	Suché
CA331	Korund	Papír C	Otevřený	Proti zanášení	Suché

Podklad

Plátno

- JJ - Extrémně flexibilní
- J - Flexibilní
- JX - Semi-flexibilní
- X - Pevný
- XY - Pevný a silný
- Y - Velmi pevný
- YY - Extrémně pevný

Měkký



Tvrď

Papír

- A - 65~85 g/m² Papír
- C - 100~140 g/m² Papír
- D - 140~200 g/m² Papír
- E - 220~270 g/m² Papír
- F - 270~350 g/m² Papír
- G - 350~450 g/m² Papír

Typ Posypu

Uzavřený posyp

Podklad je kompletně pokrytý brusným zrnem.

Vhodný na tvrdé materiály, zejména kovy a tvrdé dřevo.

Otevřený posyp

Podklad je pokrytý z 50~75% brusným zrnem.

Vhodný na měkké materiály, zejména pro dřevo, měkké dřevo a neželezné kovy. Méně se zanáší.

Typ Zrna

Typ brusného zrna

Korund

Popis

Tvrdé a odolné brusivo pro broušení dřeva, kovu a nátěrů

Zirkon-Korund

Tvrdé a velmi odolné brusivo pro agresivní broušení nerezového kovu a dřeva

Keramický korund

Tvrdé a velmi odolné trvanlivé a samoostřící brusivo pro broušení vysoce legované oceli a nerezové oceli

Kompaktní korund

Kontinuální a trvanlivé úběrové brusivo pro broušení vysoce legované oceli a nerezové oceli

Hrubost	Použití	Forma
24, 36, 40, 50, 60, 80, 100, 120, 150, 180	Ocel / Neželezné kovy / Legovaná ocel / Nerez / Uhlíková ocel / Slitiny niklu	Pásky / Úzké pásky / Role
60, 80, 100, 120	Ocel / Legovaná ocel	Pásky / Suchý zip
60, 80, 100, 120, 150, 180, 220	Zušlechtilá ocel / Neželezné kovy / Nerezová ocel	Pásky
24, 36, 40, 50, 60, 80, 100, 120	Nerezová ocel / Zušlechtilá ocel / Ocel	Pásky
60, 80, 100, 120, 150, 180, 220	Legovaná ocel / Nerezová ocel / Zušlechtilá ocel / Neželezné kovy / Ocel	Pásky / Úzké pásky
24, 36, 40, 50, 60, 80, 100, 120, 150, 180	Nerezová ocel / Zušlechtilá ocel / Tvrdé dřevo / Tvárná litina	Pásky / Úzké pásky
24, 36, 40, 50, 60, 80, 100, 120	Nerezová ocel / Zušlechtilá ocel / Ocel / Tvárná litina / Slitiny niklu / Dřevo	Pásky
24, 36, 40, 50, 60, 80, 100, 120	Nerezová ocel / Zušlechtilá ocel / Ocel	Pásky
24, 36, 40, 50, 60, 80, 100, 120, 150, 180	Ocel / Nerez / Dřevo / Slitiny niklu / Titan / Uhlíková ocel / Litiny	Pásky / Úzké pásky / Suchý zip
80, 120, 180, 240, 320, 400, 600, 800	Karoserie / Ocel Běžné kovy / Neželezné kovy / Slitiny niklu	Role / Pásky
16, 24, 36, 40, 50, 60, 80, 100, 120, 150, 180, 220, 240, 280, 320, 360, 400, 500, 600, 800, 1000	Ocel / Dřevo / Uhlíková ocel	Pásky / Široké pásky / Úzké pásky / Role
24, 36, 40, 50, 60, 80, 100, 120, 150, 180, 220, 240, 280, 320, 360, 400	Překližka / Dýha / Textil / Kůže / Plast	Pásky / Široké pásky / Role
24, 36, 40, 50, 60, 80, 100, 120, 150, 180, 220, 240, 280, 320, 360, 400, 500, 600	Dřevo, Měkké dřevo, Běžná ocel	Pásky / Úzké pásky / Široké pásky / Suchý zip
40, 50, 60, 80, 100, 120, 150, 180, 220, 240, 280, 320, 360, 400, 500, 600, 800, 1000	Nerezová ocel / Tepelně zpracovaná ocel	Pásky / Úzké pásky / Role
60, 80, 100, 120, 150, 180, 220, 240, 280, 320, 360, 400, 500, 600	Měkké dřevo / Dýha / Laky / Plasty / Běžná ocel / Univerzální použití	Pásky
36, 40, 50, 60, 80, 100, 120, 150, 180, 220, 240, 280, 320, 360, 400	Měkké dřevo / Běžná ocel / Nábytek / Laky	Role / Archy / Suchý zip / Samolepka
36, 40, 50, 60, 80, 100, 120, 150, 180, 220, 240, 280, 320, 360, 400, 500, 600	Měkké dřevo / Dýha / Textil / Kůže / Barva / Plast / Opravy automobilů	Pásky / Široké pásky / Suchý zip / Samolepka
36, 40, 60, 80, 100, 120, 150, 180, 220, 240, 280, 320, 360, 400, 500, 600, 800	Laky / Tmely / Dřevo / Ocel	Role / Archy / Suchý zip / Samolepka

* Dostupné na poptávku

Jak vybrat vhodný brusný pás:

1. Jaký **materiál** chci brousit (nerez, ocel, neželezné kovy, dřevo)
2. Potřebuji jako podklad **plátno** nebo **papír**
3. **Tvrký** nebo **flexibilní** podklad (Y, X, J / C, E)
4. Budu brousit **za sucha** nebo **za mokra**
5. Jaký rozměr pásu - **šířka x délka v mm**
6. Jakou **zrnitost** (např. P120, P180, ...)

Potřebujete-li pomoci s výběrem - zavolejte nám

Tvrdost	Životnost	Struktura
Tvrký	Vysoká	Krystalová, Nerovnoměrná
Tvrký	Velmi vysoká	Krystalová, Rovnoměrná
Tvrký	Velmi vysoká	Microkrystalová
Tvrký	Vysoká	Pryskyřičí pojené korundové minerály

BRUSNÉ PÁSY BORA7

- k zátěžovému odjehlování pevnostní oceli, nerezové oceli, neželezných kovů a jejich slitin
- voděodolný materiál pro broušení s chlazením (emulzí)
- vrstva aktivního přetěru zabraňuje přehřívání materiálu při agresivním broušení
- vysoký brusný výkon

POUŽITÍ



Ocel



Neželezné kovy



Legovaná ocel



Nerez

OSTATNÍ
Uhlíková ocel
Slitiny niklu

VLASTNOSTI



Uzavřený posyp



Chladicí přetěr

OSTATNÍ
Broušení za sucha

Typ zrna

Keramika

Podklad

YYwt polyester

Posyp

Uzavřený

Pojivo

Pryskyřice

ZRNITOSTI: 24, 36, 40, 50, 60, 80, 100, 120

Objednací kód	Šíře v mm	Délka v mm	Zrno	Materiál	Ks v balení	Cena Kč/ks
BORA70752000036	75	2000	36	BORA7	4	422,00
BORA70752000060	75	2000	60	BORA7	4	369,00
BORA70752000080	75	2000	80	BORA7	4	357,00
BORA70752000120	75	2000	120	BORA7	4	352,00
BORA71502000036	150	2000	36	BORA7	2	835,00
BORA71502000060	150	2000	60	BORA7	2	729,00
BORA71502000080	150	2000	80	BORA7	2	706,00
BORA71502000120	150	2000	120	BORA7	2	696,00



BRUSNÉ PÁSY BORA5

- vhodné pro broušení obých povrchů
- flexibilnější než BORA7

POUŽITÍ



Běžné kovy



Legovaná ocel



Sváry



Nerez

OSTATNÍ
Slitiny niklu
Uhlíková ocel
Ocel
Neželezné kovy

VLASTNOSTI



Uzavřený posyp



Chladicí přetěr

OSTATNÍ
Broušení za sucha

Typ zrna

Keramika

Podklad

XYwt polyester

Posyp

Uzavřený

Pojivo

Pryskyřice

ZRNITOSTI: 60, 80, 100, 120

Objednací kód	Šíře v mm	Délka v mm	Zrno	Materiál	Ks v balení	Cena Kč/ks
BORA50752000060	75	2000	60	BORA5	4	272,00
BORA50752000080	75	2000	80	BORA5	4	265,00
BORA50752000100	75	2000	100	BORA5	4	255,00
BORA50752000120	75	2000	120	BORA5	4	255,00



BRUSNÉ PÁSY BORA3

- vhodné pro broušení s nízkým přitlakem
- odjehlování kovaných a tlakově litých kovů

POUŽITÍ



Ocel



Neželezné kovy



Nerez

OSTATNÍ
Uhlíková ocel
Slitiny niklu

VLASTNOSTI



Uzavřený posyp



Chladicí přetěr

OSTATNÍ
Broušení za sucha

Typ zrna

Keramika

Podklad

Jw polyester / bavlna

Posyp

Uzavřený

Pojivo

Pryskyřice

ZRNITOSTI: 60, 80, 100, 120, 150, 180

Objednací kód	Šíře v mm	Délka v mm	Zrno	Materiál	Ks v balení	Cena Kč/ks
BORA30752000060	75	2000	60	BORA3	4	238,00
BORA30752000080	75	2000	80	BORA3	4	221,00
BORA30752000100	75	2000	100	BORA3	4	218,00
BORA30752000120	75	2000	120	BORA3	4	218,00



Ostatní rozměry pásů od šíře 6 mm a délky od 200 mm včetně možnosti nabídky širokých pásů.

**BRUSNÉ PÁSY PS994**

- vhodné pro broušení s nízkým přitlakem
- odolný proti roztažení
- odjehlování kovaných a tlakově litých kovů

POUŽITÍ

Ocel



Nerez

OSTATNÍ
Uhlíková ocel
Slitiny niklu**VLASTNOSTI**Uzavřený
posypChladicí
přetěrOSTATNÍ
Broušení za sucha**Typ zrna**

Keramika

Podklad

Ywt polyester

Posyp

Uzavřený

Pojivo

Pryskyřice

ZRNITOSTI: 24, 36, 40, 50, 60, 80, 100, 120

Objednací kód	Šíře v mm	Délka v mm	Zrno	Materiál	Ks v balení	Cena Kč/ks
PS9940752000036	75	2000	36	PS994	4	317,00
PS9940752000040	75	2000	40	PS994	4	308,00
PS9940752000060	75	2000	60	PS994	4	246,00
PS9940752000080	75	2000	80	PS994	4	238,00
PS9940752000100	75	2000	100	PS994	4	237,00
PS9940752000120	75	2000	120	PS994	4	237,00



Brusivo na podkladu

BRUSNÉ PÁSY JS997

- vhodné pro broušení s nízkým přitlakem
- odjehlování kovaných a tlakově litých kovů

POUŽITÍ

Běžné kovy



Ocel

Legovaná
ocel

Nerez

OSTATNÍ
Uhlíková ocel
Slitiny niklu**VLASTNOSTI**Uzavřený
posypChladicí
přetěrOSTATNÍ
Broušení za sucha**Typ zrna**

Keramika

PodkladJwt polyester /
bavlna**Posyp**

Uzavřený

Pojivo

Pryskyřice

ZRNITOSTI: 60, 80, 100, 120, 150, 180, 220

Objednací kód	Šíře v mm	Délka v mm	Zrno	Materiál	Ks v balení	Cena Kč/ks
JS9970752000060	75	2000	60	JS997	4	214,00
JS9970752000080	75	2000	80	JS997	4	197,00
JS9970752000100	75	2000	100	JS997	4	192,00
JS9970752000120	75	2000	120	JS997	4	192,00



Ostatní rozměry pásů od šíře 6 mm a délky od 200 mm včetně možnosti nabídky širokých pásů.

BRUSNÉ PÁSY PZ633

- odolný proti roztažení
- odhroťování kovaného materiálu
- vhodné pro broušení s vysokým přitlakem
- odolný proti olejům a vodě

POUŽITÍ



Ocel

Nerez

Dřevo

OSTATNÍ
Uhlíková ocel
Litá ocel
Slitiny niklu

VLASTNOSTI

Uzavřený
posypChladicí
přetěr

OSTATNÍ
Vodě odolný
Broušení za sucha
a mokra

Typ zrna	Podklad	Posyp	Pojivo
Zirkon	Ywt polyester	Uzavřený	Pryskyřice

ZRNITOSTI: 24, 36, 40, 50, 60, 80, 100, 120

Objednací kód	Šíře v mm	Délka v mm	Zrno	Materiál	Ks v balení	Cena Kč/ks
PZ6330752000036	75	2000	36	PZ633	4	330,00
PZ6330752000040	75	2000	40	PZ633	4	222,00
PZ6330752000060	75	2000	60	PZ633	4	198,00
PZ6330752000080	75	2000	80	PZ633	4	184,00
PZ6330752000100	75	2000	100	PZ633	4	181,00
PZ6330752000120	75	2000	120	PZ633	4	181,00



BRUSNÉ PÁSY PZ628

- k broušení a odjehlování materiálů při vysokém tlaku a zatížení
- povrchové broušení nerezí, oceli s nízkým obsahem uhlíku, titanu, slitiny niklu a hliníku
- vhodné pro broušení s vysokým přitlakem

POUŽITÍ



Ocel

Nerez

Dřevo

OSTATNÍ
Uhlíková ocel

VLASTNOSTI

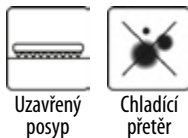
Uzavřený
posypChladicí
přetěr

OSTATNÍ
Vodě odolný
Broušení za sucha
a mokra

Typ zrna	Podklad	Posyp	Pojivo
Zirkon	YYwt polyester (80-120 = Ywt)	Uzavřený	Pryskyřice

ZRNITOSTI: 24, 36, 40, 50, 60, 80, 100, 120

Objednací kód	Šíře v mm	Délka v mm	Zrno	Materiál	Ks v balení	Cena Kč/ks
PZ6280752000036	75	2000	36	PZ628	4	224,00
PZ6280752000040	75	2000	40	PZ628	4	218,00
PZ6280752000060	75	2000	60	PZ628	4	189,00
PZ6280752000080	75	2000	80	PZ628	4	172,00
PZ6280752000100	75	2000	100	PZ628	4	165,00
PZ6280752000120	75	2000	120	PZ628	4	165,00



Objednací kód	Šíře v mm	Délka v mm	Zrno	Materiál	Ks v balení	Cena Kč/ks
PZ6281502000036	150	2000	36	PZ628	2	448,00
PZ6281502000040	150	2000	40	PZ628	2	419,00
PZ6281502000060	150	2000	60	PZ628	2	374,00
PZ6281502000080	150	2000	80	PZ628	2	342,00
PZ6281502000100	150	2000	100	PZ628	2	324,00
PZ6281502000120	150	2000	120	PZ628	2	324,00



Ostatní rozměry pásů od šíře 6 mm a délky od 200 mm včetně možnosti nabídky širokých pásů.

**BRUSNÉ PÁSY PZ533**

- vysoce odolný a velmi stabilní podkladový materiál
- odhroťování kovaného materiálu
- vhodné pro broušení s vysokým přitlakem

POUŽITÍ

Ocel



Nerez

OSTATNÍ

Slitiny niklu
Uhlíková ocel
Titan**VLASTNOSTI**Uzavřený
posypChladící
přetěr

OSTATNÍ

Broušení za sucha

Typ zrna

Zirkon

Podklad

Ywt polyester

Posyp

Uzavřený

Pojivo

Pryskyřice

ZRNITOSTI: 24, 36, 40, 50, 60, 80, 100, 120

Objednací kód	Šíře v mm	Délka v mm	Zrno	Materiál	Ks v balení	Cena Kč/ks
PZ5330752000036	75	2000	36	PZ533	4	246,00
PZ5330752000040	75	2000	40	PZ533	4	241,00
PZ5330752000060	75	2000	60	PZ533	4	221,00
PZ5330752000080	75	2000	80	PZ533	4	202,00
PZ5330752000100	75	2000	100	PZ533	4	192,00
PZ5330752000120	75	2000	120	PZ533	4	192,00



Brusivo na podkladu

BRUSNÉ PÁSY XZ677

- k agresivnímu strojnímu broušení nerezové oceli, pevnostní oceli, tvrdého dřeva
- flexibilnější materiál pro snadnější kopírování při broušení různých tvarů povrchů
- voděodolný materiál pro broušení s chlazením (emulzí)
- vysoká odolnost pro tvrdé zacházení díky polyesterovému nosnému materiálu
- vrstva aktivního přetěru zabraňuje přehřívání materiálu při agresivním broušení

POUŽITÍ

Ocel



Nerez



Dřevo

OSTATNÍ

Slitiny niklu
Titan
Uhlíková ocel
Litiny**VLASTNOSTI**Uzavřený
posypChladící
přetěr

OSTATNÍ

Vodě odolný
Broušení za sucha
a mokra

Typ zrna

Zirkon

Podklad

Xwt polyester /
bavlna

Posyp

Uzavřený

Pojivo

Pryskyřice

ZRNITOSTI: 24, 36, 40, 50, 60, 80, 100, 120, 150, 180

Objednací kód	Šíře v mm	Délka v mm	Zrno	Materiál	Ks v balení	Cena Kč/ks
XZ677012330040	12	330	40	XZ677	12	26,00
XZ677012330060	12	330	60	XZ677	12	24,50
XZ677012330080	12	330	80	XZ677	12	24,50
XZ677012330120	12	330	120	XZ677	12	24,50



Objednací kód	Šíře v mm	Délka v mm	Zrno	Materiál	Ks v balení	Cena Kč/ks
XZ6770752000040	75	2000	40	XZ677	6	252,00
XZ6770752000060	75	2000	60	XZ677	6	218,00
XZ6770752000080	75	2000	80	XZ677	6	208,00
XZ6770752000120	75	2000	120	XZ677	6	192,00



Ostatní rozměry pásů od šíře 6 mm a délky od 200 mm včetně možnosti nabídky širokých pásů.

BRUSNÉ PÁSY PG730

- dlouhá životnost v porovnání s běžným korundem
- jednotný pracovní povrch a hrubost povrchů

POUŽITÍ



Karoserie



Ocel



Běžné kovy



Neželezné kovy

OSTATNÍ
Slitiny niklu
Svitky

VLASTNOSTI



Uzavřený posyp



Proti zanášení

OSTATNÍ
Broušení za sucha
a mokra

Typ zrna

Kompaktní korund

Podklad

Ywt polyester

Posyp

Uzavřený

Pojivo

Pryskyřice

ZRNITOSTI: 80, 120, 180, 240, 320, 400, 600, 800

Objednací kód	Šíře v mm	Délka v mm	Zrno	Materiál	Ks v balení	Cena Kč/ks
PG7300752000080	75	2000	80	PG730	4	190,00
PG7300752000120	75	2000	120	PG730	4	184,00
PG7300752000180	75	2000	180	PG730	4	184,00
PG7300752000240	75	2000	240	PG730	4	184,00
PG7300752000320	75	2000	320	PG730	4	184,00
PG7300752000400	75	2000	400	PG730	4	184,00



Objednací kód	Šíře v mm	Délka v mm	Zrno	Materiál	Ks v balení	Cena Kč/ks
PG7301502000080	150	2000	80	PG730	2	355,00
PG7301502000120	150	2000	120	PG730	2	340,00
PG7301502000180	150	2000	180	PG730	2	340,00
PG7301502000240	150	2000	240	PG730	2	340,00
PG7301502000320	150	2000	320	PG730	2	340,00
PG7301502000400	150	2000	400	PG730	2	340,00



Ostatní rozměry pásů od šíře 6 mm a délky od 200 mm včetně možnosti nabídky širokých pásů.

**BRUSNÉ PÁSY XA911**

- univerzální brusné plátno pro opracování kovu a tvrdého dřeva
- k pásovému broušení ploch, hran a plochých rádiusů
- vyšší výkon oproti XW341 při broušení tvrdších materiálů

POUŽITÍOSTATNÍ
Uhlíková ocel**VLASTNOSTI**OSTATNÍ
Broušení za sucha**Typ zrna**

Korund

PodkladXwt polyester /
bavlna**Posyp**

Uzavřený

Pojivo

Pryskyřice

ZRNITOSTI: 36, 40, 50, 60, 80, 100, 120, 150, 180, 220, 240, 320, 400, 500, 600

Objednací kód	Šíře v mm	Délka v mm	Zrno	Materiál	Ks v balení	Cena Kč/ks
XA9111502000036	150	2000	36	XA911	4	282,00
XA9111502000040	150	2000	40	XA911	4	269,00
XA9111502000060	150	2000	60	XA911	4	247,00
XA9111502000080	150	2000	80	XA911	4	243,00
XA9111502000120	150	2000	120	XA911	4	243,00
XA9111502000180	150	2000	180	XA911	4	243,00



Brusivo na podkladu

KRÁTKÉ BRUSNÉ PÁSY XA345

- univerzální brusné plátno pro opracování dřeva a kovu
- pásové broušení ploch, hran a plochých rádiusů

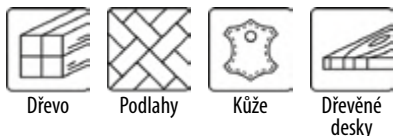
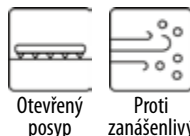
POUŽITÍOSTATNÍ
Plasty**VLASTNOSTI**OSTATNÍ
Anti statický
Broušení za sucha**Typ zrna**

Korund

PodkladXwt polyester /
bavlna**Posyp**

Otevřený

Pojivo

Pryskyřice

ZRNITOSTI: 36, 40, 60, 80, 100, 120, 150, 180, 220, 240, 320, 400

Objednací kód	Šíře x délka v mm	Zrno	Ks v balení	Cena Kč/ks
XA345075457040	75 x 457	40	10	41,50
XA345075457060	75 x 457	60	10	39,50
XA345075457080	75 x 457	80	10	38,50
XA345075457100	75 x 457	100	10	38,50
XA345075457120	75 x 457	120	10	38,50



Objednací kód	Šíře x délka v mm	Zrno	Ks v balení	Cena Kč/ks
XA345075533040	75 x 533	40	10	49,50
XA345075533060	75 x 533	60	10	44,00
XA345075533080	75 x 533	80	10	43,00
XA345075533100	75 x 533	100	10	41,50
XA345075533120	75 x 533	120	10	41,50



Objednací kód	Šíře x délka v mm	Zrno	Ks v balení	Cena Kč/ks
XA345100610040	100 x 610	40	10	64,00
XA345100610060	100 x 610	60	10	55,50
XA345100610080	100 x 610	80	10	54,50
XA345100610100	100 x 610	100	10	53,50
XA345100610120	100 x 610	120	10	53,50



Objednací kód	Šíře x délka v mm	Zrno	Ks v balení	Cena Kč/ks
XA345100620040	100 x 620	40	10	67,00
XA345100620060	100 x 620	60	10	66,00
XA345100620080	100 x 620	80	10	66,00
XA345100620100	100 x 620	100	10	64,00
XA345100620120	100 x 620	120	10	64,00



Ostatní rozměry pásů od šíře 6 mm a délky od 200 mm včetně možnosti nabídky širokých pásů.

KRÁTKÉ BRUSNÉ PÁSY XA167

- pro broušení povrchu a broušení hran
- víceúčelové broušení / dokončování / leštění

POUŽITÍ

Běžné kovy



Nerez



Dřevo



Nábytek

OSTATNÍ
Plast
Uhlíková ocel**VLASTNOSTI**Uzavřený
posypChladicí
přetěrOSTATNÍ
Broušení za sucha**Typ zrna**

Korund

PodkladXwt polyester /
bavlna**Posyp**

Uzavřený

Pojivo

Pryskyřice

ZRNITOSTI: 24, 36, 40, 50, 60, 80, 100, 120, 150, 180, 220, 240, 280, 320, 400, 600,

Objednací kód	Šíře v mm	Délka v mm	Zrno	Materiál	Ks v balení	Cena Kč/ks
XA1670752000036	75	2000	36	XA167	4	148,00
XA1670752000040	75	2000	40	XA167	4	141,00
XA1670752000060	75	2000	60	XA167	4	139,00
XA1670752000080	75	2000	80	XA167	4	138,00
XA1670752000100	75	2000	100	XA167	4	137,00
XA1670752000120	75	2000	120	XA167	4	137,00

**BRUSNÉ PÁSY JA512**

- pro opracování nerezové oceli, kovu a dřeva
- k pásovému broušení ploch, hran a plochých rádiusů
- flexibilní materiál pro kopírování při broušení různých tvarů povrchů

POUŽITÍ

Nerez



Dřevo



Nábytek

OSTATNÍ
Uhlíková ocel
Litinová ocel
Nůžky**VLASTNOSTI**Uzavřený
posypChladicí
přetěrOSTATNÍ
Proti skluzný
Broušení za sucha**Typ zrna**

Korund

PodkladJvt polyester /
bavlna**Posyp**

Uzavřený

Pojivo

Pryskyřice

ZRNITOSTI: 60, 80, 100, 120, 150, 180, 220, 240, 280, 320, 400, 600, 800, 1000

Objednací kód	Šíře v mm	Délka v mm	Zrno	Materiál	Ks v balení	Cena Kč/ks
JA5120752000060	75	2000	60	JA512	4	152,00
JA5120752000080	75	2000	80	JA512	4	143,00
JA5120752000120	75	2000	120	JA512	4	137,00
JA5120752000180	75	2000	180	JA512	4	133,00
JA5120752000240	75	2000	240	JA512	4	133,00
JA5120752000320	75	2000	320	JA512	4	133,00

**BRUSNÉ PÁSY JA165**

- antistatický výrobek
- flexibilní podklad

POUŽITÍ

Běžné kovy



Ocel



Dýha

OSTATNÍ
Plast
Lak**VLASTNOSTI**Uzavřený
posypAnti
statickýOSTATNÍ
Broušení za sucha**Typ zrna**

Korund

PodkladJvt polyester /
bavlna**Posyp**

Uzavřený

Pojivo

Pryskyřice

ZRNITOSTI: 60, 80, 100, 120, 150, 180, 220, 240, 280, 320, 400, 600

Objednací kód	Šíře v mm	Délka v mm	Zrno	Materiál	Ks v balení	Cena Kč/ks
JA1650752000060	75	2000	60	JA165	4	136,00
JA1650752000080	75	2000	80	JA165	4	129,00
JA1650752000100	75	2000	100	JA165	4	127,00
JA1650752000120	75	2000	120	JA165	4	116,00
JA1650752000150	75	2000	150	JA165	4	116,00



Ostatní rozměry pásů od šíře 6 mm a délky od 200 mm včetně možnosti nabídky širokých pásů.



BRUSNÉ PÁSY EA343

• vysoká výdrž

POUŽITÍ



Dřevo



Parkety



Kůže



Karoserie

OSTATNÍ
Auto laky
Plasty

VLASTNOSTI

Otevřený
posypProti
zaneseníOSTATNÍ
Anti statický
Broušení za sucha

Typ zrna

Korund

Podklad

Ewt papír

Posyp

Otevřený

Pojivo

Pryskyřice

ZRNITOSTI: 36, 40, 50, 60, 80, 100, 120, 150, 180, 220, 240, 280, 320, 360, 400, 500, 600

Objednací kód	Šíře v mm	Délka v mm	Zrno	Materiál	Ks v balení	Cena Kč/ks
EA3430752000040	75	2000	40	EA343	4	100,00
EA3430752000060	75	2000	60	EA343	4	90,00
EA3430752000080	75	2000	80	EA343	4	88,00
EA3430752000100	75	2000	100	EA343	4	86,00
EA3430752000120	75	2000	120	EA343	4	86,00



Objednací kód	Šíře v mm	Délka v mm	Zrno	Materiál	Ks v balení	Cena Kč/ks
EA3431502000040	150	2000	40	EA343	2	176,00
EA3431502000060	150	2000	60	EA343	2	158,00
EA3431502000080	150	2000	80	EA343	2	152,00
EA3431502000100	150	2000	100	EA343	2	149,00
EA3431502000120	150	2000	120	EA343	2	149,00



Brusivo na podkladu

Ostatní rozměry pásů od šíře 6 mm a délky od 200 mm včetně možnosti nabídky širokých pásů.

6

Brusné role



OPTIMA
PRECISE

BRUSNÁ ROLE EA343 – ANTISTATIK

- opracování tvrdého dřeva, překližky, barvy, laku, tmelu, kovu
- pásové broušení rovinných ploch tvrdého dřeva a nábytku
- k ohrubování a odstraňování starých nátěrů
- použití též v textilním a kožedělném průmyslu
- produkt vhodný k výrobě nekonečných pásů
- brusivo: korund
- podložka: E papír
- posyp: otevřený, pojivo: umělá pryskyřice

Objednací kód	Šíře v mm	Zrno	m v balení	Cena Kč/m
ROLEEA343150040	150	40	50	44,00
ROLEEA343150060	150	60	50	39,50
ROLEEA343150080	150	80	50	38,50
ROLEEA343150100	150	100	50	36,00
ROLEEA343150120	150	120	50	35,00
ROLEEA343150150	150	150	50	35,00



BRUSNÁ ROLE CA331

- opracování měkkého dřeva, barvy, laku, tmelu, kovu
- brusivo: korund
- podložka: C papír
- posyp: otevřený, pojivo: umělá pryskyřice

Objednací kód	Šíře v mm	Zrno	m v balení	Cena Kč/m
ROLECA331115060	115	60	50	26,00
ROLECA331115080	115	80	50	24,50
ROLECA331115100	115	100	50	22,50
ROLECA331115120	115	120	50	20,00
ROLECA331115150	115	150	50	20,00
ROLECA331115180	115	180	50	20,00



Objednací kód	Šíře v mm	Zrno	m v balení	Cena Kč/bal
ROLECA3310930605M	93	60	5	125,00
ROLECA3310930805M	93	80	5	115,00
ROLECA3310931005M	93	100	5	105,00
ROLECA3310931205M	93	120	5	95,00
ROLECA3310931505M	93	150	5	95,00
ROLECA3310931805M	93	180	5	95,00



Objednací kód	Šíře v mm	Zrno	m v balení	Cena Kč/bal
ROLECA3311150605M	115	60	5	150,00
ROLECA3311150805M	115	80	5	140,00
ROLECA3311151005M	115	100	5	130,00
ROLECA3311151205M	115	120	5	115,00
ROLECA3311151505M	115	150	5	115,00
ROLECA3311151805M	115	180	5	115,00



**BRUSNÁ ROLE XA345**

- pásové broušení rovinných ploch a hran měkkého dřeva a nábytku
- opracování měkkého dřeva, dýhy, překližky, dřevotřísky, plastu, laku, kovu
- vhodný zejména pro středně široké a úzké pásy
- brusivo: korund
- podložka: X plátno (polyester/bavlna)
- posyp: otevřený, pojivo: umělá pryskyřice

Objednací kód	Šíře v mm	Zrno	m v balení	Cena Kč/m
ROLEXA345150040	150	40	50	65,00
ROLEXA345150060	150	60	50	61,00
ROLEXA345150080	150	80	50	60,00
ROLEXA345150100	150	100	50	58,00
ROLEXA345150120	150	120	50	58,00
ROLEXA345150150	150	150	50	58,00



Objednací kód	Šíře v mm	Zrno	m v balení	Cena Kč/bal
ROLEXA3451000405M	100	40	5	250,00
ROLEXA3451000605M	100	60	5	235,00
ROLEXA3451000805M	100	80	5	230,00
ROLEXA3451001005M	100	100	5	225,00
ROLEXA3451001205M	100	120	5	225,00
ROLEXA3451001505M	100	150	5	225,00



Objednací kód	Šíře v mm	Zrno	m v balení	Cena Kč/bal
ROLEXA3451500405M	150	40	5	375,00
ROLEXA3451500605M	150	60	5	350,00
ROLEXA3451500805M	150	80	5	345,00
ROLEXA3451501005M	150	100	5	335,00
ROLEXA3451501205M	150	120	5	335,00
ROLEXA3451501505M	150	150	5	335,00

**BRUSNÁ ROLE KA162**

- ruční broušení
- nejen pro rovinné broušení, ale také pro zaoblené povrchy díky flexibilní podložce
- opracování dřeva, laku, kovu
- brusivo: korund
- podložka: JX - plátno(100% bavlna)
- posyp: uzavřený
- pojivo: umělá pryskyřice

Objednací kód	Šíře v mm	Zrno	m v balení	Cena Kč/m
ROLEKA162150040	150	40	50	43,00
ROLEKA162150060	150	60	50	40,50
ROLEKA162150080	150	80	50	39,50
ROLEKA162150100	150	100	50	38,50
ROLEKA162150120	150	120	50	38,50



Objednací kód	Šíře v mm	Zrno	m v balení	Cena Kč/bal
ROLEKA1621500405M	150	40	5	245,00
ROLEKA1621500605M	150	60	5	230,00
ROLEKA1621500805M	150	80	5	225,00
ROLEKA1621501005M	150	100	5	220,00
ROLEKA1621501205M	150	120	5	220,00



BRUSNÁ ROLE CA331, ŠÍŘE 115MM, DÉLKA 25M – MOLITAN SP

- pro ruční broušení rovinných i tvarových ploch.
- použití: plasty, barvy, laky, tmely - automotive - vhodné pouze na suché broušení
- brusivo: korund
- podložka: polyester C / molitan
- posyp: otevřený, pojivo: umělá pryskyřice

Objednávací kód	Šíře v mm	Zrno	Perforování (mm)	m v balení	Cena Kč / 25m
CA331SP080	115	80	140	25	1578,00
CA331SP100	115	100	140	25	1578,00
CA331SP120	115	120	140	25	1578,00
CA331SP150	115	150	140	25	1578,00
CA331SP180	115	180	140	25	1578,00
CA331SP220	115	220	140	25	1578,00
CA331SP240	115	240	140	25	1578,00



Zrnitosti 280, 320, 400, 500, 600, 800 na poptávku.

BRUSNÉ ROLE Z NETKANÉ TEXTILIE PRO RUČNÍ BROUŠENÍ - 10 M

Objednávací kód	Šíře v mm	Délka v m	Zrno	Materiál	Ks v balení	Cena Kč/ks
ROLES7056120A	100	10	120	netkaná textilie	1	732,00
ROLES7056180A	100	10	180	netkaná textilie	1	661,00
ROLES7056320A	100	10	320	netkaná textilie	1	661,00
ROLES7056800A	100	10	800	netkaná textilie	1	661,00

**BRUSNÉ ARCHY Z NETKANÉ TEXTILIE PRO RUČNÍ BROUŠENÍ**

Objednávací kód	Rozměr v mm/provedení	Zrno	Materiál	Ks v balení	Cena Kč/ks
S7056120A	100 x 250	120	netkaná textilie	10	18,50
S7056180A	100 x 250	180	netkaná textilie	10	17,00
S7056320A	100 x 250	320	netkaná textilie	10	17,00
S7056800A	100 x 250	800	netkaná textilie	10	17,00



**BRUSNÉ BLOKY A HOUBIČKY**

• různé druhy brusných pomůcek pro ruční broušení

Objednáací kód	Brusivo	Rozměr v mm/provedení	Zrno		Ks v balení	Cena Kč/ks	
MH2060	korund	123 x 98 x 12,5 2 str.	60	houbička	50	15,00	
MH2080	korund	123 x 98 x 12,5 2 str.	80	houbička	50	15,00	
MH2100	korund	123 x 98 x 12,5 2 str.	100	houbička	50	15,00	
MH2180	korund	123 x 98 x 12,5 2 str.	180	houbička	50	15,00	
MH2220	korund	123 x 98 x 12,5 2 str.	220	houbička	50	15,00	
MH4036	korund	98 x 68 x 25 4 str.	36	houbička	50	15,00	
MH4060	korund	98 x 68 x 25 4 str.	60	houbička	50	15,00	
MH4080	korund	98 x 68 x 25 4 str.	80	houbička	50	15,00	
MH4100	korund	98 x 68 x 25 4 str.	100	houbička	50	15,00	
MH4120	korund	98 x 68 x 25 4 str.	120	houbička	50	15,00	
MH4150	korund	98 x 68 x 25 4 str.	150	houbička	50	15,00	
MH4180	korund	98 x 68 x 25 4 str.	180	houbička	50	15,00	
MH4220	korund	98 x 68 x 25 4 str.	220	houbička	50	15,00	
Brusný blok		70 x 120	-	suchý zip	1	95,60	

BRUSNÝ PAPÍR VODNÍ

- jemné broušení různých povrchů, především laků, barev, kovů
- přebroušování před nanášením laku, ruční broušení za mokra
- brusivo: karbid křemíku
- podložka: AC papír
- posyp: uzavřený
- pojivo: umělá pryskyřice

Objednací kód	Rozměr v mm	Zrno	Archů v balení	Cena Kč/ks
CC768128060	230 x 280	60	100	20,50
CC768128080	230 x 280	80	100	17,90
CC768128100	230 x 280	100	100	15,60
CC768128120	230 x 280	120	100	14,60
CC768128150	230 x 280	150	100	12,30
AC768128180	230 x 280	180	100	11,10
AC768128220	230 x 280	220	100	11,10
AC768128240	230 x 280	240	100	11,10
AC768128280	230 x 280	280	100	11,10
AC768128400	230 x 280	400	100	11,10
AC768128600	230 x 280	600	100	11,10
AC768128800	230 x 280	800	100	11,10
AC7681281000	230 x 280	1000	100	11,10
AC7681281200	230 x 280	1200	100	11,10
AC7681281500	230 x 280	1500	100	11,10
AC7681282000	230 x 280	2000	100	13,90

BRUSNÝ ARCH PAPÍR VODNÍ

- brusivo: karbid křemíku
- pojivo: umělá pryskyřice
- podklad: papír C-wt
- posyp: uzavřený
- použití: mokré a suché broušení laků, kovů, neželezných kovů, dřeva a plastů

Objednací kód	Rozměr v mm	Zrno	Archů v balení	Cena Kč/ks
2145128060	230 x 280	60	25	5,80
2145128080	230 x 280	80	50	5,50
2145128100	230 x 280	100	50	4,90
2145128120	230 x 280	120	50	4,90
2145128150	230 x 280	150	50	4,90
2145128180	230 x 280	180	50	4,90

BRUSNÝ ARCH PAPÍR 230X280 MM - CARBORUNDUM 145

- brusivo: korund
- pojivo: klíh
- podklad: papír D
- posyp: polootevřený
- použití: suché broušení laků, kovů, neželezných kovů, dřeva a plastů

Objednací kód	Rozměr v mm	Zrno	Archů v balení	Cena Kč/ks
2145128030P	230 x 280	30	25	8,40
2145128036P	230 x 280	36	25	7,67
2145128040P	230 x 280	40	25	6,90
2145128050P	230 x 280	50	25	6,90
2145128060P	230 x 280	60	25	6,02
2145128080P	230 x 280	80	50	5,69
2145128100P	230 x 280	100	50	5,04
2145128120P	230 x 280	120	50	5,04
2145128150P	230 x 280	150	50	5,04
2145128180P	230 x 280	180	50	5,04

**BRUSNÝ ARCH 230X280 MM - PLÁTNO**

- brusivo: korund
- pojivo: umělá pryskyřice
- podklad: flexibilní plátno, J-wt (poly/coton)
- posyp: uzavřený
- použití: kov, dřevo, plast, neželezné kovy

Objednací kód	Rozměr v mm	Zrno	Archů v balení	Cena Kč/ks
2637128040	230 x 280	40	25	11,30
2637128060	230 x 280	60	25	10,70
2637128080	230 x 280	80	25	10,00
2637128100	230 x 280	100	25	9,30
2637128120	230 x 280	120	25	9,30
2637128150	230 x 280	150	50	9,30
2637128180	230 x 280	180	50	9,30
2637128220	230 x 280	220	50	9,64
2637128240	230 x 280	240	50	9,30
2637128320	230 x 280	320	50	9,30
2637128400	230 x 280	400	50	9,30

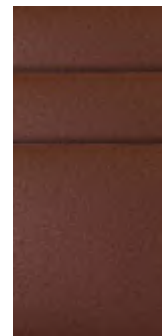

Brusivo na podkladu

BRUSNÝ ARCH PLÁTNO 230X280 MM - CARBORUNDUM 637

- brusivo: korund
- pojivo: klíž
- podklad: plátno 637
- posyp: uzavřený
- použití: kov, dřevo, plast, neželezné kovy

Objednací kód	Rozměr v mm	Zrno	Archů v balení	Cena Kč/ks
2637128030P	230 x 280	30	25	13,20
2637128036P	230 x 280	36	25	12,40
2637128040P	230 x 280	40	25	12,60
2637128050P	230 x 280	50	25	13,20
2637128060P	230 x 280	60	25	13,10
2637128080P	230 x 280	80	50	12,10
2637128100P	230 x 280	100	50	11,70
2637128120P	230 x 280	120	50	11,70
2637128150P	230 x 280	150	50	11,70
2637128180P	230 x 280	180	50	11,70
2637128220P	230 x 280	220	50	11,70
2637128240P	230 x 280	240	50	11,70
2637128280P	230 x 280	280	50	11,70
2637128320P	230 x 280	320	50	11,70
2637128400P	230 x 280	400	50	11,70





7

**Technické
kartáče**



OPTIMA
PRECISE

TECHNICKÉ KARTÁČE OPTIMAtools, OCEL

- víceúčelové nástroje vhodné pro širokou škálu použití
- ideální pro přípravu materiálu před základním nátěrem a další finální povrchové úpravy
- mohou také čistit ocelové odlitky, pažiny a fasády

HRNCOVÉ KARTÁČE – VLNITÝ DRÁT

Objednávací kód	Průměr v mm	Drát v mm	Upnutí	Ks v balení	Cena Kč/ks
K063H030VS	63	0,30	stopka 6 mm	1	37,50
K075H030VS	75	0,30	stopka 6 mm	1	44,50
K075H030VZ	75	0,30	M14 x 2	1	72,50

**HRNCOVÉ KARTÁČE – COPÁNKOVÉ, KUŽELOVÉ**

Objednávací kód	Průměr v mm	Drát v mm	Upnutí	Ks v balení	Cena Kč/ks
K065H050CZ	65	0,50	M14 x 2	1	74,50
K080H050CZ	80	0,50	M14 x 2	1	134,00



Objednávací kód	Průměr v mm	Drát v mm	Upnutí	Ks v balení	Cena Kč/ks
K075H050CS	75	0,50	stopka 6 mm	1	74,50

**OKRUŽNÍ KARTÁČE – VLNITÝ DRÁT, STOPKOVÉ**

Objednávací kód	Průměr v mm	Drát v mm	Upnutí	Ks v balení	Cena Kč/ks
K0750030VS	75	0,30	stopka 6 mm	1	35,00
K1000030VS	100	0,30	stopka 6 mm	1	40,50

**OKRUŽNÍ KARTÁČE – VLNITÝ DRÁT, PRO STOJANOVÉ BRUSKY**

Objednávací kód	Průměr v mm	Drát v mm	Upnutí	Ks v balení	Cena Kč/ks
K1500030VD	150	0,30	32 mm	1	153,00
K1750030VD	175	0,30	32 mm	1	234,00
K2000030VD	200	0,30	32 mm	1	260,00



**OKRUŽNÍ KARTÁČE – VLNITÝ DRÁT, ÚZKÉ (T = 13MM)**

Objednávací kód	Průměr v mm	Drát v mm	Upnutí	Ks v balení	Cena Kč/ks
K1000030VD	100	0,30	20 mm	1	42,00
K1250030VD	125	0,30	20 mm	1	59,00





OKRUŽNÍ KARTÁČE - COPÁNKOVÉ

Objednáací kód	Průměr v mm	Drát v mm	Upnutí	Ks v balení	Cena Kč/ks	
K0750050CS	75	0,50	stopka 6 mm	1	57,00	
K1150050CZ	115	0,50	M14 x 2	1	97,50	
K1250050CZ	125	0,50	M14 x 2	1	118,00	
K1500050CD	150	0,50	22,2	1	199,00	
K1780050CD	178	0,50	22,2	1	235,00	

MISKOVÉ KARTÁČE - VLNITÝ DRÁT

Objednáací kód	Průměr v mm	Drát v mm	Upnutí	Ks v balení	Cena Kč/ks	
K100M030VZ	100	0,30	M14 x 2	1	82,50	

MISKOVÉ KARTÁČE - COPÁNKOVÉ

Objednáací kód	Průměr v mm	Drát v mm	Upnutí	Ks v balení	Cena Kč/ks	
K100M050CZ	100	0,50	M14 x 2	1	116,00	

KONCOVÉ KARTÁČE

Objednáací kód	Průměr v mm	Drát v mm	Upnutí	Ks v balení	Cena Kč/ks	
K025K030VS	25	0,30	stopka 6 mm	1	31,00	

RUČNÍ KARTÁČE - PLASTOVÁ RUKOJEŤ

Objednáací kód	Typ	Drát v mm	Rukojeť	Ks v balení	Cena Kč/ks	
K002P030VR	jednořadý	0,30	plast	1	38,50	

RUČNÍ KARTÁČE - DŘEVĚNÁ RUKOJEŤ

Objednáací kód	Typ	Drát v mm	Rukojeť	Ks v balení	Cena Kč/ks	
K004D030RR	čtyřřadý	0,30	dřevo	1	26,00	

RUČNÍ KARTÁČE - NA ZAPALOVACÍ SVÍČKY

Objednáací kód	Typ	Drát v mm	Rukojeť	Ks v balení	Cena Kč/ks	
K001P030VR	třířadý	0,30	plast	1	22,50	

TECHNICKÉ KARTÁČE INOX OPTIMAtools

- materiál INOX
- vyrobeny z nerezavějící austenitické nestabilizované oceli jakosti AISI 301
- vhodné pro očištění nerezavějících ocelí, které se používají i v prostředí vyžadujícím vysokou čistotu produktu

HRNCOVÉ KARTÁČE - VLNITÝ DRÁT

Objednací kód	Průměr v mm	Drát v mm	Upnutí	Ks v balení	Cena Kč/ks
KN075H030VZ	75	0,30	M14 x 2	1	218,00



HRNCOVÉ KARTÁČE - COPÁNKOVÉ, KUŽELOVÉ

Objednací kód	Průměr v mm	Drát v mm	Upnutí	Ks v balení	Cena Kč/ks
KN065H050CZ	65	0,50	M14 x 2	1	349,00



OKRUŽNÍ KARTÁČE - COPÁNKOVÉ

Objednací kód	Průměr v mm	Drát v mm	Upnutí	Ks v balení	Cena Kč/ks
KN1150050CZ	115	0,50	M14 x 2	1	345,00
KN1250050CZ	125	0,50	M14 x 2	1	354,00
KN1500050CZ	150	0,50	M14 x 2	1	517,00



Objednací kód	Průměr v mm	Drát v mm	Upnutí	Ks v balení	Cena Kč/ks
KN1500050CD	150	0,50	22,2	1	517,00
KN1780050CD	178	0,50	22,2	1	677,00



RUČNÍ KARTÁČE - PLASTOVÁ RUKOJEŤ

Objednací kód	Typ	Drát v mm	Rukojeť	Ks v balení	Cena Kč/ks
KN002P030VR	jednořadý	0,30	plast	1	123,00



RUČNÍ KARTÁČE - DŘEVĚNÁ RUKOJEŤ

Objednací kód	Typ	Drát v mm	Rukojeť	Ks v balení	Cena Kč/ks
KN004D030RR	čtyřřadý	0,30	dřevo	1	106,00



OPTIMAtools	Chemické složení v %							
	C	Mn	Si	P	S	Cr	Ni	Cu
Předpis pro mat. AISI 301	max. 0,12	max. 2,0	max. 1,0	max. 0,045	max. 0,03	17,0 až 20,0	8,0 až 11,0	-

BEZPEČNOST PŘI PRÁCI S KARTÁČI OPTIMAtools



- » dodržujte bezpečnostní doporučení
- » použijte ochranu očí
- » použijte ochranu sluchu
- » použijte rukavice
- » použijte protiprašnou masku
- » zákaz použití jakkoli poškozeného nástroje





8

**Technické
frézy
z tvrdokovu**



OPTIMA
PRECISE

POPIS OBJEDNACÍHO KÓDU:

PŘÍKLAD: A0616S06

TVAR FRÉZY

DÉLKA
pracovní části v mm**A 06 16 S06**PRŮMĚR
pracovní části v mmPRŮMĚR
stopky v mm**DVOJITÝ BŘIT**

Unikátní tvar břitu s dvěma **druhy stoupání – hrubým** (pro rychlé obrušování) a **jemným** (pro hladké dobroušení) umožňuje o **20 % rychlejší broušení** s kvalitním hladkým povrchem oproti standardním frézám. Stopkové frézy jsou přesně obrábějící nástroje pro nasazení do ručního elektrického a pneumatického nářadí.

Pracovní část z tvrdokovu (karbid wolframu) je speciální technologií spojena s ocelovou stopkou. Opracování na CNC strojích zaručuje rovnoměrnost kvality nástrojů, optimální chod a vysokou kvalitu opracovávaných ploch. Použití: ocel, kalená ocel, nerezová ocel, slitiny niklu, slitiny titanu, pálená keramika, těžko obrobitelné plasty, tvrdé dřevo.

BLUE NACO

Technologie povlakování Blue Naco dává nástroji výjimečnou životnost a mimořádný výkon oproti standardním frézám při opracování obzvláště tvrdých a těžko obrobitelných kovů. Povlakování skvěle odvádí teplo hromadící se během operace a prodlužuje celkovou životnost nástroje a tím snižuje celkové náklady na operaci.

ALUMA BŘIT

Úhel břitu a širší prostor pro třísku umožňuje efektivní využití pro měkčí materiály. Použití: hliník, hliníkové slitiny, zinek, lehké neželezné kovy, tvrdá pryž, dřevo.

INOX BŘIT

Inovativní geometrie zubů dosahuje mimořádně vysokého výkonu při odstraňování všech korozivzdorných ocelí (nerez, INOX).

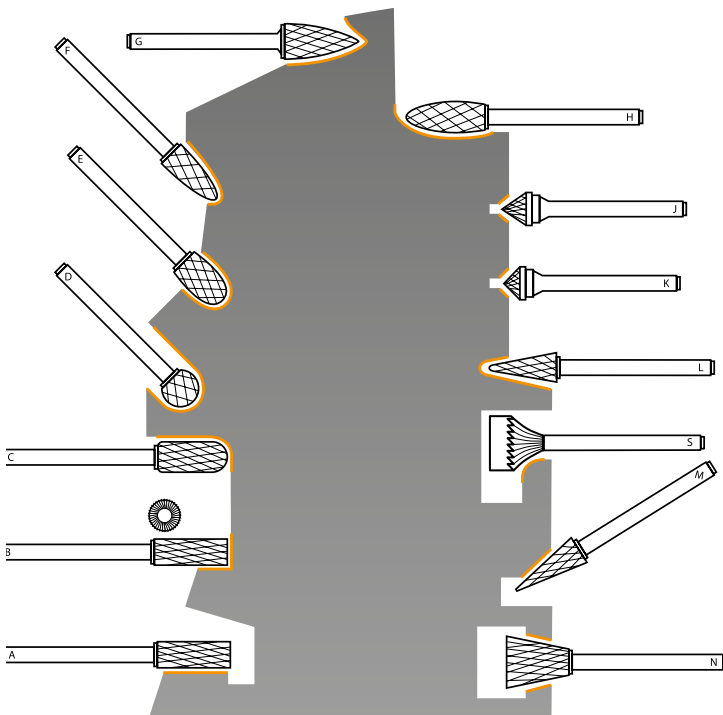

- A** fréza VÁLCOVÁ
- B** fréza VÁLCOVÁ S ČELEM
- C** fréza VÁLCOVÁ ZAOBLENÁ
- D** fréza KULOVÁ
- E** fréza KAPKOVITÁ
- F** fréza OBLÁ
- G** fréza ŠPIČATÁ
- H** fréza PLAMÍNKOVÁ
- J** fréza ZAOKROUHLOVACÍ – úhel 60°
- K** fréza ZAOKROUHLOVACÍ – úhel 90°
- L** fréza KUŽELOVÁ ZAOBLENÁ
- M** fréza KUŽELOVÁ
- N** fréza KÓNICKÁ
- S** fréza VNITŘNÍ ODJEHLOVACÍ

Doporučené pracovní otáčky - RPM (ot. / min)

Průměr	3 mm	6 mm	8 mm	10 mm	12 mm	16 mm
Nerezová ocel	40 000 - 56 000	13 000 - 19 000	10 000 - 14 000	8 000 - 11 000	7 000 - 9 000	5 000 - 7 000
Konstrukční ocel, upravené oceli (<40 HRC), karbonové nástrojové oceli, nelegované oceli, ocelolitiny	53 000 - 64 000	27 000 - 32 000	20 000 - 24 000	16 000 - 19 000	13 000 - 16 000	10 000 - 12 000
Oceli, 40-60 HRC nástrojové oceli, ušlechtilé oceli, legované oceli, ocelové odlitky	27 000 - 37 000	13 000 - 19 000	10 000 - 14 000	8 000 - 11 000	7 000 - 9 000	5 000 - 7 000
Šedá litina	42 000 - 64 000	24 000 - 32 000	18 000 - 24 000	14 000 - 19 000	12 000 - 16 000	9 000 - 12 000
Hliník a jeho slitiny	30 000 - 90 000	32 000 - 59 000	24 000 - 44 000	19 000 - 35 000	16 000 - 30 000	12 000 - 22 000



PROVEDENÍ: VÁLCOVÁ

Objednací kód	Průměr	Délka hlavy	Celková délka	Stopka	Ozubení	Ks v balení	Cena Kč/ks
A0314S03	3 mm	14 mm	38 mm	3 mm	Z4 - dvojitý	1	191,00
A0613S03	6 mm	12,7 mm	53 mm	3 mm	Z4 - dvojitý	1	239,00
A0616S06	6 mm	16 mm	56 mm	6 mm	Z4 - dvojitý	1	348,00
A0820S06	8 mm	20 mm	64 mm	6 mm	Z4 - dvojitý	1	372,00
A1020S06	10 mm	20 mm	65 mm	6 mm	Z4 - dvojitý	1	443,00
A1225S06	12 mm	25 mm	70 mm	6 mm	Z4 - dvojitý	1	575,00
A1625S06	16 mm	25 mm	70 mm	6 mm	Z4 - dvojitý	1	874,00

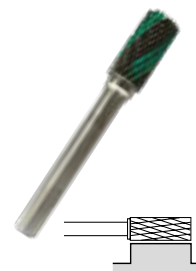

PROVEDENÍ: VÁLCOVÁ S ČELEM

Objednací kód	Průměr	Délka hlavy	Celková délka	Stopka	Ozubení	Ks v balení	Cena Kč/ks
B0314S03	3 mm	14 mm	38 mm	3 mm	Z4 - dvojitý	1	191,00
B0613S03	6 mm	12,7 mm	53 mm	3 mm	Z4 - dvojitý	1	239,00
B0616S06	6 mm	16 mm	56 mm	6 mm	Z4 - dvojitý	1	348,00
B0820S06	8 mm	20 mm	64 mm	6 mm	Z4 - dvojitý	1	396,00
B1020S06	10 mm	20 mm	65 mm	6 mm	Z4 - dvojitý	1	467,00
B1225S06	12 mm	25 mm	70 mm	6 mm	Z4 - dvojitý	1	598,00
B1625S06	16 mm	25 mm	70 mm	6 mm	Z4 - dvojitý	1	874,00

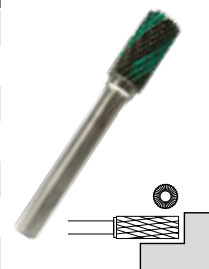

PROVEDENÍ: VÁLCOVÁ ZAOBLĚNÁ

Objednací kód	Průměr	Délka hlavy	Celková délka	Stopka	Ozubení	Ks v balení	Cena Kč/ks
C0314S03	3 mm	14 mm	38 mm	3 mm	Z4 - dvojitý	1	191,00
C0613S03	6 mm	12,7 mm	53 mm	3 mm	Z4 - dvojitý	1	286,00
C0616S06	6 mm	16 mm	56 mm	6 mm	Z4 - dvojitý	1	348,00
C0820S06	8 mm	20 mm	64 mm	6 mm	Z4 - dvojitý	1	396,00
C1020S06	10 mm	20 mm	65 mm	6 mm	Z4 - dvojitý	1	467,00
C1225S06	12 mm	25 mm	70 mm	6 mm	Z4 - dvojitý	1	598,00
C1625S06	16 mm	25 mm	70 mm	6 mm	Z4 - dvojitý	1	874,00
C1020S08	10 mm	20 mm	65 mm	8 mm	Z4 - dvojitý	1	515,00
C1225S08	12 mm	25 mm	70 mm	8 mm	Z4 - dvojitý	1	659,00

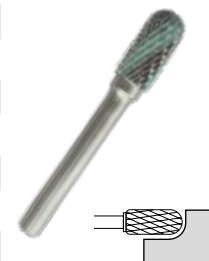

PROVEDENÍ: KULOVÁ

Objednací kód	Průměr	Délka hlavy	Celková délka	Stopka	Ozubení	Ks v balení	Cena Kč/ks
D0303S03	3 mm	2,8 mm	38 mm	3 mm	Z4 - dvojitý	1	191,00
D0605S03	6 mm	5 mm	44 mm	3 mm	Z4 - dvojitý	1	239,00
D0403S06	4 mm	3 mm	56 mm	6 mm	Z4 - dvojitý	1	348,00
D0605S06	6 mm	5 mm	56 mm	6 mm	Z4 - dvojitý	1	348,00
D0807S06	8 mm	7 mm	52 mm	6 mm	Z4 - dvojitý	1	360,00
D1009S06	10 mm	9 mm	54 mm	6 mm	Z4 - dvojitý	1	432,00
D1210S06	12 mm	10 mm	56 mm	6 mm	Z4 - dvojitý	1	563,00
D1614S06	16 mm	14 mm	59 mm	6 mm	Z4 - dvojitý	1	850,00

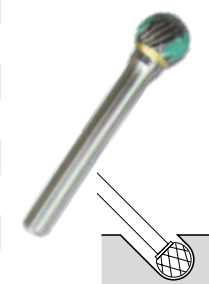

PROVEDENÍ: KAPKOVITÁ

Objednací kód	Průměr	Délka hlavy	Celková délka	Stopka	Ozubení	Ks v balení	Cena Kč/ks
E0306S03	3 mm	5,5 mm	38 mm	3 mm	Z4 - dvojitý	1	191,00
E0609S03	6 mm	9,5 mm	50 mm	3 mm	Z4 - dvojitý	1	239,00
E0610S06	6 mm	10 mm	56 mm	6 mm	Z4 - dvojitý	1	348,00
E0813S06	8 mm	13 mm	58 mm	6 mm	Z4 - dvojitý	1	372,00
E1016S06	10 mm	16 mm	61 mm	6 mm	Z4 - dvojitý	1	467,00
E1225S06	12 mm	25 mm	65 mm	6 mm	Z4 - dvojitý	1	598,00
E1625S06	16 mm	25 mm	70 mm	6 mm	Z4 - dvojitý	1	874,00

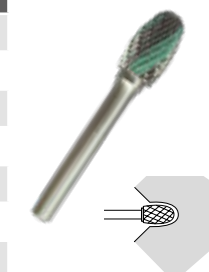

Technické frézy

PROVEDENÍ: OBLÁ

Objednáací kód	Průměr	Délka hlavy	Celková délka	Stopka	Ozubení	Ks v balení	Cena Kč/ks
F0313S03	3 mm	12,7 mm	38 mm	3 mm	Z4 - dvojitý	1	191,00
F0613S03	6 mm	12,7 mm	53 mm	3 mm	Z4 - dvojitý	1	264,00
F0618S06	6 mm	18 mm	56 mm	6 mm	Z4 - dvojitý	1	348,00
F0820S06	8 mm	20 mm	63 mm	6 mm	Z4 - dvojitý	1	396,00
F1020S06	10 mm	20 mm	65 mm	6 mm	Z4 - dvojitý	1	467,00
F1225S06	12 mm	25 mm	70 mm	6 mm	Z4 - dvojitý	1	598,00
F1625S06	16 mm	25 mm	70 mm	6 mm	Z4 - dvojitý	1	874,00



PROVEDENÍ: ŠPIČATÁ

Objednáací kód	Průměr	Délka hlavy	Celková délka	Stopka	Ozubení	Ks v balení	Cena Kč/ks
G0313S03	3 mm	12,7 mm	38 mm	3 mm	Z4 - dvojitý	1	191,00
G0613S03	6 mm	12,7 mm	53 mm	3 mm	Z4 - dvojitý	1	264,00
G0618S06	6 mm	18 mm	56 mm	6 mm	Z4 - dvojitý	1	348,00
G0820S06	8 mm	20 mm	64 mm	6 mm	Z4 - dvojitý	1	372,00
G1020S06	10 mm	20 mm	65 mm	6 mm	Z4 - dvojitý	1	443,00
G1225S06	12 mm	25 mm	70 mm	6 mm	Z4 - dvojitý	1	539,00
G1625S06	16 mm	25 mm	70 mm	6 mm	Z4 - dvojitý	1	826,00



PROVEDENÍ: PLAMÍNKOVÁ

Objednáací kód	Průměr	Délka hlavy	Celková délka	Stopka	Ozubení	Ks v balení	Cena Kč/ks
H0307S03	3 mm	6,3 mm	38 mm	3 mm	Z4 - dvojitý	1	191,00
H0510S03	5 mm	9,5 mm	50 mm	3 mm	Z4 - dvojitý	1	264,00
H0618S06	6 mm	18 mm	56 mm	6 mm	Z4 - dvojitý	1	348,00
H0820S06	8 mm	20 mm	64 mm	6 mm	Z4 - dvojitý	1	396,00
H1025S06	10 mm	25 mm	70 mm	6 mm	Z4 - dvojitý	1	467,00
H1232S06	12 mm	32 mm	77 mm	6 mm	Z4 - dvojitý	1	598,00
H1636S06	16 mm	36 mm	81 mm	6 mm	Z4 - dvojitý	1	874,00
H0820S08	8 mm	20 mm	64 mm	8 mm	Z4 - dvojitý	1	432,00
H1025S08	10 mm	25 mm	70 mm	8 mm	Z4 - dvojitý	1	514,00



PROVEDENÍ: ZAOKROUHOVACÍ, ÚHEL 60°

Objednáací kód	Průměr	Délka hlavy	Celková délka	Stopka	Ozubení	Ks v balení	Cena Kč/ks
J0303S03	3 mm	3 mm	38 mm	3 mm	Z3 - standard	1	191,00
J0605S06	6 mm	5 mm	50 mm	6 mm	Z3 - standard	1	348,00
J0807S06	8 mm	7 mm	52 mm	6 mm	Z3 - standard	1	336,00
J1009S06	10 mm	9 mm	58 mm	6 mm	Z3 - standard	1	420,00
J1210S06	12 mm	10 mm	60 mm	6 mm	Z3 - standard	1	515,00
J1614S06	16 mm	14 mm	64 mm	6 mm	Z3 - standard	1	826,00



PROVEDENÍ: ZAOKROUHOVACÍ, ÚHEL 90°

Objednáací kód	Průměr	Délka hlavy	Celková délka	Stopka	Ozubení	Ks v balení	Cena Kč/ks
K0303S03	3 mm	1,5 mm	38 mm	3 mm	Z3 - standard	1	191,00
K0603S06	6 mm	3 mm	50 mm	6 mm	Z3 - standard	1	348,00
K0804S06	8 mm	4 mm	52 mm	6 mm	Z3 - standard	1	336,00
K1005S06	10 mm	5 mm	58 mm	6 mm	Z3 - standard	1	420,00
K1206S06	12 mm	6 mm	60 mm	6 mm	Z3 - standard	1	515,00
K1608S06	16 mm	8 mm	64 mm	6 mm	Z3 - standard	1	826,00





PROVEDENÍ: KUŽELOVÁ ZAOBLENÁ

Objednáací kód	Průměr	Délka hlavy	Celková délka	Stopka	Ozubení	Ks v balení	Cena Kč/ks
L0313S03	3 mm	12,7 mm	38 mm	3 mm	Z4 - dvojitý	1	191,00
L0612S03	6 mm	12 mm	52 mm	3 mm	Z4 - dvojitý	1	264,00
L0616S06	6 mm	16 mm	56 mm	6 mm	Z4 - dvojitý	1	348,00
L0822S06	8 mm	22 mm	67 mm	6 mm	Z4 - dvojitý	1	384,00
L1025S06	10 mm	25 mm	72 mm	6 mm	Z4 - dvojitý	1	467,00
L1228S06	12 mm	28 mm	73 mm	6 mm	Z4 - dvojitý	1	563,00
L1633S06	16 mm	33 mm	75 mm	6 mm	Z4 - dvojitý	1	874,00

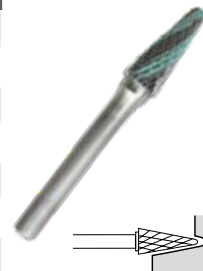

PROVEDENÍ: KUŽELOVÁ

Objednáací kód	Průměr	Délka hlavy	Celková délka	Stopka	Ozubení	Ks v balení	Cena Kč/ks
M0311S03	3 mm	11 mm	38 mm	3 mm	Z4 - dvojitý	1	191,00
M0618S03	6 mm	18 mm	38 mm	3 mm	Z4 - dvojitý	1	264,00
M0618S06	6 mm	18 mm	56 mm	6 mm	Z4 - dvojitý	1	348,00
M0820S06	8 mm	20 mm	65 mm	6 mm	Z4 - dvojitý	1	396,00
M1020S06	10 mm	20 mm	65 mm	6 mm	Z4 - dvojitý	1	467,00
M1225S06	12 mm	25 mm	70 mm	6 mm	Z4 - dvojitý	1	551,00
M1625S06	16 mm	25 mm	70 mm	6 mm	Z4 - dvojitý	1	874,00

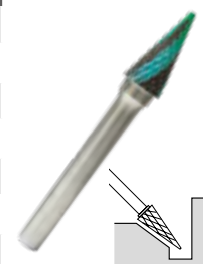

PROVEDENÍ: KÓNICKÁ

Objednáací kód	Průměr	Délka hlavy	Celková délka	Stopka	Ozubení	Ks v balení	Cena Kč/ks
N0304S03	3 mm	3 mm	38 mm	3 mm	Z4 - dvojitý	1	191,00
N0606S03	6 mm	6 mm	46 mm	3 mm	Z4 - dvojitý	1	239,00
N0809S06	8 mm	9 mm	53 mm	6 mm	Z4 - dvojitý	1	396,00
N1010S06	10 mm	10 mm	55 mm	6 mm	Z4 - dvojitý	1	467,00
N1313S06	12,7 mm	13 mm	58 mm	6 mm	Z4 - dvojitý	1	551,00

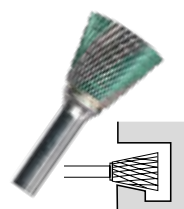

PROVEDENÍ: VNITŘNÍ ODJEHLOVACÍ

Objednáací kód	Průměr	Délka hlavy	Celková délka	Stopka	Rádus	Ks v balení	Cena Kč/ks
S16120S06	16 mm	18 mm	120 mm	6 mm	6	1	1442,00
S22120S08	22 mm	22 mm	120 mm	8 mm	10	1	2152,00

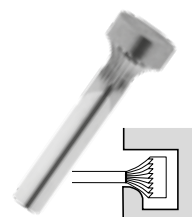

PROVEDENÍ: RADIÁLNÍ

Objednáací kód	Průměr	Délka hlavy	Celková délka	Stopka	Rádus	Ks v balení	Cena Kč/ks
R1225S06	12,8	25	72 mm	6	20	1	1314,00



KRABÍČKA PRO 8 KS FRÉZ

Objednáací kód	Popis	Ks v balení	Cena Kč/ks
krabíčka-F	krabíčka pro 8 ks fréz	1	67,00



Technické frézy

PROVEDENÍ: VÁLCOVÁ ZAOBLENÁ, PRODLOUŽENÁ STOPKA

Objednací kód	Průměr	Délka hlavy	Stopka	Celková délka	Ozubení	Ks v balení	Cena Kč/ks
C0616S06P160	6 mm	16 mm	6 mm	160 mm	Z4 - dvojitý	1	420,00
C0820S06P160	8 mm	20 mm	6 mm	160 mm	Z4 - dvojitý	1	479,00
C1020S06P160	10 mm	20 mm	6 mm	160 mm	Z4 - dvojitý	1	563,00



PROVEDENÍ: KULOVÁ, PRODLOUŽENÁ STOPKA

Objednací kód	Průměr	Délka hlavy	Stopka	Celková délka	Ozubení	Ks v balení	Cena Kč/ks
D0504S03P80	5 mm	4 mm	3 mm	80 mm	Z4 - dvojitý	1	273,00
D0605S06P160	6 mm	5 mm	6 mm	160 mm	Z4 - dvojitý	1	299,00
D1009S06P160	10 mm	9 mm	6 mm	160 mm	Z4 - dvojitý	1	515,00
D1210S06P160	12 mm	10 mm	6 mm	160 mm	Z4 - dvojitý	1	671,00



PROVEDENÍ: KAPKOVITÁ, PRODLOUŽENÁ STOPKA

Objednací kód	Průměr	Délka hlavy	Stopka	Celková délka	Ozubení	Ks v balení	Cena Kč/ks
E0813S06P160	8 mm	12,7 mm	6 mm	160 mm	Z4 - dvojitý	1	372,00



PROVEDENÍ: OBLÁ, PRODLOUŽENÁ STOPKA

Objednací kód	Průměr	Délka hlavy	Stopka	Celková délka	Ozubení	Ks v balení	Cena Kč/ks
F0618S06P160	6 mm	18 mm	6 mm	160 mm	Z4 - dvojitý	1	420,00
F1020S06P160	10 mm	20 mm	6 mm	160 mm	Z4 - dvojitý	1	563,00



PROVEDENÍ: ŠPIČATÁ, PRODLOUŽENÁ STOPKA

Objednací kód	Průměr	Délka hlavy	Stopka	Celková délka	Ozubení	Ks v balení	Cena Kč/ks
G0618S06P160	6 mm	18 mm	6 mm	160 mm	Z4 - dvojitý	1	417,00
G1020S06P160	10 mm	20 mm	6 mm	160 mm	Z4 - dvojitý	1	527,00



PROVEDENÍ: PLAMÍNKOVÁ, PRODLOUŽENÁ STOPKA

Objednací kód	Průměr	Délka hlavy	Stopka	Celková délka	Ozubení	Ks v balení	Cena Kč/ks
H0820S06P160	8 mm	20 mm	6 mm	160 mm	Z4 - dvojitý	1	479,00
H1025S06P160	10 mm	25 mm	6 mm	160 mm	Z4 - dvojitý	1	560,00



PROVEDENÍ: KUŽELOVÁ ZAOBLENÁ, PRODLOUŽENÁ STOPKA

Objednací kód	Průměr	Délka hlavy	Stopka	Celková délka	Ozubení	Ks v balení	Cena Kč/ks
L0616S06P160	6 mm	16 mm	6 mm	160 mm	Z4 - dvojitý	1	420,00





TECHNICKÉ FRÉZY OPTIMAtools, BLUE NACO

- tvrdost povlaku : 4000HV, tepelná stabilita: 1200 C
- zejména vhodné pro velmi tvrdé materiály (hardox, titan, titanové slitiny)

PROVEDENÍ: VÁLCOVÁ / BLUE NACO povlak

Objednací kód	Průměr	Délka hlavy	Celková délka	Stopka	Ozubení	Ks v balení	Cena Kč/ks
AB0820S06	8 mm	20 mm	64 mm	6 mm	křížové	1	537,00
AB1020S06	10 mm	20 mm	65 mm	6 mm	křížové	1	689,00
AB1225S06	12 mm	25 mm	70 mm	6 mm	křížové	1	904,00

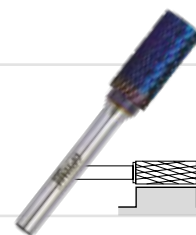

PROVEDENÍ: VÁLCOVÁ ZAOBLENÁ / BLUE NACO povlak

Objednací kód	Průměr	Délka hlavy	Celková délka	Stopka	Ozubení	Ks v balení	Cena Kč/ks
CB0820S06	8 mm	20 mm	64 mm	6 mm	křížové	1	537,00
CB1020S06	10 mm	20 mm	65 mm	6 mm	křížové	1	682,00
CB1225S06	12 mm	25 mm	70 mm	6 mm	křížové	1	904,00

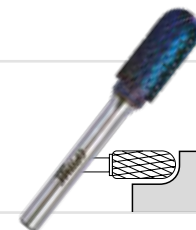

PROVEDENÍ: KULOVÁ / BLUE NACO povlak

Objednací kód	Průměr	Délka hlavy	Celková délka	Stopka	Ozubení	Ks v balení	Cena Kč/ks
DB0807S06	8 mm	7 mm	52 mm	6 mm	křížové	1	537,00
DB1009S06	10 mm	9 mm	54 mm	6 mm	křížové	1	662,00
DB1210S06	12 mm	10 mm	56 mm	6 mm	křížové	1	851,00



PROVEDENÍ: OBLÁ / BLUE NACO povlak

Objednací kód	Průměr	Délka hlavy	Celková délka	Stopka	Ozubení	Ks v balení	Cena Kč/ks
FB0820S06	8 mm	20 mm	63 mm	6 mm	křížové	1	505,00
FB1020S06	10 mm	20 mm	65 mm	6 mm	křížové	1	582,00
FB1225S06	12 mm	25 mm	70 mm	6 mm	křížové	1	894,00



PROVEDENÍ: ŠPIČATÁ / BLUE NACO povlak

Objednací kód	Průměr	Délka hlavy	Celková délka	Stopka	Ozubení	Ks v balení	Cena Kč/ks
GB0820S06	8 mm	20 mm	64 mm	6 mm	křížové	1	537,00
GB1020S06	10 mm	20 mm	65 mm	6 mm	křížové	1	662,00
GB1225S06	12 mm	25 mm	70 mm	6 mm	křížové	1	851,00

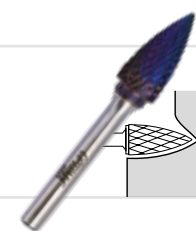

PROVEDENÍ: KUŽELOVÁ ZAOBLENÁ / BLUE NACO povlak

Objednací kód	Průměr	Délka hlavy	Celková délka	Stopka	Ozubení	Ks v balení	Cena Kč/ks
LB0820S06	8 mm	20 mm	67 mm	6 mm	křížové	1	537,00
LB1025S06	10 mm	25 mm	72 mm	6 mm	křížové	1	662,00
LB1228S06	12 mm	28 mm	73 mm	6 mm	křížové	1	851,00

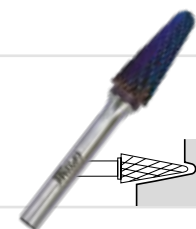

Technické frézy

TECHNICKÉ FRÉZY OPTIMAtools, INOX SPECIAL

• vyznačují se mimořádně vysokým výkonem při odstraňování všech korozivzdorných ocelí (nerez, INOX)

- » inovativní geometrie zubů
- » optimální povrchová kvalita
- » vysoký odvod tepla

PROVEDENÍ: VÁLCOVÁ, INOX SPECIAL

Objednací kód	Průměr	Délka hlavy	Celková délka	Stopka	Ozubení	Ks v balení	Cena Kč/ks
AI0820S06	8 mm	20 mm	63 mm	6 mm	Inox	1	515,00
AI1020S06	10 mm	20 mm	65 mm	6 mm	Inox	1	671,00
AI1225S06	12 mm	25 mm	70 mm	6 mm	Inox	1	933,00



PROVEDENÍ: VÁLCOVÁ S ČELEM, INOX SPECIAL

Objednací kód	Průměr	Délka hlavy	Celková délka	Stopka	Ozubení	Ks v balení	Cena Kč/ks
BI0820S06	8 mm	20 mm	63 mm	6 mm	Inox	1	515,00
BI1020S06	10 mm	20 mm	65 mm	6 mm	Inox	1	671,00
BI1225S06	12 mm	25 mm	70 mm	6 mm	Inox	1	933,00



PROVEDENÍ: VÁLCOVÁ ZAOBLENÁ, INOX SPECIAL

Objednací kód	Průměr	Délka hlavy	Celková délka	Stopka	Ozubení	Ks v balení	Cena Kč/ks
CI0820S06	8 mm	20 mm	63 mm	6 mm	Inox	1	515,00
CI1020S06	10 mm	20 mm	65 mm	6 mm	Inox	1	671,00
CI1225S06	12 mm	25 mm	70 mm	6 mm	Inox	1	933,00



PROVEDENÍ: KULOVÁ, INOX SPECIAL

Objednací kód	Průměr	Délka hlavy	Celková délka	Stopka	Ozubení	Ks v balení	Cena Kč/ks
DI0807S06	8 mm	7 mm	52 mm	6 mm	Inox	1	515,00
DI1009S06	10 mm	9 mm	54 mm	6 mm	Inox	1	671,00
DI1210S06	12 mm	10 mm	56 mm	6 mm	Inox	1	933,00



PROVEDENÍ: OBLÁ, INOX SPECIAL

Objednací kód	Průměr	Délka hlavy	Celková délka	Stopka	Ozubení	Ks v balení	Cena Kč/ks
FI0820S06	8 mm	20 mm	63 mm	6 mm	Inox	1	515,00
FI1020S06	10 mm	27 mm	65 mm	6 mm	Inox	1	671,00
FI1225S06	12 mm	30 mm	70 mm	6 mm	Inox	1	933,00



PROVEDENÍ: KUŽELOVÁ ZAOBLENÁ, INOX SPECIAL

Objednací kód	Průměr	Délka hlavy	Celková délka	Stopka	Ozubení	Ks v balení	Cena Kč/ks
LI0822S06	8 mm	22 mm	67 mm	6 mm	Inox	1	515,00
LI1027S06	10 mm	27 mm	72 mm	6 mm	Inox	1	671,00
LI1230S06	12 mm	30 mm	75 mm	6 mm	Inox	1	933,00



Doporučené pracovní otáčky - RPM (m/min) pro frézy INOX SPECIAL

PRŮMĚR	3 mm	6 mm	8 mm	10 mm	12 mm
NEREZOVÁ OCEL	48 000 - 64 000	24 000 - 32 000	18 000 - 24 000	14 000 - 19 000	12 000 - 16 000



TECHNICKÉ FRÉZY OPTIMAtools, ALUMA

- úhel břitu a širší prostor pro třísku umožňuje efektivní využití pro měkčí materiály
- použití na hliník, hliníkové slitiny, zinek, lehké neželezné kovy, tvrdá pryž, dřevo

PROVEDENÍ: VÁLCOVÁ S ČELEM / ALUMA

Objednací kód	Průměr	Délka hlavy	Celková délka	Stopka	Ozubení	Ks v balení	Cena Kč/ks
BA0820S06	8 mm	20 mm	63 mm	6 mm	Aluma	1	389,00
BA1020S06	10 mm	20 mm	65 mm	6 mm	Aluma	1	474,00
BA1225S06	12 mm	25 mm	70 mm	6 mm	Aluma	1	712,00
BA1225S08	12 mm	25 mm	70 mm	8 mm	Aluma	1	712,00
BA1625S06	16 mm	25 mm	70 mm	6 mm	Aluma	1	963,00



PROVEDENÍ: VÁLCOVÁ ZAOBLENÁ / ALUMA

Objednací kód	Průměr	Délka hlavy	Celková délka	Stopka	Ozubení	Ks v balení	Cena Kč/ks
CA0820S06	8 mm	20 mm	63 mm	6 mm	Aluma	1	389,00
CA1020S06	10 mm	20 mm	65 mm	6 mm	Aluma	1	474,00
CA1225S06	12 mm	25 mm	70 mm	6 mm	Aluma	1	712,00
CA1225S08	12 mm	25 mm	70 mm	8 mm	Aluma	1	712,00
CA1625S06	16 mm	25 mm	70 mm	6 mm	Aluma	1	963,00



PROVEDENÍ: KULOVÁ / ALUMA

Objednací kód	Průměr	Délka hlavy	Celková délka	Stopka	Ozubení	Ks v balení	Cena Kč/ks
DA0807S06	8 mm	7 mm	52 mm	6 mm	Aluma	1	389,00
DA1009S06	10 mm	9 mm	54 mm	6 mm	Aluma	1	474,00
DA1210S06	12 mm	10 mm	56 mm	6 mm	Aluma	1	712,00
DA1614S06	16 mm	14 mm	59 mm	6 mm	Aluma	1	963,00



PROVEDENÍ: KAPKOVITÁ / ALUMA

Objednací kód	Průměr	Délka hlavy	Celková délka	Stopka	Ozubení	Ks v balení	Cena Kč/ks
EA0813S06	8 mm	13 mm	58 mm	6 mm	Aluma	1	389,00
EA1016S06	10 mm	16 mm	61 mm	6 mm	Aluma	1	474,00
EA1220S06	12 mm	20 mm	65 mm	6 mm	Aluma	1	712,00
EA1625S06	16 mm	25 mm	70 mm	6 mm	Aluma	1	963,00



PROVEDENÍ: OBLÁ / ALUMA

Objednací kód	Průměr	Délka hlavy	Celková délka	Stopka	Ozubení	Ks v balení	Cena Kč/ks
FA0820S06	8 mm	20 mm	63 mm	6 mm	Aluma	1	389,00
FA1020S06	10 mm	20 mm	65 mm	6 mm	Aluma	1	474,00
FA1225S06	12 mm	25 mm	70 mm	6 mm	Aluma	1	712,00
FA1625S06	16 mm	25 mm	70 mm	6 mm	Aluma	1	963,00



PROVEDENÍ: KUŽELOVÁ ZAOBLENÁ / ALUMA

Objednací kód	Průměr	Délka hlavy	Celková délka	Stopka	Ozubení	Ks v balení	Cena Kč/ks
LA0822S06	8 mm	22 mm	67 mm	6 mm	Aluma	1	389,00
LA1025S06	10 mm	25 mm	72 mm	6 mm	Aluma	1	474,00
LA1228S06	12 mm	28 mm	75 mm	6 mm	Aluma	1	712,00
LA1633S06	16 mm	33 mm	75 mm	6 mm	Aluma	1	963,00



KRABÍČKA PRO 8 KS FRÉZ

Objednací kód	Popis	Ks v balení	Cena Kč/ks
krabíčka-F	krabíčka pro 8 ks fréz	1	67,00

9

**Vrtáky
s válcovou
stopkou – kov**



OPTIMA
PRECISE



MOSAZ

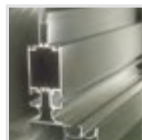

HLINÍK

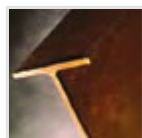

LITINA



MĚĎ



TVRDÉ SLITINY

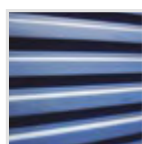

ŽELEZO



BETON

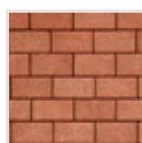

CIHLY

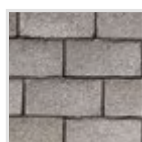

KÁMEN

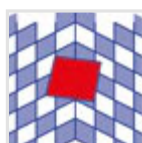

KERAMIKA



VYZTUŽENÝ BETON

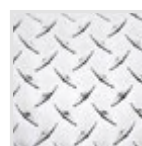

KOVY



LEGOVANÁ OCEL



PLASTY



PLECHY



NEREZOVÁ OCEL



OCEL

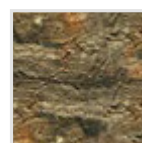

ŽULA



MRAMOR

PORCELÁNOVÁ
KAMENINA

SKLO



KOBALTOVÉ VRTÁKY HSS-CO 5%, DIN 338 (ČSN 221127)

- vhodné pro vrtání nerezové oceli, těžce obrobitelných materiálů, legované oceli a ocelolitiny, oceli pro objemové tváření za tepla i za studena, válců válcovacích stolic, oceli pro cementování a zušlechťování do pevnosti 1200 N/mm²
- vysoce výkonné vrtáky se zvýšenou tepelnou odolností, dlouhou životností a stabilní kvalitou

Barva: bronzová

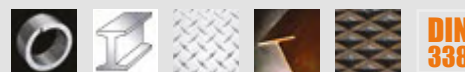

Objednáací kód	Průměr v mm	Pro závit	L1 mm	L2 mm	Balení	Ks v balení	Cena Kč/ks
VC-0100	1,00		34	12	krabička	10	26,30
VC-0110	1,10		36	14	krabička	10	30,20
VC-0120	1,20		38	16	krabička	10	30,20
VC-0130	1,30		38	16	krabička	10	30,20
VC-0140	1,40		40	18	krabička	10	30,20
VC-0150	1,50		40	18	krabička	10	26,90
VC-0160	1,60	M2	43	20	krabička	10	33,40
VC-0170	1,70		43	20	krabička	10	33,40
VC-0180	1,80		46	22	krabička	10	33,40
VC-0190	1,90		46	22	krabička	10	33,40
VC-0200	2,00		49	24	krabička	10	26,90
VC-0210	2,10		49	24	krabička	10	35,60
VC-0220	2,20		53	27	krabička	10	35,60
VC-0230	2,30		53	27	krabička	10	35,60
VC-0240	2,40		57	30	krabička	10	35,60
VC-0250	2,50	M3	57	30	krabička	10	29,10
VC-0260	2,60		57	30	krabička	10	36,70
VC-0270	2,70		61	33	krabička	10	36,70
VC-0280	2,80		61	33	krabička	10	36,70
VC-0290	2,90	M3,5	61	33	krabička	10	36,70
VC-0300	3,00		61	33	krabička	10	28,50
VC-0310	3,10		65	36	krabička	10	36,70
VC-0320	3,20		65	36	krabička	10	33,40
VC-0330	3,30	M4	65	36	krabička	10	34,00
VC-0340	3,40		70	39	krabička	10	36,70
VC-0350	3,50		70	39	krabička	10	32,40
VC-0360	3,60		70	39	krabička	10	42,80
VC-0370	3,70		70	39	krabička	10	42,80
VC-0380	3,80		75	43	krabička	10	42,80
VC-0390	3,90		75	43	krabička	10	42,80
VC-0400	4,00	M4,5	75	43	krabička	10	34,50
VC-0410	4,10		75	43	krabička	10	42,80
VC-0420	4,20	M5	75	43	krabička	10	42,80
VC-0430	4,30		80	47	krabička	10	47,70
VC-0440	4,40		80	47	krabička	10	47,70
VC-0450	4,50		80	47	krabička	10	47,70
VC-0460	4,60		80	47	krabička	10	48,80
VC-0470	4,70		80	47	krabička	10	48,80
VC-0480	4,80		86	52	krabička	10	50,40
VC-0490	4,90		86	52	krabička	10	51,50
VC-0500	5,00	M6	86	52	krabička	10	42,80
VC-0510	5,10		86	52	krabička	10	51,50
VC-0520	5,20		86	52	krabička	10	51,50



Split point - DIN 1412 C
(Ø ≥ 2,5 mm)

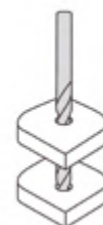

R ≤ 1200 N/mm²

KOBALTOVÉ VRTÁKY HSS-CO 5%

Objednáací kód	Průměr v mm	Pro závit	L1 mm	L2 mm	Balení	Ks v balení	Cena Kč/ks
VC-0530	5,30		86	52	krabička	10	51,50
VC-0540	5,40		93	57	krabička	10	51,50
VC-0550	5,50		93	57	krabička	10	56,40
VC-0560	5,60		93	57	krabička	10	57,50
VC-0570	5,70		93	57	krabička	10	57,50
VC-0580	5,80		93	57	krabička	10	57,50
VC-0590	5,90		93	57	krabička	10	57,50
VC-0600	6,00	M7	93	57	krabička	10	55,30
VC-0610	6,10		101	63	krabička	10	67,40
VC-0620	6,20		101	63	krabička	10	67,40
VC-0630	6,30		101	63	krabička	10	67,40
VC-0640	6,40		101	63	krabička	10	67,40
VC-0650	6,50		101	63	krabička	10	66,30
VC-0660	6,60		101	63	krabička	10	83,30
VC-0670	6,70		101	63	krabička	10	83,30
VC-0680	6,80	M8	109	69	krabička	10	79,40
VC-0690	6,90		109	69	krabička	10	83,30
VC-0700	7,00		109	69	krabička	10	77,20
VC-0710	7,10		109	69	krabička	10	94,20
VC-0720	7,20		109	69	krabička	10	94,20
VC-0730	7,30		109	69	krabička	10	94,20
VC-0740	7,40		109	69	krabička	10	94,20
VC-0750	7,50		109	69	krabička	10	89,30
VC-0760	7,60		117	75	krabička	10	113,00
VC-0770	7,70		117	75	krabička	10	113,00
VC-0780	7,80	M9	117	75	krabička	10	113,00
VC-0790	7,90		117	75	krabička	10	113,00
VC-0800	8,00		117	75	krabička	10	103,00
VC-0810	8,10		117	75	krabička	5	124,00
VC-0820	8,20		117	75	krabička	5	124,00
VC-0830	8,30		117	75	krabička	5	124,00
VC-0840	8,40		117	75	krabička	5	124,00
VC-0850	8,50	M10	117	75	krabička	5	118,00
VC-0860	8,60		125	81	krabička	5	145,00
VC-0870	8,70		125	81	krabička	5	145,00
VC-0880	8,80		125	81	krabička	5	145,00
VC-0890	8,90		125	81	krabička	5	145,00
VC-0900	9,00		125	81	krabička	5	137,00
VC-0910	9,10		125	81	krabička	5	160,00
VC-0920	9,20		125	81	krabička	5	160,00
VC-0930	9,30		125	81	krabička	5	160,00
VC-0940	9,40		125	81	krabička	5	160,00
VC-0950	9,50	M11	125	81	krabička	5	152,00
VC-0960	9,60		133	87	krabička	5	188,00
VC-0970	9,70		133	87	krabička	5	188,00
VC-0980	9,80		133	87	krabička	5	188,00
VC-0990	9,90		133	87	krabička	5	188,00
VC-1000	10,00		133	87	krabička	5	157,00

135°

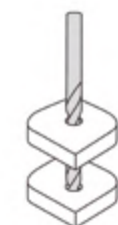
Split point - DIN 1412 C
($\varnothing \geq 2,5$ mm) $R \leq 1200$ N/mm²



KOBALTOVÉ VRTÁKY HSS-CO 5%

Objednáací kód	Průměr v mm	Pro závit	L1 mm	L2 mm	Balení	Ks v balení	Cena Kč/ks
VC-1020	10,20	M12	133	87	krabička	5	206,00
VC-1050	10,50		133	87	krabička	5	199,00
VC-1100	11,00		142	94	krabička	5	226,00
VC-1150	11,50		142	94	krabička	5	259,00
VC-1200	12,00	M14	151	101	krabička	5	293,00
VC-1250	12,50		151	101	krabička	5	328,00
VC-1300	13,00		151	101	krabička	5	353,00

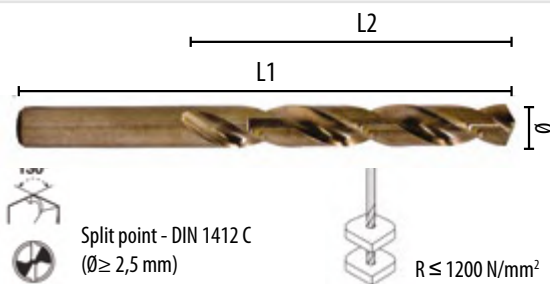

SADY VRTÁKŮ HSS-CO 5%

Objednáací kód	Průměr v mm	Cena Kč/ks
VCS0110	1; 1,5; 2; 2,5; 3; 3,5; 4; 4,5; 5; 5,5; 6; 6,5; 7; 7,5; 8; 8,5; 9; 9,5; 10 mm DIN 338 (19 ks)	1459,00
VCS0113	1; 1,5; 2; 2,5; 3; 3,5; 4; 4,5; 5; 5,5; 6; 6,5; 7; 7,5; 8; 8,5; 9; 9,5; 10; 10,5; 11; 11,5; 12; 12,5; 13 mm DIN 338 (25 ks)	3178,00
VCS0170	10 ks x 1; 1,5; 2; 2,5; 3; 3,5; 4; 4,5; 5; 5,5; 6; 6,5; 7 mm + 5 ks x 7,5; 8; 8,5; 9; 9,5; 10 mm + 20 ks x 3 mm DIN 338 }170ks]	8771,00



KOBALTOVÉ VRTÁKY HSS-CO 5% S REDUKOVANOU STOPKOU 13 MM, DIN 338

- vhodné pro vrtání nerezové oceli, těžce obrobitelných materiálů, legované oceli a ocelolitiny, oceli pro objemové tváření za tepla i za studena, válců válcovacích stolic, oceli pro cementování a zušlechťování do pevnosti 1200 N/mm²
- vysoce výkonné vrtáky se zvýšenou tepelnou odolností, dlouhou životností a stabilní kvalitou

Barva: bronzová

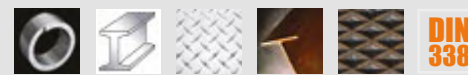

» Dodání do 10 dnů.

Objednáací kód	Průměr v mm	Pro závit	L1 mm	L2 mm	d mm	Balení	Ks v balení	Cena Kč/ks
VCR13-1350	13,50		160	108	13	krabička	1	515,00
VCR13-1400	14,00	M16	160	108	13	krabička	1	549,00
VCR13-1450	14,50		169	114	13	krabička	1	594,00
VCR13-1500	15,00		169	114	13	krabička	1	595,00
VCR13-1550	15,50	M18	178	120	13	krabička	1	679,00
VCR13-1600	16,00		178	120	13	krabička	1	691,00
VCR13-1650	16,50		184	125	13	krabička	1	788,00
VCR13-1700	17,00		184	125	13	krabička	1	806,00
VCR13-1750	17,50	M20	191	130	13	krabička	1	902,00
VCR13-1800	18,00		191	130	13	krabička	1	920,00
VCR13-1850	18,50		198	135	13	krabička	1	1042,00
VCR13-1900	19,00		198	135	13	krabička	1	1062,00
VCR13-1950	19,50	M22	205	140	13	krabička	1	1149,00
VCR13-2000	20,00		205	140	13	krabička	1	1167,00

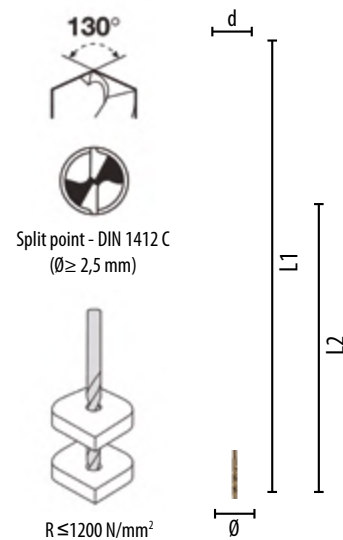

KOBALTOVÉ VRTÁKY HSS-CO 5% KRÁTKÉ, DIN 1897

- krátké vrtáky pro vrtání do plechů, profilů a do masivnějších materiálů, pro vrtání otvorů jen malé hloubky
- výhodou krátkých vrtáků je tuhost, vyvrtané otvory jsou přesnější
- vhodné pro vrtání nerezové oceli, těžce obrobitelných materiálů, legované oceli a ocelolitiny, oceli pro objemové tváření za tepla i za studena, oceli pro cementování a zušlechťování do pevnosti 1200 N/mm²
- vysoce výkonné vrtáky se zvýšenou tepelnou odolností, dlouhou životností a stabilní kvalitou

Barva: bronzová

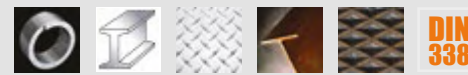

» Dodání do 10 dnů.

Objednáací kód	Průměr v mm	Pro závit	L1 mm	L2 mm	Balení	Ks v balení	Cena Kč/ks
VC-0150K32	1,50		32	9	krabička	10	20,00
VC-0200K38	2,00		38	12	krabička	10	22,00
VC-0225K40	2,25		40	13	krabička	10	27,00
VC-0250K43	2,50	M3	43	14	krabička	10	27,00
VC-0275K46	2,75		46	16	krabička	10	31,00
VC-0300K46	3,00		46	16	krabička	10	31,00
VC-0320K49	3,20		49	18	krabička	10	38,00
VC-0325K49	3,25		49	18	krabička	10	38,00
VC-0350K52	3,50		52	20	krabička	10	38,00
VC-0375K52	3,75		52	20	krabička	10	46,00
VC-0380K52	3,80		52	20	krabička	10	46,00
VC-0400K55	4,00	M4,5	55	22	krabička	10	46,00
VC-0420K55	4,20	M5	55	22	krabička	10	54,00

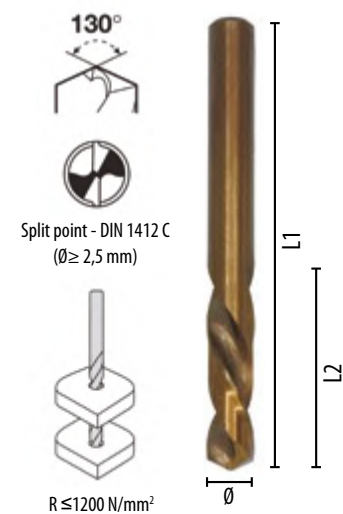



KOBALTOVÉ VRTÁKY HSS-CO 5%

Objednáací kód	Průměr v mm	Pro závit	L1 mm	L2 mm	Balení	Ks v balení	Cena Kč/ks
VC-0425K55	4,25		55	22	krabička	10	54,00
VC-0450K58	4,50		58	24	krabička	10	54,00
VC-0475K62	4,75		62	26	krabička	10	59,00
VC-0480K62	4,80		62	26	krabička	10	59,00
VC-0500K62	5,00	M6	62	26	krabička	10	59,00
VC-0520K62	5,20		62	26	krabička	10	68,00
VC-0525K62	5,25		62	26	krabička	10	68,00
VC-0550K66	5,50		66	28	krabička	10	68,00
VC-0575K66	5,75		66	28	krabička	10	74,00
VC-0600K66	6,00	M7	66	28	krabička	10	74,00
VC-0625K70	6,25		70	31	krabička	10	87,00
VC-0650K70	6,50		70	31	krabička	10	87,00
VC-0675K74	6,75		74	34	krabička	10	106,00
VC-0700K74	7,00		74	34	krabička	10	106,00
VC-0720K74	7,20		74	34	krabička	10	119,00
VC-0750K74	7,50		74	34	krabička	10	119,00
VC-0780K79	7,80	M9	79	37	krabička	10	136,00
VC-0800K79	8,00		79	37	krabička	10	136,00
VC-0820K79	8,20		79	37	krabička	5	155,00
VC-0850K79	8,50	M10	79	37	krabička	5	155,00
VC-0880K84	8,80		84	40	krabička	5	180,00
VC-0900K84	9,00		84	40	krabička	5	180,00
VC-0920K84	9,20		84	40	krabička	5	201,00
VC-0950K84	9,50	M11	84	40	krabička	5	201,00
VC-0980K89	9,80		89	43	krabička	5	227,00
VC-1000K89	10,00		89	43	krabička	5	227,00
VC-1050K89	10,50		89	43	krabička	5	252,00
VC-1100K95	11,00		95	47	krabička	5	287,00
VC-1125K95	11,25		95	47	krabička	5	317,00
VC-1150K95	11,50		95	47	krabička	5	317,00
VC-1200K102	12,00	M14	102	51	krabička	5	365,00
VC-1250K102	12,50		102	51	krabička	5	391,00
VC-1300K102	13,00		102	51	krabička	5	420,00

135°

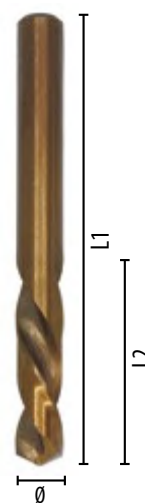
Split point - DIN 1412 C
($\varnothing \geq 2,5$ mm)R ≤ 1200 N/mm²

KOBALTOVÉ VRTÁKY HSS-CO 5% DIN 340 PRODLOUŽENÉ (ČSN-PN2915)

- vhodné pro vrtání nerezové oceli, těžce obrobitelných materiálů, legované oceli a ocelolityny, oceli pro objemové tváření za tepla i za studena, oceli pro cementování a zušlechťování do pevnosti 1200 N/mm²
- pro hlubší vrtání než obvykle
- vysoce výkonné vrtáky se zvýšenou tepelnou odolností, dlouhou životností a stabilní kvalitou

Barva: bronzová

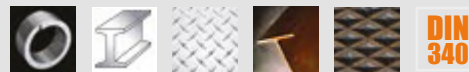

» Dodání do 10 dnů.

Objednáací kód	Průměr v mm	Pro závit	L1 mm	L2 mm	Balení	Ks v balení	Cena Kč/ks
VC-0100P56	1,00		56	33	krabička	10	33,00
VC-0150P70	1,50		70	45	krabička	10	38,00
VC-0175P80	1,75		80	53	krabička	10	42,00
VC-0200P85	2,00		85	56	krabička	10	42,00
VC-0225P90	2,25		90	59	krabička	10	50,00
VC-0250P95	2,50	M3	95	62	krabička	10	50,00
VC-0275P100	2,75		100	66	krabička	10	60,00
VC-0300P100	3,00		100	66	krabička	10	60,00
VC-0320P106	3,20		106	69	krabička	10	74,00
VC-0325P106	3,25		106	69	krabička	10	74,00
VC-0350P112	3,50		112	73	krabička	10	74,00
VC-0375P112	3,75		112	73	krabička	10	90,00
VC-0400P119	4,00	M4,5	119	78	krabička	10	90,00
VC-0420P119	4,20	M5	119	78	krabička	10	110,00
VC-0425P119	4,25		119	78	krabička	10	110,00
VC-0450P126	4,50		126	82	krabička	10	110,00
VC-0475P126	4,75		126	82	krabička	10	117,00
VC-0500P132	5,00	M6	132	87	krabička	10	117,00
VC-0520P132	5,20		132	87	krabička	10	145,00
VC-0525P132	5,25		132	87	krabička	10	145,00
VC-0550P139	5,50		139	91	krabička	10	145,00
VC-0575P139	5,75		139	91	krabička	10	159,00
VC-0600P139	6,00	M7	139	91	krabička	10	159,00
VC-0625P148	6,25		148	97	krabička	10	192,00
VC-0650P148	6,50		148	97	krabička	10	192,00
VC-0675P148	6,75		148	97	krabička	10	217,00
VC-0700P156	7,00		156	102	krabička	10	217,00
VC-0750P156	7,50		156	102	krabička	10	237,00
VC-0800P165	8,00		165	109	krabička	5	280,00
VC-0850P165	8,50	M10	165	109	krabička	5	296,00
VC-0900P175	9,00		175	115	krabička	5	346,00
VC-0950P175	9,50	M11	175	115	krabička	5	383,00
VC-1000P184	10,00		184	121	krabička	5	446,00
VC-1050P184	10,50		184	121	krabička	5	537,00
VC-1100P195	11,00		195	128	krabička	5	614,00
VC-1150P195	11,50		195	128	krabička	5	674,00
VC-1200P205	12,00	M14	205	134	krabička	5	756,00
VC-1250P205	12,50		205	134	krabička	5	825,00
VC-1300P205	13,00		205	134	krabička	5	881,00

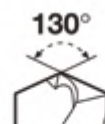
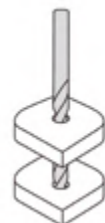
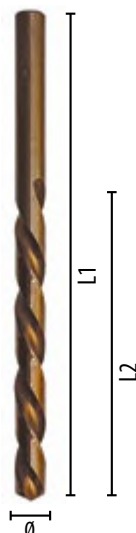
Split point - DIN 1412 C
($\varnothing \geq 2,5$ mm) $R \leq 1200$ N/mm²

SADA PRODLOUŽENÝCH VRTÁKŮ HSS-CO 5%

Objednáací kód	Průměr v mm	Cena Kč/ks
VCPS0110	1; 1,5; 2; 2,5; 3; 3,5; 4; 4,5; 5; 5,5; 6; 6,5; 7; 7,5; 8; 8,5; 9; 9,5; 10 mm DIN 340 (19 ks) HSS-Co5	3318,00





VRTÁKY VYBRUŠOVANÉ HSS-G, S TITANOVÝM POVLAKEM, DIN 338

- velmi kvalitní vrtáky s TiN povlakem ideální pro standardní zámečnické práce
- TiN povlak několikanásobně prodlužuje životnost vrtáku
- vrtáky dosahují vysokého výkonu při obrábění legovaných i nelegovaných ocelí, které mají pevnost v tahu do 900 N/mm², vynikající výkon rovněž při vrtání litiny, neželezných kovů a plastů

Barva: zlatá

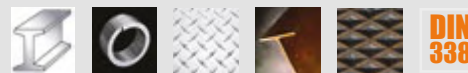

Objednáací kód	Průměr v mm	Pro závit	L1 mm	L2 mm	Balení	Ks v balení	Cena Kč/ks
VTIN-0100	1,00		34	12	krabička	10	20,90
VTIN-0125	1,25		38	16	krabička	10	23,60
VTIN-0150	1,50		40	18	krabička	10	23,60
VTIN-0175	1,75		46	22	krabička	10	28,50
VTIN-0200	2,00		49	24	krabička	10	28,50
VTIN-0225	2,25		53	27	krabička	10	29,60
VTIN-0250	2,50	M3	57	30	krabička	10	29,60
VTIN-0275	2,75		61	33	krabička	10	33,40
VTIN-0300	3,00		61	33	krabička	10	33,40
VTIN-0320	3,20		65	36	krabička	10	39,50
VTIN-0325	3,25		65	36	krabička	10	39,50
VTIN-0350	3,50		70	39	krabička	10	39,50
VTIN-0375	3,75		70	39	krabička	10	39,50
VTIN-0380	3,80		70	39	krabička	10	39,50
VTIN-0400	4,00	M4,5	75	43	krabička	10	39,50
VTIN-0420	4,20		75	43	krabička	10	42,80
VTIN-0425	4,25		75	43	krabička	10	47,70
VTIN-0450	4,50	M6	80	47	krabička	10	47,70
VTIN-0475	4,75		80	47	krabička	10	53,70
VTIN-0500	5,00		86	52	krabička	10	53,70
VTIN-0525	5,25		86	52	krabička	10	64,70
VTIN-0550	5,50		93	57	krabička	10	64,70
VTIN-0575	5,75		93	57	krabička	10	71,20
VTIN-0600	6,00	M7	93	57	krabička	10	71,20
VTIN-0625	6,25		101	63	krabička	10	79,40
VTIN-0650	6,50		101	63	krabička	10	79,40
VTIN-0675	6,75		109	69	krabička	10	84,40
VTIN-0700	7,00		109	69	krabička	10	84,40
VTIN-0725	7,25		109	69	krabička	10	111,00
VTIN-0750	7,50		109	69	krabička	10	111,00
VTIN-0775	7,75		117	75	krabička	10	128,00
VTIN-0800	8,00		117	75	krabička	10	128,00
VTIN-0825	8,25		117	75	krabička	5	155,00
VTIN-0850	8,50	M10	117	75	krabička	5	155,00
VTIN-0875	8,75		125	81	krabička	5	156,00
VTIN-0900	9,00		125	81	krabička	5	169,00
VTIN-0925	9,25		125	81	krabička	5	201,00
VTIN-0950	9,50	M11	125	81	krabička	5	190,00
VTIN-0975	9,75		133	87	krabička	5	201,00
VTIN-1000	10,00		133	87	krabička	5	199,00

135°

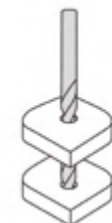
Split point - DIN 1412 C
(Ø ≥ 2,5 mm)R ≤ 900 N/mm²

VRTÁKY VYBRUŠOVANÉ HSS-G, S TITANOVÝM POVLAKEM, DIN 338

Objednací kód	Průměr v mm	Pro závit	L1 mm	L2 mm	Balení	Ks v balení	Cena Kč/ks
VTIN-1025	10,25		133	87	krabička	5	245,00
VTIN-1050	10,50		133	87	krabička	5	223,00
VTIN-1075	10,75		142	94	krabička	5	245,00
VTIN-1100	11,00		142	94	krabička	5	240,00
VTIN-1125	11,25		142	94	krabička	5	260,00
VTIN-1150	11,50		142	94	krabička	5	260,00
VTIN-1175	11,75		142	94	krabička	5	296,00
VTIN-1200	12,00	M14	151	101	krabička	5	308,00
VTIN-1225	12,25		151	101	krabička	5	329,00
VTIN-1250	12,50		151	101	krabička	5	338,00
VTIN-1275	12,75		151	101	krabička	5	355,00
VTIN-1300	13,00		151	101	krabička	5	355,00

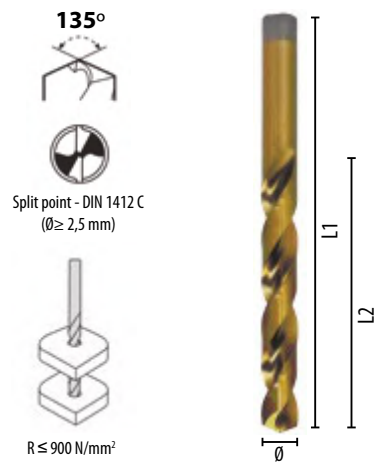



VRTÁKY VYBRUŠOVANÉ HSS-G, SILVER, DIN 338

- doporučené pro vrtání v součástkách z legované i nelegované oceli, ocelolitiny do pevnosti 800 N/mm², šedé, temperované i tvárné litiny, spěkané oceli, hliníkové slitiny s krátkou třískou, bronzu apod.
- vyráběny vybrušením z již tepelně zpracovaného polotovaru z rychlořezné oceli HSS M2

Barva: stříbrná

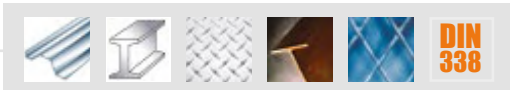

Objednací kód	Průměr v mm	Pro závit	L1 mm	L2 mm	Ks v balení	Cena Kč/ks
VG-0030	0,30		19	3	10	9,60
VG-0035	0,35		19	4	10	9,60
VG-0040	0,40		20	5	10	9,60
VG-0045	0,45		20	5	10	9,60
VG-0050	0,50		22	6	10	9,60
VG-0055	0,55		24	7	10	9,60
VG-0060	0,60		24	7	10	9,60
VG-0065	0,65		26	8	10	9,60
VG-0070	0,70		28	9	10	9,60
VG-0075	0,75		28	9	10	9,60
VG-0080	0,80		30	10	10	9,60
VG-0085	0,85		30	10	10	9,60
VG-0090	0,90		32	11	10	9,60
VG-0095	0,95		32	11	10	9,60
VG-0100	1,00		34	12	10	9,60
VG-0105	1,05		34	12	10	9,80
VG-0110	1,10		36	14	10	9,80
VG-0115	1,15		38	16	10	9,80
VG-0120	1,20		38	16	10	9,80
VG-0125	1,25		38	16	10	9,80
VG-0130	1,30		38	16	10	9,80
VG-0135	1,35		40	18	10	9,80
VG-0140	1,40		40	18	10	9,80
VG-0145	1,45		40	18	10	9,80
VG-0150	1,50		40	18	10	9,80
VG-0155	1,55		43	20	10	11,10
VG-0160	1,60	M2	43	20	10	11,10
VG-0165	1,65		43	20	10	11,10
VG-0170	1,70		43	20	10	11,10
VG-0175	1,75	M2,2	46	22	10	11,10
VG-0180	1,80		46	22	10	11,10
VG-0185	1,85		46	22	10	11,10
VG-0190	1,90		46	22	10	11,10
VG-0195	1,95		49	24	10	11,10
VG-0200	2,00		49	24	10	11,10
VG-0210	2,10		49	24	10	13,00
VG-0220	2,20		53	27	10	13,00
VG-0225	2,25		53	27	10	13,00
VG-0230	2,30		53	27	10	13,00
VG-0240	2,40		57	30	10	13,00
VG-0250	2,50	M3	57	30	10	11,90
VG-0260	2,60		57	30	10	15,10
VG-0270	2,70		61	33	10	15,10



Split point - DIN 1412 C
(Ø ≥ 2,5 mm)

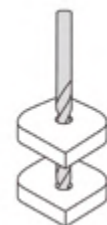

R ≤ 800 N/mm²

VRTÁKY VYBRUŠOVANÉ HSS-G, SILVER, DIN 338

Objednáací kód	Průměr v mm	Pro závit	L1 mm	L2 mm	Ks v balení	Cena Kč/ks
VG-0275	2,75		61	33	10	15,10
VG-0280	2,80		61	33	10	15,10
VG-0290	2,90	M3,5	61	33	10	15,10
VG-0300	3,00		61	33	10	15,10
VG-0310	3,10		65	36	10	16,80
VG-0320	3,20		65	36	10	16,80
VG-0325	3,25		65	36	10	18,80
VG-0330	3,30	M4	65	36	10	18,80
VG-0340	3,40		70	39	10	18,80
VG-0350	3,50		70	39	10	18,80
VG-0360	3,60		70	39	10	22,60
VG-0370	3,70		70	39	10	22,60
VG-0375	3,75		70	39	10	22,60
VG-0380	3,80		75	43	10	22,60
VG-0390	3,90		75	43	10	22,60
VG-0400	4,00	M4,5	75	43	10	22,60
VG-0410	4,10		75	43	10	25,50
VG-0420	4,20	M5	75	43	10	25,70
VG-0425	4,25		75	43	10	25,70
VG-0430	4,30		80	47	10	29,30
VG-0440	4,40		80	47	10	29,30
VG-0450	4,50		80	47	10	26,90
VG-0460	4,60		80	47	10	33,00
VG-0470	4,70		80	47	10	33,00
VG-0475	4,75		80	47	10	33,00
VG-0480	4,80		86	52	10	30,60
VG-0490	4,90		86	52	10	30,60
VG-0500	5,00	M6	86	52	10	30,60
VG-0510	5,10		86	52	10	37,80
VG-0520	5,20		86	52	10	37,80
VG-0525	5,25		86	52	10	37,80
VG-0530	5,30		86	52	10	37,80
VG-0540	5,40		93	57	10	37,80
VG-0550	5,50		93	57	10	37,80
VG-0560	5,60		93	57	10	40,00
VG-0570	5,70		93	57	10	40,00
VG-0575	5,75		93	57	10	40,00
VG-0580	5,80		93	57	10	40,00
VG-0590	5,90		93	57	10	40,00
VG-0600	6,00	M7	93	57	10	40,00
VG-0610	6,10		101	63	10	45,50
VG-0620	6,20		101	63	10	45,50
VG-0625	6,25		101	63	10	45,50
VG-0630	6,30		101	63	10	45,50
VG-0640	6,40		101	63	10	45,50
VG-0650	6,50		101	63	10	41,70
VG-0660	6,60		101	63	10	52,60
VG-0670	6,70		101	63	10	52,60



Split point - DIN 1412 C
($\varnothing \geq 2,5$ mm)



$R \leq 800$ N/mm²



VRTÁKY VYBRUŠOVANÉ HSS-G, SILVER, DIN 338

Objednáací kód	Průměr v mm	Pro závit	L1 mm	L2 mm	Ks v balení	Cena Kč/ks
VG-0675	6,75		109	69	10	49,90
VG-0680	6,80	M8	109	69	10	49,90
VG-0690	6,90		109	69	10	52,60
VG-0700	7,00		109	69	10	55,30
VG-0710	7,10		109	69	10	60,30
VG-0720	7,20		109	69	10	60,30
VG-0725	7,25		109	69	10	57,50
VG-0730	7,30		109	69	10	60,30
VG-0740	7,40		109	69	10	60,30
VG-0750	7,50		109	69	10	57,50
VG-0760	7,60		117	75	10	68,50
VG-0770	7,70		117	75	10	68,50
VG-0775	7,75		117	75	10	68,50
VG-0780	7,80	M9	117	75	10	68,50
VG-0790	7,90		117	75	10	68,50
VG-0800	8,00		117	75	10	68,50
VG-0810	8,10		117	75	10	80,50
VG-0820	8,20		117	75	10	80,50
VG-0825	8,25		117	75	10	80,50
VG-0830	8,30		117	75	10	80,50
VG-0840	8,40		117	75	10	80,50
VG-0850	8,50	M10	117	75	5	77,20
VG-0860	8,60		125	81	5	88,20
VG-0870	8,70		125	81	5	88,20
VG-0875	8,75		125	81	5	88,20
VG-0880	8,80		125	81	5	88,20
VG-0890	8,90		125	81	5	88,20
VG-0900	9,00		125	81	5	93,10
VG-0910	9,10		125	81	5	105,00
VG-0920	9,20		125	81	5	105,00
VG-0925	9,25		125	81	5	105,00
VG-0930	9,30		125	81	5	105,00
VG-0940	9,40		125	81	5	105,00
VG-0950	9,50	M11	125	81	5	96,00
VG-0960	9,60		133	87	5	112,00
VG-0970	9,70		133	87	5	112,00
VG-0975	9,75		133	87	5	112,00
VG-0980	9,80		133	87	5	112,00
VG-0990	9,90		133	87	5	112,00
VG-1000	10,00		133	87	5	117,00
VG-1010	10,10		133	87	5	121,00
VG-1020	10,20	M12	133	87	5	121,00
VG-1025	10,25		133	87	5	121,00
VG-1030	10,30		133	87	5	121,00
VG-1040	10,40		133	87	5	121,00
VG-1050	10,50		133	87	5	121,00
VG-1060	10,60		142	94	5	137,00
VG-1070	10,70		142	94	5	137,00

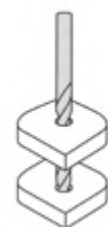
Split point - DIN 1412 C
($\varnothing \geq 2,5$ mm) $R \leq 800$ N/mm²

VRTÁKY VYBRUŠOVANÉ HSS-G, SILVER, DIN 338

Objednáací kód	Průměr v mm	Pro závit	L1 mm	L2 mm	Ks v balení	Cena Kč/ks
VG-1075	10,75		142	94	5	137,00
VG-1080	10,80		142	94	5	137,00
VG-1090	10,90		142	94	5	137,00
VG-1100	11,00		142	94	5	137,00
VG-1110	11,10		142	94	5	151,00
VG-1120	11,20		142	94	5	151,00
VG-1125	11,25		142	94	5	151,00
VG-1130	11,30		142	94	5	151,00
VG-1140	11,40		142	94	5	151,00
VG-1150	11,50		142	94	5	151,00
VG-1160	11,60		142	94	5	169,00
VG-1170	11,70		142	94	5	169,00
VG-1175	11,75		142	94	5	169,00
VG-1180	11,80		142	94	5	169,00
VG-1190	11,90		151	101	5	169,00
VG-1200	12,00	M14	151	101	5	169,00
VG-1210	12,10		151	101	5	183,00
VG-1220	12,20		151	101	5	183,00
VG-1225	12,25		151	101	5	183,00
VG-1230	12,30		151	101	5	183,00
VG-1240	12,40		151	101	5	183,00
VG-1250	12,50		151	101	5	183,00
VG-1260	12,60		151	101	5	190,00
VG-1270	12,70		151	101	5	190,00
VG-1275	12,75		151	101	5	190,00
VG-1280	12,80		151	101	5	190,00
VG-1290	12,90		151	101	5	190,00
VG-1300	13,00		151	101	5	190,00
VG-1325	13,25		160	108	1	206,00
VG-1350	13,50		160	108	1	206,00
VG-1375	13,75		160	108	1	222,00
VG-1400	14,00	M16	160	108	1	222,00
VG-1425	14,25		169	114	1	244,00
VG-1450	14,50		169	114	1	244,00
VG-1475	14,75		169	114	1	257,00
VG-1500	15,00		169	114	1	257,00
VG-1525	15,25		178	120	1	306,00
VG-1550	15,50	M18	178	120	1	306,00
VG-1575	15,75		178	120	1	324,00
VG-1600	16,00	M17	178	120	1	324,00
VG-1650	16,50		184	125	1	333,00
VG-1700	17,00		184	125	1	347,00
VG-1750	17,50	M20	191	130	1	393,00
VG-1800	18,00		191	130	1	403,00
VG-1850	18,50		198	135	1	442,00
VG-1900	19,00		198	135	1	466,00
VG-1950	19,50	M22	205	140	1	498,00
VG-2000	20,00		205	140	1	509,00



Split point - DIN 1412 C
($\varnothing \geq 2,5$ mm)

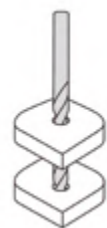

$R \leq 800$ N/mm²



VRTÁKY VYBRUŠOVANÉ HSS-G, SILVER DIN 338

Objednáací kód	Průměr v mm	Pro závit	L1 mm	L2 mm	Ks v balení	Cena Kč/ks
VG-2100	21,00	M24	215	140	1	596,00
VG-2200	22,00		220	150	1	638,00
VG-2300	23,00		225	155	1	707,00
VG-2400	24,00		230	160	1	798,00
VG-2500	25,00		235	165	1	862,00

135°
Split point - DIN 1412 C
($\phi \geq 2,5$ mm)
R ≤ 800 N/mm²

SADY VRTÁKŮ HSS-G, SILVER

Objednáací kód	Průměr v mm	Cena Kč/ks
VGS0110	1; 1,5; 2; 2,5; 3; 3,5; 4; 4,5; 5; 5,5; 6; 6,5; 7; 7,5; 8; 8,5; 9; 9,5; 10 mm DIN 338 (19 ks)	826,00
VGS0113	1; 1,5; 2; 2,5; 3; 3,5; 4; 4,5; 5; 5,5; 6; 6,5; 7; 7,5; 8; 8,5; 9; 9,5; 10; 10,5; 11; 11,5; 12; 12,5; 13 mm DIN 338 (25 ks)	1781,00
VGS0170	10 ks x 1; 1,5; 2; 2,5; 3; 3,5; 4; 4,5; 5; 5,5; 6; 6,5; 7 mm + 5 ks x 7,5; 8; 8,5; 9; 9,5; 10 mm + 20 ks x 3 mm DIN 338 }170ks]	5968,00



VRTÁKY HSS-G S REDUKOVANOU STOPKOU 13 MM, DIN 338

• doporučené pro vrtání v součástkách z legované i nelegované oceli, ocelolitiny do pevnosti 800 N/mm², šedé, temperované i tvárné litiny apod.

Barva: stříbrná

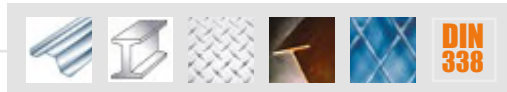

Objednací kód	Průměr v mm	Pro závit	L1 mm	L2 mm	d mm	Balení	Ks v balení	Cena Kč/ks
VGR13-1350	13,50		160	108	13	krabička	1	166,00
VGR13-1400	14,00	M16	160	108	13	krabička	1	178,50
VGR13-1450	14,50		169	114	13	krabička	1	197,00
VGR13-1500	15,00		169	114	13	krabička	1	207,50
VGR13-1550	15,50	M18	178	120	13	krabička	1	248,00
VGR13-1600	16,00		178	120	13	krabička	1	256,50
VGR13-1650	16,50		184	125	13	krabička	1	276,50
VGR13-1700	17,00		184	125	13	krabička	1	287,00
VGR13-1750	17,50	M20	191	130	13	krabička	1	332,00
VGR13-1800	18,00		191	130	13	krabička	1	351,00
VGR13-1850	18,50		198	135	13	krabička	1	374,50
VGR13-1900	19,00		198	135	13	krabička	1	391,50
VGR13-1950	19,50	M22	205	140	13	krabička	1	417,50
VGR13-2000	20,00		205	140	13	krabička	1	428,50
VGR13-2100	21,00	M24	215	140	13	krabička	1	481,00
VGR13-2200	22,00		220	150	13	krabička	1	506,50
VGR13-2300	23,00		225	155	13	krabička	1	566,00
VGR13-2400	24,00		230	160	13	krabička	1	628,00
VGR13-2500	25,00		235	165	13	krabička	1	681,50





VRTÁKY VYBRUŠOVANÉ HSS-G, SILVER KRÁTKÉ, DIN 1897

- vrtáky doporučené pro vrtání v součástkách z legované i nelegované oceli, ocelolitiny do pevnosti 800 N/mm², šedé, temperované i tvárné litiny, spěkané oceli, hliníkové slitiny s krátkou třískou, bronzu apod.
- krátké vrtáky pro vrtání nýtovacích otvorů, do plechů, profilů, ale i do masivnějších materiálů, pro vrtání otvorů jen malé hloubky
- výhodou krátkých vrtáků je tuhost, vyvrtané otvory jsou přesnější
- vyráběny vybrušením z již tepelně zpracovaného polotovaru z rychlořezné oceli HSS M2

Barva: stříbrná

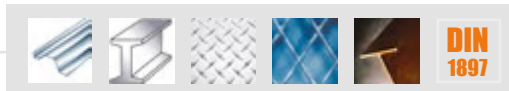

» Dodání do 10 dnů.

Objednáací kód	Průměr v mm	Pro závit	L1 mm	L2 mm	Balení	Ks v balení	Cena Kč/ks
VG-0150K32	1,50		32	9	krabíčka	10	10,00
VG-0200K38	2,00		38	12	krabíčka	10	12,00
VG-0225K40	2,25		40	13	krabíčka	10	13,00
VG-0250K43	2,50	M3	43	14	krabíčka	10	13,00
VG-0275K46	2,75		46	16	krabíčka	10	14,00
VG-0300K46	3,00		46	16	krabíčka	10	14,00
VG-0325K49	3,25		49	18	krabíčka	10	18,00
VG-0350K52	3,50		52	20	krabíčka	10	18,00
VG-0375K52	3,75		52	20	krabíčka	10	21,00
VG-0400K55	4,00	M4,5	55	22	krabíčka	10	21,00
VG-0425K55	4,25		55	22	krabíčka	10	24,00
VG-0450K58	4,50		58	24	krabíčka	10	24,00
VG-0475K62	4,75		62	26	krabíčka	10	26,00
VG-0500K62	5,00	M6	62	26	krabíčka	10	26,00
VG-0525K62	5,25		62	26	krabíčka	10	29,00
VG-0550K66	5,50		66	28	krabíčka	10	29,00
VG-0575K66	5,75		66	28	krabíčka	10	33,00
VG-0600K66	6,00	M7	66	28	krabíčka	10	33,00
VG-0625K70	6,25		70	31	krabíčka	10	38,00
VG-0650K70	6,50		70	31	krabíčka	10	38,00
VG-0675K74	6,75		74	34	krabíčka	10	45,00
VG-0700K74	7,00		74	34	krabíčka	10	45,00
VG-0720K74	7,20		74	34	krabíčka	10	51,00
VG-0750K74	7,50		74	34	krabíčka	10	51,00
VG-0780K79	7,80	M9	79	37	krabíčka	10	60,00
VG-0800K79	8,00		79	37	krabíčka	10	60,00
VG-0820K79	8,20		79	37	krabíčka	5	66,00
VG-0850K79	8,50	M10	79	37	krabíčka	5	66,00
VG-0880K84	8,80		84	40	krabíčka	5	75,00
VG-0900K84	9,00		84	40	krabíčka	5	75,00
VG-0920K84	9,20		84	40	krabíčka	5	84,00
VG-0950K84	9,50	M11	84	40	krabíčka	5	84,00
VG-0980K89	9,80		89	43	krabíčka	5	94,00
VG-1000K89	10,00		89	43	krabíčka	5	94,00
VG-1050K89	10,50		89	43	krabíčka	5	108,00
VG-1100K95	11,00		95	47	krabíčka	5	124,00
VG-1150K95	11,50		95	47	krabíčka	5	139,00
VG-1200K102	12,00	M14	102	51	krabíčka	5	147,00
VG-1250K102	12,50		102	51	krabíčka	5	169,00
VG-1300K102	13,00		102	51	krabíčka	5	189,00



Split point - DIN 1412 C
(Ø ≥ 2,5 mm)

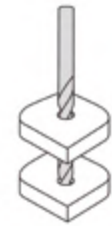
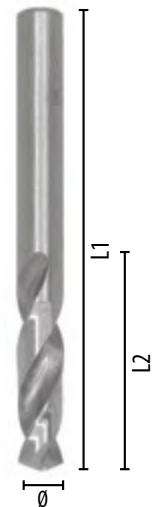

R ≤ 800 N/mm²

Vrtáky

VRTÁKY VYBRUŠOVANÉ HSS-G, SILVER PRODLOUŽENÉ, DIN 340

- vrtáky doporučené pro vrtání v součástkách z legované i nelegované oceli, ocelolitiny do pevnosti 800 N/mm², šedé, temperované i tvárné litiny, spékané oceli, hliníkové slitiny s krátkou třískou, bronzu apod.
- pro hlubší vrtání než obvykle
- jsou vyráběny vybrušením z již tepelně zpracovaného polotovaru z rychlořezné oceli HSS M2

Barva: stříbrná

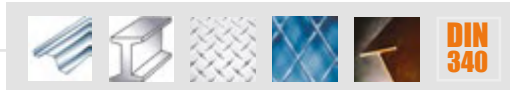

» Dodání do 10 dnů.

Objednáací kód	Průměr v mm	Pro závit	L1 mm	L2 mm	Balení	Ks v balení	Cena Kč/ks
VG-0100P56	1,00		56	33	krabička	10	25,00
VG-0150P70	1,50		70	45	krabička	10	26,00
VG-0175P80	1,75	M2,2	80	53	krabička	10	27,00
VG-0200P85	2,00		85	56	krabička	10	27,00
VG-0225P90	2,25		90	59	krabička	10	30,00
VG-0250P95	2,50	M3	95	62	krabička	10	30,00
VG-0275P100	2,75		100	66	krabička	10	34,00
VG-0300P100	3,00		100	66	krabička	10	34,00
VG-0325P106	3,25		106	69	krabička	10	38,00
VG-0350P112	3,50		112	73	krabička	10	38,00
VG-0375P112	3,75		112	73	krabička	10	45,00
VG-0400P119	4,00	M4,5	119	78	krabička	10	43,00
VG-0425P119	4,25		119	78	krabička	10	55,00
VG-0450P126	4,50		126	82	krabička	10	55,00
VG-0475P126	4,75		126	82	krabička	10	55,00
VG-0500P132	5,00	M6	132	87	krabička	10	55,00
VG-0525P132	5,25		132	87	krabička	10	70,00
VG-0550P139	5,50		139	91	krabička	10	70,00
VG-0575P139	5,75		139	91	krabička	10	79,00
VG-0600P139	6,00	M7	139	91	krabička	10	79,00
VG-0625P148	6,25		148	97	krabička	10	87,00
VG-0650P148	6,50		148	97	krabička	10	87,00
VG-0675P148	6,75		148	97	krabička	10	103,00
VG-0700P156	7,00		156	102	krabička	10	99,00
VG-0725P156	7,25		156	102	krabička	10	118,00
VG-0750P156	7,50		156	102	krabička	10	118,00
VG-0775P165	7,75		165	109	krabička	10	136,00
VG-0800P165	8,00		165	109	krabička	10	132,00
VG-0825P165	8,25		165	109	krabička	5	148,00
VG-0850P165	8,50	M10	165	109	krabička	5	148,00
VG-0875P175	8,75		175	115	krabička	5	166,00
VG-0900P175	9,00		175	115	krabička	5	166,00
VG-0925P175	9,25		175	115	krabička	5	180,00
VG-0950P175	9,50	M11	175	115	krabička	5	180,00
VG-0975P184	9,75		184	121	krabička	5	213,00
VG-1000P184	10,00		184	121	krabička	5	213,00
VG-1020P184	10,20	M12	184	121	krabička	5	229,00
VG-1050P184	10,50		184	121	krabička	5	229,00

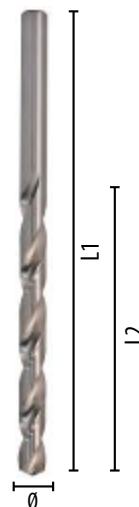
Split point - DIN 1412 C
(Ø ≥ 2,5 mm)R ≤ 800 N/mm²



VRTÁKY VYBRUŠOVANÉ HSS-G, SILVER PRODLOUŽENÉ, DIN 340

Objednáací kód	Průměr v mm	Pro závit	L1 mm	L2 mm	Balení	Ks v balení	Cena Kč/ks
VG-1100P195	11,00		195	128	krabička	5	261,00
VG-1150P195	11,50		195	128	krabička	5	281,00
VG-1200P205	12,00	M14	205	134	krabička	5	322,00
VG-1250P205	12,50		205	134	krabička	5	338,00
VG-1300P205	13,00		205	134	krabička	5	367,00

SADA PRODLOUŽENÝCH VRTÁKŮ HSS-G, DIN 340

Objednáací kód	Průměr v mm	Cena Kč/ks
VGPS0110	1; 1,5; 2; 2,5; 3; 3,5; 4; 4,5; 5; 5,5; 6; 6,5; 7; 7,5; 8; 8,5; 9; 9,5; 10 mm DIN 340 (19 ks) HSS-G	1612,00



VRTÁKY VYBRUŠOVANÉ HSS-G, SILVER S EXTRA PRODLOUŽENOU DÉLKOU, DIN 1869 (ZV3001)

- extra dlouhé spirálové vrtáky doporučené pro vrtání v součástkách z legované i nelegované oceli, ocelolitiny do pevnosti 800 N/mm², šedé, temperované i tvárné litiny, spěkané oceli, hliníkové slitiny s krátkou třískou, bronzu apod.
- vhodné pro vrtání extra hlubokých děr

Barva: stříbrná

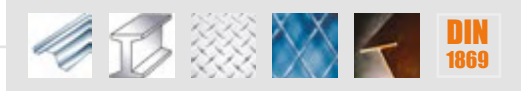

» Dodání do 10 dnů.

Objednací kód	Průměr v mm	Pro závit	L1 mm	L2 mm	Balení	Ks v balení	Cena Kč/ks
VG-0100P90	1,00		90	56	krabíčka	1	82,00
VG-0150P110	1,50		110	75	krabíčka	1	95,00
VG-0150P150	1,50		150	100	krabíčka	1	201,00
VG-0200P125	2,00		125	85	krabíčka	1	95,00
VG-0200P160	2,00		160	110	krabíčka	1	204,00
VG-0200P200	2,00		200	135	krabíčka	1	249,00
VG-0250P140	2,50	M3	140	95	krabíčka	1	103,00
VG-0250P180	2,50	M3	180	120	krabíčka	1	231,00
VG-0250P225	2,50	M3	225	150	krabíčka	1	286,00
VG-0300P150	3,00		150	100	krabíčka	1	107,00
VG-0300P190	3,00		190	130	krabíčka	1	197,00
VG-0300P240	3,00		240	160	krabíčka	1	311,00
VG-0350P165	3,50		165	115	krabíčka	1	159,00
VG-0350P210	3,50		210	145	krabíčka	1	248,00
VG-0350P265	3,50		265	180	krabíčka	1	320,00
VG-0400P175	4,00	M4,5	175	120	krabíčka	1	181,00
VG-0400P220	4,00	M4,5	220	150	krabíčka	1	264,00
VG-0400P280	4,00	M4,5	280	190	krabíčka	1	339,00
VG-0450P185	4,50		185	125	krabíčka	1	193,00
VG-0450P235	4,50		235	160	krabíčka	1	333,00
VG-0450P295	4,50		295	200	krabíčka	1	483,00
VG-0500P195	5,00	M6	195	135	krabíčka	1	222,00
VG-0500P245	5,00	M6	245	170	krabíčka	1	355,00
VG-0500P315	5,00	M6	315	210	krabíčka	1	523,00
VG-0550P205	5,50		205	140	krabíčka	1	278,00
VG-0550P260	5,50		260	180	krabíčka	1	401,00
VG-0550P330	5,50		330	225	krabíčka	1	540,00
VG-0600P205	6,00	M7	205	140	krabíčka	1	278,00
VG-0600P260	6,00	M7	260	180	krabíčka	1	401,00
VG-0600P330	6,00	M7	330	225	krabíčka	1	540,00
VG-0650P215	6,50		215	150	krabíčka	1	306,00
VG-0650P275	6,50		275	190	krabíčka	1	471,00
VG-0650P350	6,50		350	235	krabíčka	1	571,00
VG-0700P225	7,00		225	155	krabíčka	1	348,00
VG-0700P295	7,00		295	200	krabíčka	1	504,00
VG-0700P370	7,00		370	250	krabíčka	1	642,00
VG-0750P225	7,50		225	155	krabíčka	1	376,00
VG-0750P295	7,50		295	200	krabíčka	1	549,00
VG-0750P370	7,50		370	250	krabíčka	1	690,00
VG-0800P240	8,00		240	165	krabíčka	1	416,00
VG-0800P305	8,00		305	210	krabíčka	1	576,00
VG-0800P390	8,00		390	265	krabíčka	1	861,00

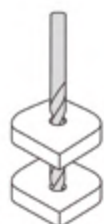
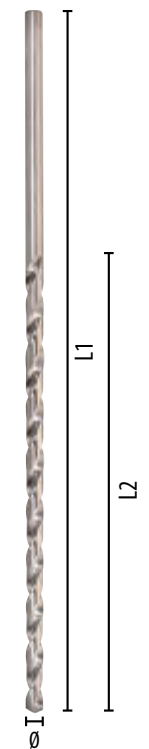
Split point - DIN 1412 C
($\varnothing \geq 2,5$ mm)R ≤ 800 N/mm²



VRTÁKY VYBRUŠOVANÉ HSS-G, SILVER S EXTRA PRODLOUŽENOU DÉLKOU, DIN 1869 (ZV3001)

Objednáací kód	Průměr v mm	Pro závit	L1 mm	L2 mm	Balení	Ks v balení	Cena Kč/ks
VG-0850P240	8,50	M10	240	165	krabička	1	459,00
VG-0850P305	8,50	M10	305	210	krabička	1	738,00
VG-0850P390	8,50	M10	390	265	krabička	1	1029,00
VG-0900P250	9,00		250	175	krabička	1	553,00
VG-0900P320	9,00		320	220	krabička	1	769,00
VG-0900P410	9,00		410	280	krabička	1	1083,00
VG-0950P250	9,50	M11	250	175	krabička	1	564,00
VG-0950P320	9,50	M11	320	220	krabička	1	777,00
VG-0950P410	9,50	M11	410	280	krabička	1	1088,00
VG-1000P265	10,00		265	185	krabička	1	624,00
VG-1000P340	10,00		340	235	krabička	1	826,00
VG-1000P430	10,00		430	295	krabička	1	1137,00
VG-1050P265	10,50		265	185	krabička	1	675,00
VG-1050P340	10,50		340	235	krabička	1	928,00
VG-1050P430	10,50		430	295	krabička	1	1222,00
VG-1100P280	11,00		280	195	krabička	1	696,00
VG-1100P365	11,00		365	250	krabička	1	960,00
VG-1100P455	11,00		455	310	krabička	1	1272,00
VG-1150P280	11,50		280	195	krabička	1	771,00
VG-1150P365	11,50		365	250	krabička	1	1036,00
VG-1150P455	11,50		455	310	krabička	1	1344,00
VG-1200P295	12,00	M14	295	205	krabička	1	843,00
VG-1200P380	12,00	M14	380	260	krabička	1	1127,00
VG-1200P470	12,00	M14	470	330	krabička	1	1471,00
VG-1250P295	12,50		295	205	krabička	1	843,00
VG-1250P375	12,50		375	260	krabička	1	1127,00
VG-1250P480	12,50		480	330	krabička	1	1471,00
VG-1300P295	13,00		295	205	krabička	1	898,00
VG-1300P375	13,00		375	260	krabička	1	1252,00
VG-1300P480	13,00		480	330	krabička	1	1774,00

135°

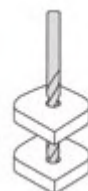
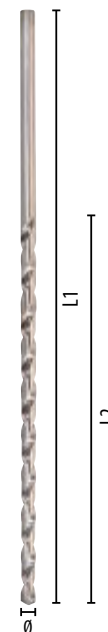
Split point - DIN 1412 C
($\varnothing \geq 2,5$ mm)R \leq 800 N/mm²

VÁLCOVANÉ VRTÁKY HSS-R, DIN 338 (ČSN 221121)

- vhodné pro vrtání v součástkách z legované i nelegované oceli, ocelolitiny do pevnosti 650 N/mm², šedé, temperované i tvárné litiny, spěkané oceli, hliníkové slitiny s krátkou třískou, bronzu, houževnaté mosazi apod.
- vyrobeny z rychlořezné oceli HSS, úhel hrotu 118°
- vysoký vrtací výkon, dlouhá životnost a stabilní kvalita

Barva: černá

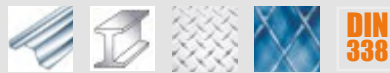

Objednací kód	Průměr v mm	Pro závit	L1 mm	L2 mm	Ks v balení	Cena za ks v Kč
V-0050	0,5		22	6	10	5,37
V-0060	0,6		24	7	10	5,37
V-0070	0,7		28	9	10	5,37
V-0080	0,8		30	10	10	5,37
V-0090	0,9		32	11	10	5,37
V-0100	1		34	12	10	3,67
V-0110	1,1		36	14	10	4,88
V-0120	1,2		38	16	10	4,88
V-0130	1,3		38	16	10	4,88
V-0140	1,4		40	18	10	4,88
V-0150	1,5		40	18	10	4,17
V-0160	1,6	M2	43	20	10	5,64
V-0170	1,7		43	20	10	5,64
V-0180	1,8		46	22	10	5,64
V-0190	1,9		46	22	10	5,64
V-0200	2		49	24	10	5,15
V-0210	2,1		49	24	10	5,15
V-0220	2,2		53	27	10	5,15
V-0230	2,3		53	27	10	5,15
V-0240	2,4		57	30	10	5,15
V-0250	2,5	M3	57	30	10	5,15
V-0260	2,6		57	30	10	5,64
V-0270	2,7		61	33	10	5,64
V-0280	2,8		61	33	10	5,64
V-0290	2,9	M3,5	61	33	10	5,64
V-0300	3		61	33	10	4,88
V-0310	3,1		65	36	10	5,86
V-0320	3,2		65	36	10	5,86
V-0330	3,3		65	36	10	5,86
V-0340	3,4		70	39	10	5,86
V-0350	3,5		70	39	10	5,86
V-0360	3,6		70	39	10	7,56
V-0370	3,7		70	39	10	7,56
V-0380	3,8		75	43	10	7,56
V-0390	3,9		75	43	10	7,56
V-0400	4	M4,5	75	43	10	7,34
V-0410	4,1		75	43	10	8,05
V-0420	4,2	M5	75	43	10	8,05
V-0430	4,3		80	47	10	9,53
V-0440	4,4		80	47	10	9,53
V-0450	4,5		80	47	10	8,82
V-0460	4,6		80	47	10	11,30
V-0470	4,7		80	47	10	11,30

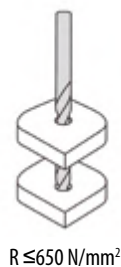

Prodej pouze po celém balení.



VÁLCOVANÉ VRTÁKY HSS-R, DIN 338 (ČSN 221121)

Objednáací kód	Průměr v mm	Pro závit	L1 mm	L2 mm	Ks v balení	Cena za ks v Kč
V-0480	4,8		86	52	10	11,30
V-0490	4,9		86	52	10	11,30
V-0500	5	M6	86	52	10	10,30
V-0510	5,1		86	52	10	12,10
V-0520	5,2		86	52	10	12,10
V-0530	5,3		86	52	10	12,10
V-0540	5,4		93	57	10	12,10
V-0550	5,5		93	57	10	12,10
V-0560	5,6		93	57	10	14,00
V-0570	5,7		93	57	10	14,00
V-0580	5,8		93	57	10	14,00
V-0590	5,9		93	57	10	14,00
V-0600	6	M7	93	57	10	14,00
V-0610	6,1		101	63	10	15,70
V-0620	6,2		101	63	10	15,70
V-0630	6,3		101	63	10	15,70
V-0640	6,4		101	63	10	15,70
V-0650	6,5		101	63	10	14,70
V-0660	6,6		101	63	10	16,10
V-0670	6,7		101	63	10	16,10
V-0680	6,8	M8	109	69	10	16,10
V-0690	6,9		109	69	10	16,10
V-0700	7		109	69	10	16,10
V-0710	7,1		109	69	10	18,30
V-0720	7,2		109	69	10	18,30
V-0730	7,3		109	69	10	18,30
V-0740	7,4		109	69	10	18,30
V-0750	7,5		109	69	10	17,90
V-0760	7,6		117	75	10	22,30
V-0770	7,7		117	75	10	22,30
V-0780	7,8	M9	117	75	10	22,30
V-0790	7,9		117	75	10	22,30
V-0800	8		117	75	10	20,90
V-0810	8,1		117	75	5	27,60
V-0820	8,2		117	75	5	27,60
V-0830	8,3		117	75	5	27,60
V-0840	8,4		117	75	5	27,60
V-0850	8,5	M10	117	75	5	27,60
V-0860	8,6		125	81	5	31,20
V-0870	8,7		125	81	5	31,20
V-0880	8,8		125	81	5	31,20
V-0890	8,9		125	81	5	31,20
V-0900	9		125	81	5	31,20
V-0910	9,1		125	81	5	35,60
V-0920	9,2		125	81	5	35,60
V-0930	9,3		125	81	5	35,60
V-0940	9,4		125	81	5	35,60
V-0950	9,5	M11	125	81	5	33,20

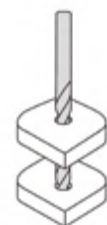
R ≤ 650 N/mm²

VÁLCOVANÉ VRTÁKY HSS-R, DIN 338 (ČSN 221121)

Objednáací kód	Průměr v mm	Pro závit	L1 mm	L2 mm	Ks v balení	Cena za ks v Kč
V-0960	9,6		133	87	5	39,80
V-0970	9,7		133	87	5	39,80
V-0980	9,8		133	87	5	39,80
V-0990	9,9		133	87	5	39,80
V-1000	10		133	87	5	37,40
V-1010	10,1		133	87	5	50,20
V-1020	10,2	M12	133	87	5	42,80
V-1030	10,3		133	87	5	42,80
V-1040	10,4		133	87	5	58,60
V-1050	10,5		133	87	5	39,00
V-1060	10,6		142	94	5	52,60
V-1070	10,7		142	94	5	52,60
V-1080	10,8		142	94	5	63,60
V-1090	10,9		142	94	5	63,60
V-1100	11		142	94	5	49,00
V-1110	11,1		142	94	5	63,60
V-1120	11,2		142	94	5	63,60
V-1130	11,3		142	94	5	63,60
V-1140	11,4		142	94	5	63,60
V-1150	11,5		142	94	5	51,40
V-1160	11,6		142	94	5	64,80
V-1170	11,7		142	94	5	64,80
V-1180	11,8		142	94	5	66,00
V-1190	11,9		151	101	5	66,00
V-1200	12	M14	151	101	5	56,20
V-1210	12,1		151	101	5	67,20
V-1220	12,2		151	101	5	72,20
V-1230	12,3		151	101	5	72,20
V-1240	12,4		151	101	5	72,20
V-1250	12,5		151	101	5	58,60
V-1260	12,6		151	101	5	75,60
V-1270	12,7		151	101	5	79,40
V-1280	12,8		151	101	5	79,40
V-1290	12,9		151	101	5	79,40
V-1300	13		151	101	5	66,00

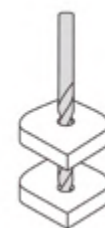

118°

R ≤ 650 N/mm²

SADY VRTÁKŮ HSS-R

Objednáací kód	Průměr v mm	Cena Kč/ks
VS0110	1; 1,5; 2; 2,5; 3; 3,5; 4; 4,5; 5; 5,5; 6; 6,5; 7; 7,5; 8; 8,5; 9; 9,5; 10 mm DIN 338 (19 ks)	354,00
VS0113	1; 1,5; 2; 2,5; 3; 3,5; 4; 4,5; 5; 5,5; 6; 6,5; 7; 7,5; 8; 8,5; 9; 9,5; 10; 10,5; 11; 11,5; 12; 12,5; 13 mm DIN 338 (25 ks)	720,00
VS0170	10 ks x 1; 1,5; 2; 2,5; 3; 3,5; 4; 4,5; 5; 5,5; 6; 6,5; 7 mm + 5 ks x 7,5; 8; 8,5; 9; 9,5; 10 mm + 20 ks x 3 mm DIN 338 }170ks}	2261,00



**VÁLCOVANÉ VRTÁKY HSS-R, S REDUKOVANOU STOPKOU 10 MM, DIN 338**

- vhodné pro vrtání v součástkách z legované i nelegované oceli, ocelolitiny do pevnosti 650 N/mm², šedé, temperované i tvárné litiny, spékané oceli, hliníkové slitiny s krátkou třískou, bronzu, houževnaté mosazi apod.
- vyrobeny z rychlořezné oceli HSS, úhel hrotu 118°
- vysoký vrtací výkon, dlouhá životnost a stabilní kvalita

Barva: černá

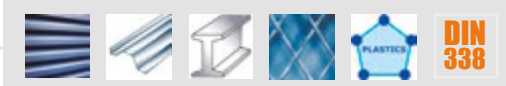

» Dodání do 10 dnů.

Objednací kód	Průměr v mm	Pro závit	L1 mm	L2 mm	d mm	Balení	Ks v balení	Cena Kč/ks
VR10-1050	10,50		133	87	10	krabička	1	70,00
VR10-1100	11,00		142	94	10	krabička	1	78,00
VR10-1150	11,50		142	94	10	krabička	1	83,50
VR10-1200	12,00		151	101	10	krabička	1	87,50
VR10-1250	12,50		151	101	10	krabička	1	94,00
VR10-1300	13,00		151	101	10	krabička	1	101,00
VR10-1350	13,50		160	108	10	krabička	1	128,50
VR10-1400	14,00		160	108	10	krabička	1	128,50
VR10-1450	14,50	M16	169	114	10	krabička	1	146,50
VR10-1500	15,00		169	114	10	krabička	1	171,00
VR10-1550	15,50	M18	178	120	10	krabička	1	195,00
VR10-1600	16,00		178	120	10	krabička	1	205,50
VR10-1650	16,50		184	125	10	krabička	1	223,50
VR10-1700	17,00	M20	184	125	10	krabička	1	224,00
VR10-1750	17,50		191	130	10	krabička	1	241,00
VR10-1800	18,00		191	130	10	krabička	1	241,50
VR10-1850	18,50		198	135	10	krabička	1	269,00
VR10-1900	19,00		198	135	10	krabička	1	278,00
VR10-1950	19,50	M22	205	140	10	krabička	1	308,00
VR10-2000	20,00		205	140	10	krabička	1	317,50

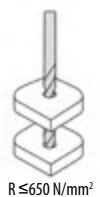

VÁLCOVANÉ VRTÁKY HSS-R KRÁTKÉ, DIN 1897

- vhodné pro vrtání v součástkách z legované i nelegované oceli, ocelolitiny do pevnosti 650 N/mm², šedé, temperované i tvárné litiny, spékané oceli, hliníkové slitiny s krátkou třískou, bronzu, houževnaté mosazi apod.
- krátké vrtáky pro vrtání nýtovacích otvorů, do plechů, ale i do masivnějších materiálů, pro vrtání otvorů jen malé hloubky
- výhodou krátkých vrtáků je tuhost, vyvrtané otvory jsou přesnější
- vyrobeny z rychlořezné oceli HSS, úhel hrotu 118°
- vysoký výkon, dlouhá životnost a stabilní kvalita

Barva: černá



» Dodání do 10 dnů.

Objednáací kód	Průměr v mm	Pro závit	L1 mm	L2 mm	Balení	Ks v balení	Cena Kč/ks
V-0200K38	2,00		38	12	krabička	10	8,00
V-0225K40	2,25		40	13	krabička	10	8,00
V-0250K43	2,50	M3	43	14	krabička	10	8,00
V-0275K46	2,75		46	16	krabička	10	9,00
V-0300K46	3,00		46	16	krabička	10	9,00
V-0325K49	3,25		49	18	krabička	10	10,00
V-0350K52	3,50		52	20	krabička	10	10,00
V-0375K52	3,75		52	20	krabička	10	11,00
V-0400K55	4,00	M4,5	55	22	krabička	10	11,00
V-0425K58	4,25		55	22	krabička	10	12,00
V-0450K62	4,50		58	24	krabička	10	12,00
V-0475K62	4,75		62	26	krabička	10	15,00
V-0500K62	5,00	M6	62	26	krabička	10	15,00
V-0525K62	5,25		62	26	krabička	10	17,00
V-0550K66	5,50		66	28	krabička	10	17,00
V-0575K66	5,75		66	28	krabička	10	18,00
V-0600K66	6,00	M7	66	28	krabička	10	18,00
V-0625K70	6,25		70	31	krabička	10	21,00
V-0650K70	6,50		70	31	krabička	10	21,00
V-0675K74	6,75		74	34	krabička	10	27,00
V-0700K74	7,00		74	34	krabička	10	27,00
V-0750K74	7,50		74	34	krabička	10	31,00
V-0800K79	8,00		79	37	krabička	10	38,00
V-0850K79	8,50	M10	79	37	krabička	5	43,00
V-0900K84	9,00		84	40	krabička	5	47,00
V-0950K84	9,50	M11	84	40	krabička	5	53,00
V-1000K89	10,00		89	43	krabička	5	57,00
V-1050K89	10,50		89	43	krabička	5	64,00
V-1100K95	11,00		95	47	krabička	5	67,00
V-1150K95	11,50		95	47	krabička	5	77,00
V-1200K102	12,00	M14	102	51	krabička	5	86,00
V-1250K105	12,50		102	51	krabička	5	89,00
V-1300K102	13,00		102	51	krabička	5	101,00

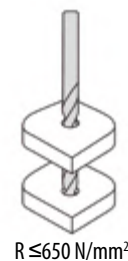

SADA PRODLOUŽENÝCH VRTÁKŮ HSS-G, DIN 340

Objednáací kód	Průměr v mm	Cena Kč/ks
VPS01510	1,5; 2; 2,5; 3; 3,5; 4; 4,5; 5; 5,5; 6; 6,5; 7; 7,5; 8; 8,5; 9; 9,5; 10 mm DIN 340 (18 ks) HSS-R	902,50





VÁLCOVANÉ VRTÁKY HSS-R PRODLOUŽENÉ, DIN 340

- dlouhé spirálové vrtáky vhodné pro vrtání v součástkách z legované i nelegované oceli, ocelolitiny do pevnosti 650 N/mm², šedé, temperované i tvárné litiny, spékané oceli, hliníkové slitiny s krátkou třískou, bronz, houževnaté mosazi apod.
- vhodné pro vrtání hlubokých děr
- vyrobeny z rychlořezné oceli HSS, úhel hrotu 118°
- vysoký výkon, dlouhá životnost a stabilní kvalita

Barva: černá



» Dodání do 10 dnů.

Objednáací kód	Průměr v mm	Pro závit	L1 mm	L2 mm	Balení	Ks v balení	Cena Kč/ks
V-0150P70	1,50		70	45	krabička	10	15,00
V-0175P76	1,75		76	50	krabička	10	17,00
V-0200P85	2,00		85	56	krabička	10	17,00
V-0225P90	2,25		90	59	krabička	10	19,00
V-0250P95	2,50	M3	95	62	krabička	10	19,00
V-0275P100	2,75		100	66	krabička	10	21,00
V-0300P100	3,00		100	66	krabička	10	21,00
V-0325P106	3,25		106	69	krabička	10	24,00
V-0350P112	3,50		112	73	krabička	10	24,00
V-0375P112	3,75		112	73	krabička	10	28,00
V-0400P119	4,00	M4,5	119	78	krabička	10	28,00
V-0425P119	4,25		119	78	krabička	10	32,00
V-0450P126	4,50		126	82	krabička	10	32,00
V-0475P126	4,75		126	82	krabička	10	38,00
V-0500P132	5,00	M6	132	87	krabička	10	38,00
V-0525P132	5,25		132	87	krabička	10	43,00
V-0550P139	5,50		139	91	krabička	10	43,00
V-0575P139	5,75		139	91	krabička	10	48,00
V-0600P139	6,00	M7	139	91	krabička	10	48,00
V-0625P148	6,25		148	97	krabička	10	51,00
V-0650P148	6,50		148	97	krabička	10	51,00
V-0675P148	6,75		148	97	krabička	10	55,00
V-0700P156	7,00		156	102	krabička	10	55,00
V-0725P156	7,25		156	102	krabička	10	62,00
V-0750P156	7,50		156	102	krabička	10	62,00
V-0775P165	7,75		165	109	krabička	10	72,00
V-0800P165	8,00		165	109	krabička	5	72,00
V-0825P165	8,25		165	109	krabička	5	78,00
V-0850P165	8,50	M10	165	109	krabička	5	78,00
V-0875P175	8,75		175	115	krabička	5	87,00
V-0900P175	9,00		175	115	krabička	5	87,00
V-0925P175	9,25		175	115	krabička	5	95,00
V-0950P175	9,50	M11	175	115	krabička	5	95,00
V-0975P184	9,75		184	121	krabička	5	112,00
V-1000P184	10,00		184	121	krabička	5	112,00
V-1050P184	10,50		184	121	krabička	5	126,00
V-1100P195	11,00		195	128	krabička	5	140,00
V-1150P195	11,50		195	128	krabička	5	154,00
V-1200P205	12,00	M14	205	134	krabička	5	177,00
V-1250P205	12,50		205	134	krabička	5	192,00
V-1300P205	13,00		205	134	krabička	5	204,00

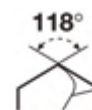

118°

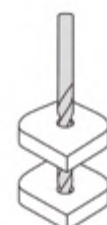
R ≤ 650 N/mm²

10

**Vrtáky
s kuželovou
stopkou - kov
Záhlubníky a
stupňovité
vrtáky - kov**



OPTIMA
PRECISE

VRTÁKY HSS S KUŽELOVOU STOPKOU MORSE, DIN 345 (ČSN 221140)

- pro vrtání v součástkách z legované i nelegované oceli, ocelolityny do pevnosti 800 N/mm², šedé, temperované i tvárné litiny, spékané oceli, hliníkové slitiny s krátkou třískou, bronzu, houževnaté mosazi apod.
- z rychlořezné oceli, s optimálně vybroušenou špičkou
- vysoký vrtací výkon

Barva: černo/stříbrná

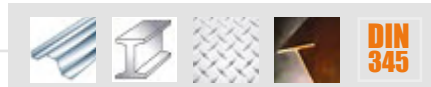

Objednací kód	Průměr v mm	Pro závit	L1 mm	L2 mm	Morse typ C.M.	Balení	Ks v balení	Cena Kč/ks
MVH0500	5,00		133	52	1	krabička	1	299,00
MVH0600	6,00	M7	138	57	1	krabička	1	225,00
MVH0650	6,50		144	63	1	krabička	1	225,00
MVH0700	7,00		150	69	1	krabička	1	225,00
MVH0750	7,50		150	69	1	krabička	1	225,00
MVH0800	8,00		156	75	1	krabička	1	225,00
MVH0850	8,50	M10	156	75	1	krabička	1	225,00
MVH0900	9,00		162	81	1	krabička	1	225,00
MVH0950	9,50	M11	162	81	1	krabička	1	227,00
MVH1000	10,00		168	87	1	krabička	1	227,00
MVH1050	10,50		168	87	1	krabička	1	227,00
MVH1100	11,00		175	94	1	krabička	1	227,00
MVH1150	11,50		175	94	1	krabička	1	227,00
MVH1200	12,00	M14	182	101	1	krabička	1	240,00
MVH1250	12,50		182	101	1	krabička	1	240,00
MVH1300	13,00		182	101	1	krabička	1	268,00
MVH1350	13,50		189	108	1	krabička	1	268,00
MVH1400	14,00	M16	189	108	1	krabička	1	268,00
MVH1450	14,50		212	114	2	krabička	1	309,00
MVH1500	15,00		212	114	2	krabička	1	309,00
MVH1550	15,50	M18	218	120	2	krabička	1	331,00
MVH1600	16,00		218	125	2	krabička	1	331,00
MVH1650	16,50		223	125	2	krabička	1	376,00
MVH1700	17,00		223	130	2	krabička	1	376,00
MVH1750	17,50	M20	228	130	2	krabička	1	409,00
MVH1800	18,00		228	135	2	krabička	1	409,00
MVH1850	18,50		233	135	2	krabička	1	436,00
MVH1900	19,00		233	135	2	krabička	1	436,00
MVH1950	19,50	M22	238	140	2	krabička	1	506,00
MVH2000	20,00		238	140	2	krabička	1	506,00
MVH2050	20,50		243	145	2	krabička	1	570,00
MVH2100	21,00	M24	243	145	2	krabička	1	570,00
MVH2150	21,50		248	150	2	krabička	1	616,00
MVH2200	22,00		248	150	2	krabička	1	616,00
MVH2250	22,50		253	155	2	krabička	1	687,00
MVH2300	23,00		253	155	2	krabička	1	687,00
MVH2350	23,50		276	155	3	krabička	1	802,00
MVH2400	24,00		281	160	3	krabička	1	802,00
MVH2450	24,50		281	160	3	krabička	1	834,00
MVH2500	25,00		281	160	3	krabička	1	834,00
MVH2550	25,50		286	165	3	krabička	1	962,00
MVH2600	26,00		286	165	3	krabička	1	962,00
MVH2650	26,50		286	165	3	krabička	1	1021,00
MVH2700	27,00		291	170	3	krabička	1	1021,00

R ≤ 800 N/mm²



VRTÁKY HSS S KUŽELOVOU STOPKOU MORSE, DIN 345 (ČSN 221140)

Objednáací kód	Průměr v mm	Pro závit	L1 mm	L2 mm	Morse typ C.M.	Balení	Ks v balení	Cena Kč/ks
MVH2750	27,50		291	170	3	krabička	1	1078,00
MVH2800	28,00		291	170	3	krabička	1	1078,00
MVH2850	28,50		296	175	3	krabička	1	1183,00
MVH2900	29,00		296	175	3	krabička	1	1183,00
MVH2950	29,50		296	175	3	krabička	1	1375,00
MVH3000	30,00		296	175	3	krabička	1	1375,00
MVH3050	30,50		301	180	3	krabička	1	1493,00
MVH3100	31,00		301	180	3	krabička	1	1493,00
MVH3150	31,50		301	180	3	krabička	1	1766,00
MVH3200	32,00		334	185	4	krabička	1	1766,00
MVH3250	32,50		334	185	4	krabička	1	1953,00
MVH3300	33,00		334	185	4	krabička	1	1953,00
MVH3350	33,50		334	185	4	krabička	1	2032,00
MVH3400	34,00		339	190	4	krabička	1	2032,00
MVH3450	34,50		339	190	4	krabička	1	2205,00
MVH3500	35,00		339	190	4	krabička	1	2205,00
MVH3550	35,50		339	190	4	krabička	1	2373,00
MVH3600	36,00		344	195	4	krabička	1	2373,00
MVH3650	36,50		344	195	4	krabička	1	2706,00
MVH3700	37,00		344	195	4	krabička	1	2706,00
MVH3750	37,50		344	195	4	krabička	1	2944,00
MVH3800	38,00		349	200	4	krabička	1	2944,00
MVH3850	38,50		349	200	4	krabička	1	3109,00
MVH3900	39,00		349	200	4	krabička	1	3109,00
MVH3950	39,50		349	200	4	krabička	1	3109,00
MVH4000	40,00		349	200	4	krabička	1	3109,00
MVH4050	40,50		354	205	4	krabička	1	3109,00
MVH4100	41,00		354	205	4	krabička	1	3109,00
MVH4150	41,50		354	205	4	krabička	1	3109,00
MVH4200	42,00		354	205	4	krabička	1	3109,00
MVH4250	42,50		354	205	4	krabička	1	3442,00
MVH4300	43,00		359	210	4	krabička	1	3442,00
MVH4350	43,50		359	210	4	krabička	1	3680,00
MVH4400	44,00		359	210	4	krabička	1	3680,00
MVH4450	44,50		359	210	4	krabička	1	4181,00
MVH4500	45,00		359	210	4	krabička	1	4181,00
MVH4550	45,50		364	215	4	krabička	1	4181,00
MVH4600	46,00		364	215	4	krabička	1	4181,00
MVH4650	46,50		364	215	4	krabička	1	4584,00
MVH4700	47,00		364	215	4	krabička	1	4584,00
MVH4800	48,00		369	220	4	krabička	1	4584,00
MVH4850	48,50		369	220	4	krabička	1	4584,00
MVH4900	49,00		369	220	4	krabička	1	4584,00
MVH5000	50,00		369	220	4	krabička	1	5114,00
MVH5100	51,00		412	225	4	krabička	1	5179,00
MVH5200	52,00		412	225	5	krabička	1	5754,00
MVH5300	53,00		412	225	5	krabička	1	5754,00
MVH5400	54,00		417	230	5	krabička	1	6191,00

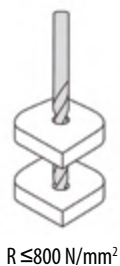
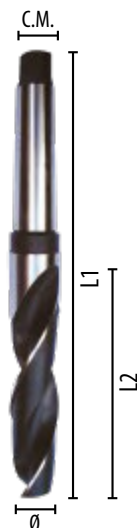

VRTÁKY HSS S KUŽELOVOU STOPKOU MORSE, DIN 345 (ČSN 221140)

Objednáací kód	Průměr v mm	Pro závit	L1 mm	L2 mm	Morse typ C.M.	Balení	Ks v balení	Cena Kč/ks
MVH5500	55,00		417	230	5	krabička	1	6191,00
MVH5600	56,00		417	230	5	krabička	1	7421,00
MVH5700	57,00		422	235	5	krabička	1	7421,00
MVH5800	58,00		422	235	5	krabička	1	7802,00
MVH5900	59,00		422	235	5	krabička	1	7802,00
MVH6000	60,00		422	235	5	krabička	1	7802,00
MVH6200	62,00		427	240	5	krabička	1	10403,00
MVH6500	65,00		432	245	5	krabička	1	11338,00
MVH6800	68,00		437	250	5	krabička	1	13669,00
MVH7000	70,00		437	250	5	krabička	1	13715,00
MVH7500	75,00		442	255	5	krabička	1	17952,00
MVH8000	80,00		514	260	5	krabička	1	24415,00

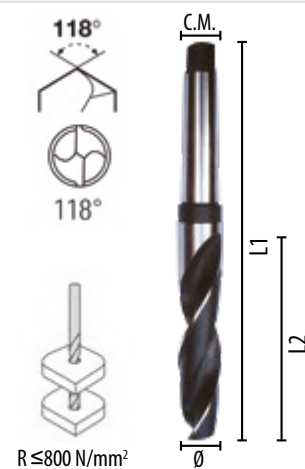

MORSE REDUKCE, DIN 2185

Objednáací kód	C.M. a	C.M. b	L1 mm	Balení	Ks v balení	Cena Kč/ks
MVHR21	2	1	92	krabička	1	203,00
MVHR32	3	2	112	krabička	1	252,00
MVHR42	4	2	124	krabička	1	329,00
MVHR43	4	3	140	krabička	1	329,00
MVHR31	3	1	99	krabička	1	252,00
MVHR41	4	1	124	krabička	1	329,00
MVHR52	5	2	156	krabička	1	700,00
MVHR53	5	3	156	krabička	1	617,00
MVHR54	5	4	171	krabička	1	617,00
MVHR63	6	3	218	krabička	1	1232,00
MVHR64	6	4	218	krabička	1	1232,00
MVHR65	6	5	218	krabička	1	1232,00
MVHR62	6	2	218	krabička	1	1239,00



**STUPŇOVITÉ VRTÁKY S LAMAČEM TRÍSKY**

- speciální dva úhly břitu, první pro pozitivní řezání a druhý pro vytvoření prostoru pro odvod třísky, díky kterému se snižuje tření vrtáku a roste jeho životnost
- spirálová drážka zajišťuje účinnější odvod špony a tím klidnější vrtání
- pro vrtání kvalitních otvorů v široké škále materiálů – vrtání do plechů, trubek, ocelových profilů, neželezných kovů, plexiskla a dalších
- použití pro stolní nebo stojanové vrtačky do tloušťky materiálu 4 mm

STUPŇOVITÉ VRTÁKY PRO HSS

Materiál: M2, HSS

Objednávací kód	Stupně	Počet stupňů	Průměr stopky	Ks v balení	Cena Kč/ks
SVH412PRO	4-5-6-7-8-9-10-11-12	9	6 mm	1	459,00
SVH420PRO	4-6-8-10-12-14-16-18-20	9	8 mm	1	802,00
SVH632PRO	6-9-12-16-20-22,5-25-28,5-32	9	10 mm	1	1606,00
SVH638PRO	6-9-13-16-19-21-23-26-29-32-35-38	13	10 mm	1	2379,00

**SADA STUPŇOVITÝCH VRTÁKŮ PRO HSS 3 KS**

Objednávací kód	Rozsah	Počet stupňů	Průměr stopky	Ks v balení	Cena Kč/set
SVHSETPRO	4-12, 4-20, 6-32	-	6, 8, 10 mm	3	2520,00

**STUPŇOVITÉ VRTÁKY PRO HSS-CO 5%**

Materiál M 35, HSS-Co 5%

Objednávací kód	Stupně	Počet stupňů	Průměr stopky	Ks v balení	Cena Kč/ks
SVC412PRO	4-5-6-7-8-9-10-11-12	9	6 mm	1	549,00
SVC420PRO	4-6-8-10-12-14-16-18-20	9	8 mm	1	1000,00
SVC632PRO	6-9-12-16-20-22,5-25-28,5-32	9	10 mm	1	2379,00
SVC638PRO	6-9-13-16-19-21-23-26-29-32-35-38	13	10 mm	1	3138,00

**SADA STUPŇOVITÝCH VRTÁKŮ PRO HSS-CO 5% 3 KS**

Objednávací kód	Rozsah	Počet stupňů	Průměr stopky	Ks v balení	Cena Kč/set
SVCSETPRO	4-12, 4-20, 6-32	-	6, 8, 10 mm	3	3454,00

**ZÁHLUBNÍK - KUŽELOVÝ SE 3 BŘITY 90° – HSS - DIN 335C – VÁLCOVÁ STOPKA**

- standardní řada určená pro přesné zahlubování otvorů bez otrepů
- vhodná pro široké spektrum materiálů (ocel, hliník, plast) s vynikajícím poměrem ceny a výkonu
- Materiál: HSS (AISI M2)
- Tvrdost materiálu: 64-65 HRC

Objednávací kód	Řezný průměr	Průměr špičky	Průměr stopky	Celková délka	Ks v balení	Cena Kč/ks
Z63M2	6,3 mm	1,5 mm	5 mm	45 mm	1	145,00
Z83M2	8,3 mm	2 mm	6 mm	50 mm	1	179,00
Z104M2	10,4 mm	2,5 mm	6 mm	50 mm	1	202,00
Z124M2	12,4 mm	2,8 mm	8 mm	56 mm	1	249,00
Z165M2	16,5 mm	3,2 mm	10 mm	60 mm	1	355,00
Z205M2	20,5 mm	3,5 mm	10 mm	63 mm	1	431,00
Z250M2	25 mm	3,8 mm	10 mm	67 mm	1	566,00

**SADA ZÁHLUBNÍKŮ 6 KS**

Objednávací kód	Řezný průměr	Počet stupňů	Průměr stopky	Celková délka	Ks v balení	Cena Kč/set
ZSET	6,3; 8,3; 10,4; 12,4; 16,5; 20,5	-	-	-	6	1396,00



ZÁHLUBNÍK - KUŽELOVÝ SE 3 BŘÍTY 90° – HSS/AITiN - DIN 335C – VÁLCOVÁ STOPKA S PLOŠKAMI

- Vyšší řada inovované konstrukce zajišťuje hladké zahlubování bez otřepů.
- Díky **speciální geometrii řezných hran** je dosaženo plynulého odvodu třísek a čistého opracování materiálů (ocel, neželezné kovy, hliník a jeho slitiny).
- Záhlubníky jsou opatřeny **tvrdým povlakem AITiN**, který výrazně prodlužuje životnost nástroje a zvyšuje jeho odolnost při zahlubování hůře obrobitelných materiálů.
- Nástroje jsou vybaveny válcovou stopkou s ploškami, které zajišťují bezpečný přenos síly, čímž zabraňují nežádoucímu protáčení stopky ve vrtačkových sklíčidlech a tím je chrání.
- Materiál: **HSS**
- Povlak: **AITiN**

Výhody AITiN povlaku:

- **Vysoká tepelná odolnost:** umožňuje obrábění při vyšších řezných rychlostech, v případech bez možnosti chlazení a použití řezných kapalin.
- **Zvýšená tvrdost povrchu:** zlepšuje odolnost proti opotřebení, zejména při práci s abrazivními nebo tvrdými materiály.
- **Snížené tření:** hladký povrch povlaku minimalizuje vznik nárustků, což přispívá k plynulejšímu řezu a delší životnosti.
- **Delší intervaly mezi ostřením:** nástroje s AITiN povlakem si udržují ostrost déle i při intenzivním nasazení.



Vylepšená tříbřitá konstrukce
pro dosažení přesného srážení hran na různých materiálech, nejen na oceli, ale i na neželezných kovech, jako je hliník a jeho slitiny.



Speciální geometrie řezných hran,
hladší odvod třísek, zahlubování bez otřepů, snížení přitlaku.



Objednávací kód	Řezný průměr	Průměr špičky	Průměr stopky	Celková délka	Ks v balení	Cena Kč/ks
Z63HSS	6,3 mm	1,5 mm	5 mm	45 mm	1	195,00
Z83HSS	8,3 mm	2 mm	6 mm	50 mm	1	249,00
Z104HSS	10,4 mm	2,5 mm	6 mm	50 mm	1	286,00
Z124HSS	12,4 mm	2,8 mm	8 mm	56 mm	1	312,00
Z165HSS	16,5 mm	3,2 mm	10 mm	60 mm	1	390,00
Z205HSS	20,5 mm	3,5 mm	10 mm	63 mm	1	453,00

SADA ZÁHLUBNÍKŮ MULTIUSE ARC 6 KS

Objednávací kód	Řezný průměr				Ks v balení	Cena Kč/set
ZSETHSS	6,3; 8,3; 10,4; 12,4; 16,5; 20,5	-	-	-	6	1699,00



**ZÁHLUBNÍK - KUŽELOVÝ SE 4 BŘÍTY 90° – HSSE/AlTiN - DIN 335C – VÁLCOVÁ STOPKA S PLOŠKAMI**

- **Vysoce výkonná profesionální řada s patentovanou geometrií J-Cut** představuje nejvyšší úroveň v oblasti výkonu, přesnosti a životnosti.
- Speciální konstrukce kombinuje rovný a spirálový břit do jedné souvislé konvexní geometrie, čímž zásadně zvyšuje **efektivitu a produktivitu** obrábění.
- **Stopka s ploškami** – pro lepší přenos kroutícího momentu a prevenci protočení ve sklíčidle.

Speciální geometrie J-Cut se 4 břity:

- **Rovný břit na vrcholu kužele** zabezpečuje vynikající stabilitu, centrování a eliminaci vychýlení při navrtávání.
- **Plynulý přechod do konvexního spirálového břitu** zajišťuje nižší posuvové síly, hladší chod a vyšší kvalitu zahloubení.
- **Nerovnoměrné dělení břitů** snižuje vibrace, zvyšuje komfort obsluhy a výrazně zlepšuje kvalitu opracovaného povrchu.
- **4břítá konstrukce** zvyšuje efektivitu odvodu třísky, stabilitu v řezu a rozložení zatížení.

Významné snížení řezné síly:

- Axiální síly sníženy o více než **50%**
- Radiální síly sníženy o cca **25%** (v porovnání se standardní tříbřitou geometrií)



- 1 Rovný břit
- 2 Spirálový břit

Patentovaná geometrie J-Cut.

Vysoce přesné broušení zajišťuje perfektní kruhovitost a hladké zahloubení bez otřepů.

**Povlak AlTiN**

Vysoká odolnost proti opotřebení a oxidaci. Vynikající tepelná stabilita i při vysokých řezných rychlostech. Podstatně prodlužuje životnost nástroje.



Objednací kód	Řezný průměr	Průměr špičky	Průměr stopky	Celková délka	Ks v balení	Cena Kč/ks
Z63HSSE	6,3 mm	1,5 mm	5 mm	45 mm	1	217,00
Z83HSSE	8,3 mm	2 mm	6 mm	50 mm	1	270,00
Z104HSSE	10,4 mm	2,5 mm	6 mm	50 mm	1	317,00
Z124HSSE	12,4 mm	2,8 mm	8 mm	56 mm	1	352,00
Z165HSSE	16,5 mm	3,2 mm	10 mm	60 mm	1	443,00
Z205HSSE	20,5 mm	3,5 mm	10 mm	63 mm	1	530,00
Z250HSSE	25 mm	3,8 mm	10 mm	67 mm	1	776,00
Z310HSSE	31 mm	4,2 mm	12 mm	71 mm	1	969,00

SADA ZÁHLUBNÍKŮ STAY-FAST J-CUT 6 KS

Objednací kód	Řezný průměr				Ks v balení	Cena Kč/set
ZSETHSSE	6,3; 8,3; 10,4; 12,4; 16,5; 20,5	-	-	-	6	1920,00



11

**Stavební
vrtáky**



OPTIMA
PRECISE

VRTÁK DO ZDIVA S KARBIDOVÝM HROTEM, DIN 8039

- k vrtání do betonu, cihel, kamene, dutých cihel, keramiky, mramoru apod.
- karbidový hrot vrtáku a tvar šroubovice pro rychlý odvod materiálu ven z otvoru zaručují dlouhou životnost a vysokou efektivitu
- možnost vrtání s přiklepem

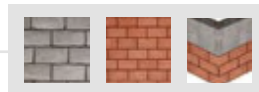

Objednací kód	Průměr v mm	L mm	d mm	Ks v balení	Cena Kč/ks
VBC-0300	3,00	60	2,5	1	18,70
VBC-0350	3,50	60	3	1	19,80
VBC-0400	4,00	75	3	1	19,80
VBC-0450	4,50	85	3	1	22,50
VBC-0500	5,00	85	4	1	23,60
VBC-0550	5,50	85	4,5	1	26,90
VBC-0600	6,00	100	5	1	28,50
VBC-0650	6,50	100	5,5	1	28,50
VBC-0700	7,00	100	6	1	31,80
VBC-0800	8,00	120	7	1	41,70
VBC-0900	9,00	120	8	1	47,70
VBC-1000	10,00	120	8	1	52,60
VBC-1200	12,00	150	10	1	85,50
VBC-1300	13,00	150	10	1	101,00
VBC-1400	14,00	150	10	1	110,00
VBC-1600	16,00	150	10	1	143,00
VBC-1800	18,00	160	10	1	187,00
VBC-2000	20,00	160	10	1	223,00
VBC-2200	22,00	160	13	1	293,00
VBC-2500	25,00	160	13	1	377,00

Délka 200 mm

Objednací kód	Průměr v mm	L mm	d mm	Ks v balení	Cena Kč/ks
VBC-0500P200	5,00	200	4	1	35,00
VBC-0600P200	6,00	200	5	1	37,00
VBC-0800P200	8,00	200	7	1	50,00
VBC-1000P200	10,00	200	8	1	60,00
VBC-1200P200	12,00	200	10	1	85,00
VBC-1300P200	13,00	200	10	1	93,00
VBC-1400P200	14,00	200	10	1	103,00
VBC-1600P200	16,00	200	10	1	136,00

Délka 300 mm

Objednací kód	Průměr v mm	L mm	d mm	Ks v balení	Cena Kč/ks
VBC-0600P300	6,00	300	5,5	1	45,00
VBC-0800P300	8,00	300	7	1	63,00
VBC-1000P300	10,00	300	8	1	79,00
VBC-1200P300	12,00	300	10	1	108,00
VBC-1300P300	13,00	300	10	1	131,00
VBC-1400P300	14,00	300	10	1	140,00
VBC-1600P300	16,00	300	10	1	176,00
VBC-1800P300	18,00	300	10	1	227,00
VBC-2000P300	20,00	300	10	1	263,00
VBC-2200P300	22,00	300	13	1	320,00
VBC-2500P300	25,00	300	13	1	401,00



DIN 8039
ISO 5468



**VRTÁK DO ZDIVA S KARBIDOVÝM HROTEM, DIN 8039**

- k vrtání do betonu, cihel, kamene, dutých cihel, keramiky, mramoru apod.
- karbidový hrot vrtáku a tvar šroubovice pro rychlý odvod materiálu ven z otvoru zaručují dlouhou životnost a vysokou efektivitu
- možnost vrtání s přiklepem

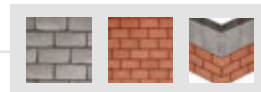

» Dodání do 10 dnů.

Délka 400 mm

Objednáací kód	Průměr v mm	L mm	d mm	Ks v balení	Cena Kč/ks
VBC-0600P400	6,00	400	5	1	63,00
VBC-0800P400	8,00	400	7	1	88,00
VBC-1000P400	10,00	400	8	1	105,00
VBC-1200P400	12,00	400	10	1	147,00
VBC-1300P400	13,00	400	10	1	169,00
VBC-1400P400	14,00	400	10	1	181,00
VBC-1600P400	16,00	400	10	1	220,00
VBC-1800P400	18,00	400	10	1	270,00
VBC-2000P400	20,00	400	10	1	319,00
VBC-2200P400	22,00	400	13	1	371,00
VBC-2500P400	25,00	400	13	1	476,00

Délka 600 mm

Objednáací kód	Průměr v mm	L mm	d mm	Ks v balení	Cena Kč/ks
VBC-0800P600	8,00	600	7	1	137,00
VBC-1000P600	10,00	600	8	1	161,00
VBC-1200P600	12,00	600	10	1	202,00
VBC-1300P600	13,00	600	10	1	231,00
VBC-1400P600	14,00	600	10	1	248,00
VBC-1600P600	16,00	600	10	1	334,00
VBC-1800P600	18,00	600	10	1	383,00
VBC-2000P600	20,00	600	10	1	483,00
VBC-2200P600	22,00	600	13	1	554,00
VBC-2500P600	25,00	600	13	1	744,00

DIN 8039
ISO 5468

ZÁTĚŽOVÝ PŘÍKLEPOVÝ VRTÁK, JUMBO™ DIN 8039

- vysoce odolný vrták určený pro velké zatížení a těžké pracovní podmínky
- vhodný k vrtání do betonu, cihel, kamene, dutých cihel, keramiky, mramoru apod.
- ostří vrtáku je ze speciálního zrna karbidu wolframu, což zvyšuje výkon a životnost vrtáku

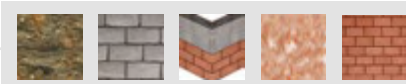

» Dodání do 10 dnů.

Objednávací kód	Průměr v mm	L1 mm	L2 mm	d mm	Ks v balení	Cena Kč/ks
VZJ-0300	3,00	60	35	2,8	1	36,10
VZJ-0400	4,00	75	40	3,5	1	41,10
VZJ-0500	5,00	85	50	4,6	1	44,60
VZJ-0550	5,50	85	50	5	1	48,00
VZJ-0600	6,00	100	58	5,4	1	48,00
VZJ-0650	6,50	100	58	5,9	1	50,70
VZJ-0700	7,00	100	58	6,5	1	50,70
VZJ-0800	8,00	120	70	7	1	59,90
VZJ-0900	9,00	120	70	8	1	73,50
VZJ-1000	10,00	120	70	9	1	77,70
VZJ-1100	11,00	150	85	10	1	98,00
VZJ-1200	12,00	150	85	10	1	100,10
VZJ-1300	13,00	150	85	9,5	1	131,60
VZJ-1400	14,00	150	85	9,5	1	141,40
VZJ-1500	15,00	160	95	9,5	1	162,40
VZJ-1600	16,00	160	95	9,5	1	175,70
VZJ-1800	18,00	160	95	12,7	1	230,30
VZJ-2000	20,00	160	95	12,7	1	289,80
VZJ-2200	22,00	160	95	12,7	1	352,80
VZJ-2500	25,00	160	95	12,7	1	417,20

Délka 200 mm

Objednávací kód	Průměr v mm	L1 mm	L2 mm	d mm	Ks v balení	Cena Kč/ks
VZJ-0500P150	5,00	150	85	4,6	1	66,80
VZJ-0600P150	6,00	150	85	5,4	1	66,80
VZJ-0800P200	8,00	200	135	7	1	80,50
VZJ-1000P200	10,00	200	135	9	1	98,00
VZJ-1200P200	12,00	200	135	10	1	114,10

Délka 400 mm

Objednávací kód	Průměr v mm	L1 mm	L2 mm	d mm	Ks v balení	Cena Kč/ks
VZJ-0600P400	6,00	400	250	5,4	1	153,30
VZJ-0800P400	8,00	400	250	7	1	160,30
VZJ-1000P400	10,00	400	275	9	1	195,30
VZJ-1200P400	12,00	400	275	10	1	238,70
VZJ-1400P400	14,00	400	275	9,5	1	292,60
VZJ-1600P400	16,00	400	275	9,5	1	356,30
VZJ-1800P400	18,00	400	275	12,7	1	428,40
VZJ-2000P400	20,00	400	275	12,7	1	513,80
VZJ-2200P400	22,00	400	275	12,7	1	622,30
VZJ-2500P400	25,00	400	275	12,7	1	851,90

DIN 8039
ISO 5468

Objednávací kód	Průměr v mm	Ks v balení	Cena Kč/ks
VZJSET410	4-5-6-8-10 mm	5	301,70
VZJSET300	3-4-5-6-7-8-9-10	8	469,00

**VÍCEÚČELOVÉ VRTÁKY "TIGER", DIN 8039**

- multifunkční vrták lze použít pro následující typy materiálů: beton, zdivo, cihly, eternit, lehké stavební materiály, keramika a dlaždice, dřevo, plast, kovové plechy, hliník
- optimální výsledky při vrtání bez přiklepu a vrtání s přiklepem

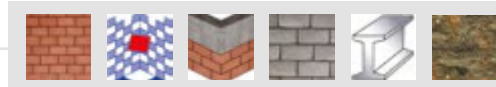

» Dodání do 10 dnů.

Objednáací kód	Průměr v mm	L1 mm	L2 mm	d mm	Ks v balení	Cena Kč/ks
VBT-0300	3,00	70	35	< 9,5	1	27,00
VBT-0400	4,00	75	40	< 9,5	1	29,00
VBT-0500	5,00	85	50	< 9,5	1	33,00
VBT-0600	6,00	100	58	< 9,5	1	36,00
VBT-0650	6,50	100	58	< 9,5	1	44,00
VBT-0700	7,00	100	58	< 9,5	1	44,00
VBT-0800	8,00	120	70	< 9,5	1	56,00
VBT-0900	9,00	120	70	< 9,5	1	70,00
VBT-1000	10,00	120	70	< 9,5	1	77,00
VBT-1100	11,00	150	85	< 9,5	1	95,00
VBT-1200	12,00	150	85	< 9,5	1	108,00
VBT-1300	13,00	150	85	< 9,5	1	119,00
VBT-1400	14,00	150	85	< 9,5	1	136,00
VBT-1500	15,00	160	95	< 9,5	1	151,00
VBT-1600	16,00	160	95	< 9,5	1	179,00
VBT-1800	18,00	160	95	12,5	1	179,00
VBT-2000	20,00	160	95	12,5	1	179,00

Délka 200 mm

Objednáací kód	Průměr v mm	L1 mm	L2 mm	d mm	Ks v balení	Cena Kč/ks
VBT-0600P200	6,00	200	135	< 9,5	1	91,00
VBT-0800P200	8,00	200	135	< 9,5	1	91,00
VBT-1000P200	10,00	200	135	< 9,5	1	105,00
VBT-1200P200	12,00	200	135	< 9,5	1	127,00



DIN 8039

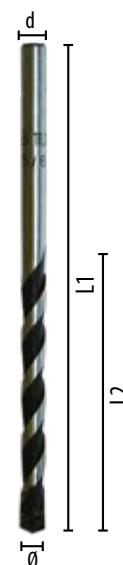

Vrtáky

Objednáací kód	Průměr v mm	Ks v balení	Cena Kč/ks
VBTSET410	4-5-6-8-10 mm	5	227,00
VBTSET310	3-4-5-6-7-8-9-10	8	361,00



VÍCEÚČELOVÉ VRTÁKY "STRATOS"

- multifunkční vrták lze použít pro následující typy materiálů: beton, zdivo, cihly, eternit, lehké stavební materiály, keramika a dlaždice, dřevo, plast, kovové plechy, hliník
- optimální výsledky při vrtání bez přiklepu a vrtání s přiklepem

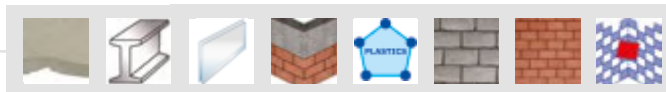

» Dodání do 10 dnů.

Objednáací kód	Průměr v mm	L1 mm	L2 mm	d mm	Ks v balení	Cena Kč/ks
VU-3	3,00	70	35	2,8	1	145,00
VU-35	3,50	70	35	2,8	1	145,00
VU-4	4,00	75	40	3,75	1	145,00
VU-5	5,00	85	45	4,5	1	159,00
VU-55	5,50	85	45	5	1	159,00
VU-6	6,00	100	60	5,5	1	174,00
VU-65	6,50	100	60	6	1	174,00
VU-7	7,00	100	60	6,5	1	203,00
VU-8	8,00	120	80	7,6	1	203,00
VU-9	9,00	120	80	7,6	1	253,00
VU-10	10,00	120	80	8	1	261,00
VU-11	11,00	150	110	9	1	348,00
VU-12	12,00	150	110	9,98	1	421,00
VU-14	14,00	200	135	12,5	1	610,00
VU-16	16,00	200	135	14	1	871,00

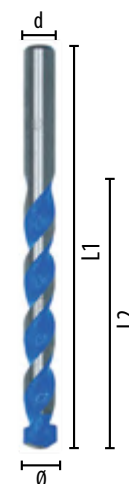

VÍCEÚČELOVÉ VRTÁKY "STRATOS" - SADY

Objednáací kód	Průměr v mm	Ks v balení	Cena Kč/ks
VUS4-10	4-5-6-8-10 mm	5	1 161,00
VUS4-10(7)	4-5-5-6-6-8-10 mm	7	1 510,00
VUS3-10	3-4-5-6-7-8-9-10 mm	8	2 398,00



**DVOJBŘITÝ PŘÍKLEPOVÝ VRTÁK SDS PLUS S KARBIDOVÝM HROTEM**

- pro použití do betonu, cihel, kamene, dutých cihel, keramiky, mramoru apod.
- karbidové ostří vrtáku a tvar šroubovice pro rychlý odvod materiálu ven z otvoru zaručují dlouhou životnost a vysoký výkon
- přesné uložení karbidového hrotu do těla vrtáku při teplotě 1100 °C, vrták díky tomu odolává vyšším teplotám

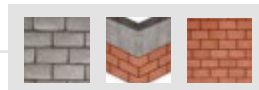

Objednáací kód	Průměr v mm	L 1 mm	L2 mm	Ks v balení	Cena Kč /ks
VSDS-0400P110	4,0	110	50	1	51,50
VSDS-0500P110	5,0	110	50	1	51,50
VSDS-0500P160	5,0	160	100	1	55,00
VSDS-0500P210	5,0	210	150	1	76,00
VSDS-0600P110	6,0	110	50	1	54,50
VSDS-0600P160	6,0	160	100	1	58,00
VSDS-0600P210	6,0	210	150	1	79,50
VSDS-0600P310	6,0	310	250	1	112,00
VSDS-0650P110	6,5	110	50	1	56,00
VSDS-0650P160	6,5	160	100	1	61,00
VSDS-0650P210	6,5	210	150	1	85,50
VSDS-0650P260	6,5	260	200	1	90,50
VSDS-0700P110	7,0	110	50	1	56,00
VSDS-0700P160	7,0	160	100	1	62,00
VSDS-0800P110	8,0	110	50	1	59,50
VSDS-0800P160	8,0	160	100	1	64,50
VSDS-0800P210	8,0	210	150	1	85,50
VSDS-0800P260	8,0	260	200	1	99,00
VSDS-0800P310	8,0	310	250	1	132,50
VSDS-0800P450	8,0	450	400	1	197,50
VSDS-0900P160	9,0	160	100	1	66,00
VSDS-1000P110	10,0	110	50	1	61,00
VSDS-1000P160	10,0	160	100	1	68,50
VSDS-1000P210	10,0	210	150	1	95,50
VSDS-1000P260	10,0	260	200	1	101,00
VSDS-1000P310	10,0	310	250	1	156,50
VSDS-1000P350	10,0	350	290	1	164,50
VSDS-1000P450	10,0	450	400	1	204,50
VSDS-1000P600	10,0	600	550	1	294,00
VSDS-1100P160	11,0	160	100	1	75,00
VSDS-1200P160	12,0	160	100	1	78,50
VSDS-1200P210	12,0	210	150	1	106,50
VSDS-1200P260	12,0	260	200	1	114,50
VSDS-1200P310	12,0	310	250	1	187,00
VSDS-1200P350	12,0	350	290	1	197,00
VSDS-1200P450	12,0	450	400	1	230,50
VSDS-1200P600	12,0	600	550	1	320,00
VSDS-1300P160	13,0	160	100	1	97,00
VSDS-1300P260	13,0	260	200	1	141,00
VSDS-1400P160	14,0	160	100	1	98,00
VSDS-1400P210	14,0	210	150	1	125,50



DVOJBŘITÝ PŘÍKLEPOVÝ VRTÁK SDS PLUS S KARBIDOVÝM HROTEM

- pro použití do betonu, cihel, kamene, dutých cihel, keramiky, mramoru apod.
- karbidové ostří vrtáku a tvar šroubovice pro rychlý odvod materiálu ven z otvoru zaručují dlouhou životnost a vysoký výkon
- přesné uložení karbidového hrotu do těla vrtáku při teplotě 1100 °C, vrták díky tomu odolává vyšším teplotám

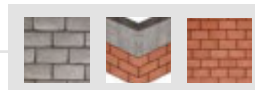

Objednací kód	Průměr v mm	L 1 mm	L2 mm	Ks v balení	Cena Kč/ks
VSDS-1400P260	14,0	260	200	1	142,50
VSDS-1400P310	14,0	310	250	1	196,00
VSDS-1400P450	14,0	450	400	1	256,50
VSDS-1400P600	14,0	600	550	1	379,00
VSDS-1600P160	16,0	160	100	1	106,50
VSDS-1600P210	16,0	210	150	1	140,00
VSDS-1600P260	16,0	260	200	1	153,00
VSDS-1600P310	16,0	310	250	1	211,50
VSDS-1600P450	16,0	450	400	1	293,50
VSDS-1600P600	16,0	600	550	1	376,00
VSDS-1800P210	18,0	210	150	1	155,50
VSDS-1800P260	18,0	260	200	1	208,00
VSDS-1800P310	18,0	310	250	1	229,00
VSDS-1800P450	18,0	450	400	1	334,00
VSDS-1800P600	18,0	600	550	1	414,50
VSDS-2000P450	20,0	450	350	1	342,00
VSDS-2000P600	20,0	600	500	1	367,50
VSDS-2000P800	20,0	800	700	1	414,50
VSDS-2200P450	22,0	450	350	1	351,00
VSDS-2200P600	22,0	600	500	1	384,50
VSDS-2200P800	22,0	800	700	1	423,00
VSDS-2400P450	24,0	450	350	1	376,00
VSDS-2400P600	24,0	600	500	1	401,50
VSDS-2400P800	24,0	800	700	1	461,50
VSDS-2400P1000	24,0	1000	900	1	496,00

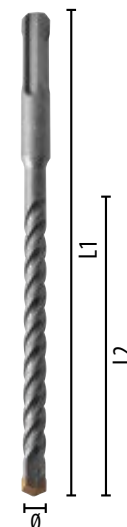

» Položky skladem.

» Neoznačené položky - dodání do 10 dnů.



**ČTYŘBŘITÝ PŘÍKLEPOVÝ VRTÁK SDS PLUS SE SAMOSTŘEDÍCÍM MONOBLOKOVÝM KARBIDOVÝM HROTEM**

- pro použití do **armovaného** betonu, betonu, cihel, kamene, dutých cihel, keramiky, mramoru apod.
- geometrie se 4 břity zabraňuje zaseknutí v armování
- se samostředícím monoblokovým karbidovým hrotem
- dvojitá šroubovice pro rychlý odvod materiálu ven z otvoru zaručuje dlouhou životnost a vysoký výkon

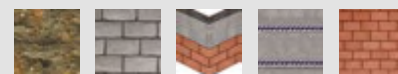

» Dodání do 10 dnů.

Objednáací kód	Průměr v mm	L 1 mm	L2 mm	Ks v balení	Cena Kč/ks
VSDS4-0500P110	5,0	110	50	1	168,00
VSDS4-0500P160	5,0	160	100	1	187,00
VSDS4-0500P210	5,0	260	200	1	275,50
VSDS4-0550P110	5,5	110	50	1	178,50
VSDS4-0550P160	5,5	160	100	1	190,00
VSDS4-0600P110	6,0	110	50	1	167,00
VSDS4-0600P160	6,0	160	100	1	183,50
VSDS4-0600P210	6,0	210	150	1	232,00
VSDS4-0600P260	6,0	260	200	1	289,50
VSDS4-0600P310	6,0	310	250	1	389,50
VSDS4-0650P160	6,5	160	100	1	245,00
VSDS4-0650P210	6,5	210	150	1	310,50
VSDS40650P260	6,5	260	200	1	429,50
VSDS40650P310	6,5	310	250	1	505,00
VSDS4-0700P110	7,0	110	50	1	216,50
VSDS4-0700P160	7,0	160	100	1	245,00
VSDS4-0800P110	8,0	110	50	1	196,00
VSDS4-0800P160	8,0	160	100	1	203,00
VSDS4-0800P210	8,0	210	150	1	224,00
VSDS4-0800P260	8,0	260	200	1	295,00
VSDS4-0800P310	8,0	310	250	1	378,00
VSDS4-0800P460	8,0	460	400	1	561,00
VSDS4-1000P110	10,0	110	50	1	221,50
VSDS4-1000P160	10,0	160	100	1	232,00
VSDS4-1000P210	10,0	210	150	1	275,50
VSDS4-1000P260	10,0	260	200	1	319,50
VSDS4-1000P310	10,0	310	250	1	384,50
VSDS4-1000P450	10,0	450	400	1	566,00
VSDS4-1000P600	10,0	600	550	1	843,00
VSDS4-1000P1000	10,0	1000	940	1	1918,00
VSDS4-1200P160	12,0	160	110	1	259,00
VSDS4-1200P210	12,0	210	160	1	298,50
VSDS4-1200P260	12,0	260	210	1	365,00
VSDS4-1200P310	12,0	310	260	1	453,00
VSDS4-1200P450	12,0	450	400	1	619,00
VSDS4-1200P600	12,0	600	550	1	875,70
VSDS4-1200P1000	12,0	1000	950	1	2097,50
VSDS4-1400P160	14,0	160	110	1	343,70
VSDS4-1400P210	14,0	210	160	1	417,20
VSDS4-1400P260	14,0	260	210	1	498,40
VSDS4-1400P310	14,0	310	260	1	569,80



DIN 8035



ČTYŘBŘITÝ PŘÍKLEPOVÝ VRTÁK SDS PLUS SE SAMOSTŘEDÍCÍM MONOBLOKOVÝM KARBIDOVÝM HROTEM

- pro použití do **armovaného** betonu, betonu, cihel, kamene, dutých cihel, keramiky, mramoru apod.
- geometrie se 4 břity zabraňuje zaseknutí v armování
- se samostředícím karbidovým hrotem
- dvojitá šroubovice pro rychlý odvod materiálu ven z otvoru zaručuje dlouhou životnost a vysoký výkon

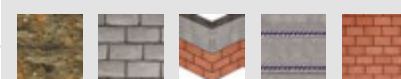

» Dodání do 10 dnů.

Objednáací kód	Průměr v mm	L 1 mm	L2 mm	Ks v balení	Cena Kč /ks
VSDS4-1400P450	14,0	450	400	1	703,50
VSDS4-1400P600	14,0	600	550	1	959,70
VSDS4-1400P1000	14,0	1000	950	1	2136,40
VSDS4-1500P160	15,0	160	110	1	532,00
VSDS4-1500P210	15,0	210	160	1	599,90
VSDS4-1500P260	15,0	260	210	1	656,60
VSDS4-1500P450	15,0	450	400	1	880,60
VSDS4-1600P160	16,0	160	110	1	541,80
VSDS4-1600P210	16,0	210	160	1	599,20
VSDS4-1600P260	16,0	260	210	1	662,90
VSDS4-1600P310	16,0	310	260	1	709,80
VSDS4-1600P450	16,0	450	400	1	897,40
VSDS4-1600P600	16,0	600	550	1	1191,40
VSDS4-1600P1000	16,0	1000	950	1	2444,40
VSDS4-1800P250	18,0	250	200	1	716,80
VSDS4-1800P450	18,0	450	400	1	1000,30
VSDS4-2000P250	20,0	250	200	1	845,60
VSDS4-2000P450	20,0	450	400	1	1169,00
VSDS4-2200P250	22,0	250	200	1	956,90
VSDS4-2200P450	22,0	450	400	1	1376,90
VSDS4-2400P250	24,0	250	200	1	1332,10
VSDS4-2400P450	24,0	450	400	1	1483,30
VSDS4-2500P250	25,0	250	200	1	1371,30
VSDS4-2500P450	25,0	450	400	1	1731,10
VSDS4-2800P250	28,0	250	200	1	1484,00
VSDS4-2800P450	28,0	450	400	1	1796,90
VSDS4-3000P450	30,0	450	400	1	1879,50
VSDS4-3200P450	30,0	450	400	1	2606,10



DIN 8035



**PŘÍKLEPOVÝ VRTÁK SDS – MAX “KING”**

- pro použití do betonu a armovaného betonu, vápencového pískovce, kamene, zdiva
- pro použití ve vrtacích kladivech s upínáním SDS-max
- 3 karbidové hroty se samostředícím bodem, 6 břitů

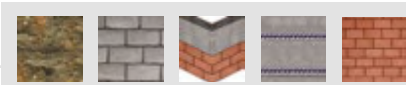

» Dodání do 10 dnů.

Objednací kód	Průměr v mm	Počet břitů	L 1 mm	L2 mm	Ks v balení	Cena Kč/ks
VSDSM-1200P340	12,00	2	340	200	1	834,40
VSDSM-1200P540	12,00	2	540	400	1	1118,60
VSDSM-1400P340	14,00	2	340	200	1	967,40
VSDSM-1400P540	14,00	2	540	400	1	1168,30

Objednací kód	Průměr v mm	Počet břitů	L 1 mm	L2 mm	Ks v balení	Cena Kč/ks
VSDSM-1600P340	16,00	6	340	200	1	1200,50
VSDSM-1600P540	16,00	6	540	400	1	1376,20
VSDSM-1800P340	18,00	6	340	200	1	1038,80
VSDSM-1800P540	18,00	6	540	400	1	1359,40
VSDSM-1800P920	18,00	6	920	780	1	2468,20
VSDSM-2000P340	20,00	6	340	200	1	1119,30
VSDSM-2000P540	20,00	6	540	400	1	1345,40
VSDSM-2000P920	20,00	6	920	780	1	2431,80
VSDSM-2000P1300	20,00	6	1300	1160	1	3854,90
VSDSM-2000P1500	20,00	6	1500	1360	1	4293,80
VSDSM-2200P340	22,00	6	340	200	1	1311,10
VSDSM-2200P540	22,00	6	540	400	1	1514,10
VSDSM-2200P920	22,00	6	920	780	1	2616,60
VSDSM-2200P1300	22,00	6	1300	1160	1	4855,90
VSDSM-2400P340	24,00	6	340	200	1	1470,00
VSDSM-2400P540	24,00	6	540	400	1	1684,20
VSDSM-2400P920	24,00	6	920	780	1	2718,10
VSDSM-2500P340	25,00	6	340	200	1	1501,50
VSDSM-2500P540	25,00	6	540	400	1	1640,10
VSDSM-2500P920	25,00	6	920	780	1	2867,20
VSDSM-2500P1300	25,00	6	1300	1160	1	5138,00
VSDSM-2500P1500	25,00	6	1500	1360	1	5895,40
VSDSM-2600P540	26,00	6	540	400	1	1927,80
VSDSM-2600P920	26,00	6	920	780	1	3645,60
VSDSM-2800P540	28,00	6	540	400	1	2107,00
VSDSM-2800P690	28,00	6	690	550	1	2706,20
VSDSM-2800P920	28,00	6	920	780	1	3633,70
VSDSM-3000P540	30,00	6	540	400	1	2347,80
VSDSM-3000P920	30,00	6	920	780	1	3931,20
VSDSM-3200P540	32,00	6	540	400	1	2603,30
VSDSM-3200P920	32,00	6	920	780	1	4286,10
VSDSM-3200P1300	32,00	6	1300	1160	1	6256,60
VSDSM-3200P1500	32,00	6	1500	1360	1	8183,00
VSDSM-3500P540	35,00	6	540	400	1	3064,60
VSDSM-3500P920	35,00	6	920	780	1	5005,00
VSDSM-3800P540	38,00	6	540	400	1	3955,70
VSDSM-4000P540	40,00	6	540	400	1	4267,20
VSDSM-4000P920	40,00	6	920	780	1	6230,70
VSDSM-4000P1300	40,00	6	1300	1160	1	7781,90
VSDSM-4000P1500	40,00	6	1500	1360	1	14437,50
VSDSM-4500P540	45,00	6	540	400	1	6211,80
VSDSM-4500P780	45,00	6	920	780	1	8196,30
VSDSM-4500P1300	45,00	6	1300	1160	1	13456,10
VSDSM-4500P1500	45,00	6	1500	1360	1	15616,30



DIN 8035

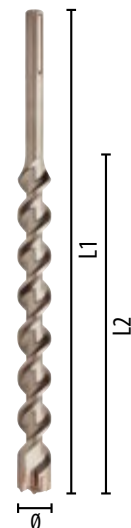

DIAMANTOVÝ VRTÁK/KORUNKA PRO VRTÁNÍ KACHLIČEK A DLAŽBY

- vrták pro mokré vrtání vrtačkou bez přiklepu
- kvalita diamantu umožňuje vrtání keramiky, porcelánu, žuly, mramoru a skla
- ideální pro vyvrtání otvorů do obkladů a dlažeb pro instalaci koupelnových doplňků
- použití: začněte vrtat s nástrojem pod úhlem 45° pro snadnější navrtání díry, a aby nedošlo k uklouznutí a poškození povrchu, poté pomalu postupujte do úhlu 90° a pokračujte ve vrtání

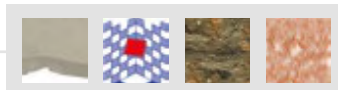

» Dodání do 10 dnů.

Objednáací kód	Průměr v mm	L 1 mm	L2 mm	d mm	Ks v balení	Cena Kč/ks
VDIA-0500	5,00	70	40	9,5	1	296,00
VDIA-0600	6,00	70	40	9,5	1	296,00
VDIA-0800	8,00	80	40	9,5	1	383,00
VDIA-1000	10,00	80	40	9,5	1	435,00
VDIA-1200	12,00	80	40	9,5	1	520,00
VDIA-1400	14,00	80	40	9,5	1	621,00
VDIA-1500	15,00	80	40	9,5	1	678,00
VDIA-1600	16,00	90	50	9,5	1	678,00
VDIA-1700	17,00	90	50	9,5	1	758,00
VDIA-1800	18,00	90	50	9,5	1	758,00
VDIA-2000	20,00	90	50	9,5	1	870,00
VDIA-2200	22,00	90	50	9,5	1	952,00
VDIA-2500	25,00	90	50	9,5	1	1083,00
VDIA-2700	27,00	90	50	9,5	1	1161,00
VDIA-3000	30,00	90	50	9,5	1	1286,00
VDIA-3400	34,00	90	50	9,5	1	1455,00
VDIA-3500	35,00	90	50	9,5	1	1497,00
VDIA-4000	40,00	90	50	12,5	1	1707,00
VDIA-4500	45,00	90	50	12,5	1	1916,00
VDIA-5000	50,00	90	50	12,5	1	2134,00
VDIA-5500	55,00	90	50	12,5	1	2445,00
VDIA-6000	60,00	90	50	12,5	1	2667,00
VDIA-6500	65,00	90	50	12,5	1	2885,00



Tabulka odolnosti vůči opotřebení glazované dlažby

PEI	Charakteristika materiálu	Příklad použití
PEI 1	nízká odolnost	obkladový materiál
PEI2	malá zátěž	univerzální obklady, koupelny
PEI3	střední zátěž	vhodné do obývacích pokojů, chodeb apod. nevhodné do kuchyní, zádveří a vstupních hal
PEI4	vyšší odolnost	vhodné zejména do interiéru, dlažbu s označením mrazuvzdorná lze použít na terasy, přístupové chodníky
PEI5	nejvyšší odolnost	vhodné do restaurací, hotelů apod.

**ČTYŘBŘITÝ VRTÁK DO SKLA S KARBIDOVÝM PLÁTKEM**

- vysoce výkonný vrták vybavený speciálním tvrdokovovým plátkem určeným pro vrtání otvorů do skla, obkladů, keramiky a porcelánu
- břit je vyroben z karbidu wolframu
- při vrtání je nutno zajistit nízké otáčky bez přiklepu a odplavování odvrtného materiálu vodou



» Dodání do 10 dnů.

Objednací kód	Průměr v mm	L1 mm	Ks v balení	Cena Kč/ks
VSS-0300	3,00	62	1	88,20
VSS-0400	4,00	65	1	88,20
VSS-0500	5,00	67	1	88,20
VSS-0600	6,00	72	1	103,60
VSS-0800	8,00	77	1	134,40
VSS-1000	10,00	82	1	164,50
VSS-1200	12,00	87	1	195,30

**Doporučené otáčky (r.p.m.)**

Průměr v mm	Sklo/keramika ot./min.
3 - 4 - 5	700 - 1000
6 - 6,5 - 7 - 8	550 - 750
9 - 10	350 - 550
12	250 - 400

VRTÁKY DO DŘEVA CRV, DIN 7487

- spirálový vrták s broušeným předřezem vhodný pro vrtání otvorů do měkkého a tvrdého dřeva bez otřepů
- velmi výkonný vrták s velkou životností



» Dodání do 10 dnů.

Objednáací kód	Průměr v mm	L1 mm	L2 mm	d mm	Ks v balení	Cena Kč/ks
VD-0300	3,00	60	30	3	1	14,00
VD-0400	4,00	75	40	4	1	16,00
VD-0500	5,00	85	45	5	1	16,00
VD-0600	6,00	90	50	6	1	19,00
VD-0650	6,50	90	50	7	1	19,00
VD-0700	7,00	105	60	7	1	22,00
VD-0800	8,00	110	65	8	1	24,00
VD-0900	9,00	115	70	9	1	27,00
VD-1000	10,00	120	75	10	1	32,00
VD-1100	11,00	130	80	10	1	46,00
VD-1200	12,00	140	85	10	1	47,00
VD-1300	13,00	150	95	10	1	60,00
VD-1400	14,00	150	95	10	1	70,00
VD-1500	15,00	160	100	10	1	82,00
VD-1600	16,00	160	105	10	1	88,00
VD-1800	18,00	180	120	10	1	148,00
VD-2000	20,00	200	130	10	1	179,00
VD-2200	22,00	210	140	13	13	211,00
VD-2400	24,00	215	140	13	13	247,00
VD-2600	26,00	215	140	13	13	288,00
VD-2800	28,00	220	150	13	13	350,00
VD-3000	30,00	220	150	13	13	413,00



Objednáací kód	Průměr v mm	Ks v balení	Cena Kč/ks
VDSET410	4 - 5 - 6 - 8 - 10	5	110,00
VDSET310	3 - 4 - 5 - 6 - 7 - 8 - 9 - 10	8	165,00





12

**Vrtací korunky
s weldon upínáním**

**Vykružovací
korunky**



OPTIMA
PRECISE

VRTACÍ KORUNKY, DÉLKA 25 mm

- určené pro velmi rychlé a přesné vrtání
- umožňují: rychlý posuv a nízký řezný odpor, vyšší kvalitu povrchu a lepší toleranci
- vhodné pro široké spektrum aplikací včetně stavebnictví, strojírenství, hornictví, plynárenství
- upnutí WELDON (Ø 19,05 mm) s důlkem pro aretaci

Objednávací kód	Ø mm	Řezná délka v mm (L1)	Upnutí	Materiál	Ks v balení	Cena Kč/ks
KVHW1225	12	25	weldon	HSS	1	530,00
KVHW1325	13	25	weldon	HSS	1	530,00
KVHW1425	14	25	weldon	HSS	1	540,00
KVHW1525	15	25	weldon	HSS	1	540,00
KVHW1625	16	25	weldon	HSS	1	573,00
KVHW1725	17	25	weldon	HSS	1	573,00
KVHW1825	18	25	weldon	HSS	1	603,00
KVHW1925	19	25	weldon	HSS	1	603,00
KVHW2025	20	25	weldon	HSS	1	654,00
KVHW2125	21	25	weldon	HSS	1	654,00
KVHW2225	22	25	weldon	HSS	1	800,00
KVHW2325	23	25	weldon	HSS	1	800,00
KVHW2425	24	25	weldon	HSS	1	835,00
KVHW2525	25	25	weldon	HSS	1	835,00
KVHW2625	26	25	weldon	HSS	1	908,00
KVHW2725	27	25	weldon	HSS	1	908,00
KVHW2825	28	25	weldon	HSS	1	973,00
KVHW2925	29	25	weldon	HSS	1	973,00
KVHW3025	30	25	weldon	HSS	1	1021,00
KVHW3125	31	25	weldon	HSS	1	1021,00
KVHW3225	32	25	weldon	HSS	1	1066,00
KVHW3325	33	25	weldon	HSS	1	1066,00
KVHW3425	34	25	weldon	HSS	1	1125,00
KVHW3525	35	25	weldon	HSS	1	1125,00
KVHW3625	36	25	weldon	HSS	1	1273,00
KVHW3725	37	25	weldon	HSS	1	1299,00
KVHW3825	38	25	weldon	HSS	1	1394,00
KVHW3925	39	25	weldon	HSS	1	1394,00
KVHW4025	40	25	weldon	HSS	1	1531,00
KVHW4125	41	25	weldon	HSS	1	1531,00
KVHW4225	42	25	weldon	HSS	1	1652,00
KVHW4325	43	25	weldon	HSS	1	1652,00
KVHW4425	44	25	weldon	HSS	1	1814,00
KVHW4525	45	25	weldon	HSS	1	1814,00
KVHW4625	46	25	weldon	HSS	1	1950,00
KVHW4725	47	25	weldon	HSS	1	1950,00
KVHW4825	48	25	weldon	HSS	1	2045,00
KVHW4925	49	25	weldon	HSS	1	2045,00
KVHW5025	50	25	weldon	HSS	1	2193,00



KVHW25SET

14, 16, 18, 20, 22, 24

25

weldon

HSS

6

3570,00



**VRTACÍ KORUNKY, DÉLKA 50 mm**

- určené pro velmi rychlé a přesné vrtání
- umožňují: rychlý posuv a nízký řezný odpor, vyšší kvalitu povrchu a lepší toleranci
- vhodné pro široké spektrum aplikací včetně stavebnictví, strojírenství, hornictví, plynárenství
- upnutí WELDON (Ø 19,05 mm) s důlkem pro aretaci

Objednáací kód	Ø mm	Řezná délka v mm (L1)	Upnutí	Materiál	Ks v balení	Cena Kč/ks
KVHW1250	12	50	weldon	HSS	1	621,00
KVHW1350	13	50	weldon	HSS	1	689,00
KVHW1450	14	50	weldon	HSS	1	712,00
KVHW1550	15	50	weldon	HSS	1	712,00
KVHW1650	16	50	weldon	HSS	1	733,00
KVHW1750	17	50	weldon	HSS	1	733,00
KVHW1850	18	50	weldon	HSS	1	793,00
KVHW1950	19	50	weldon	HSS	1	793,00
KVHW2050	20	50	weldon	HSS	1	856,00
KVHW2150	21	50	weldon	HSS	1	856,00
KVHW2250	22	50	weldon	HSS	1	963,00
KVHW2350	23	50	weldon	HSS	1	963,00
KVHW2450	24	50	weldon	HSS	1	1019,00
KVHW2550	25	50	weldon	HSS	1	1019,00
KVHW2650	26	50	weldon	HSS	1	1100,00
KVHW2750	27	50	weldon	HSS	1	1100,00
KVHW2850	28	50	weldon	HSS	1	1194,00
KVHW2950	29	50	weldon	HSS	1	1194,00
KVHW3050	30	50	weldon	HSS	1	1255,00
KVHW3150	31	50	weldon	HSS	1	1255,00
KVHW3250	32	50	weldon	HSS	1	1342,00
KVHW3350	33	50	weldon	HSS	1	1342,00
KVHW3450	34	50	weldon	HSS	1	1431,00
KVHW3550	35	50	weldon	HSS	1	1431,00
KVHW3650	36	50	weldon	HSS	1	1604,00
KVHW3750	37	50	weldon	HSS	1	1604,00
KVHW3850	38	50	weldon	HSS	1	1751,00
KVHW3950	39	50	weldon	HSS	1	1751,00
KVHW4050	40	50	weldon	HSS	1	1899,00
KVHW4150	41	50	weldon	HSS	1	1899,00
KVHW4250	42	50	weldon	HSS	1	2045,00
KVHW4350	43	50	weldon	HSS	1	2045,00
KVHW4450	44	50	weldon	HSS	1	2300,00
KVHW4550	45	50	weldon	HSS	1	2300,00
KVHW4650	46	50	weldon	HSS	1	2474,00
KVHW4750	47	50	weldon	HSS	1	2474,00
KVHW4850	48	50	weldon	HSS	1	2614,00
KVHW4950	49	50	weldon	HSS	1	2614,00
KVHW5050	50	50	weldon	HSS	1	2929,00



Vrtáky

NAVÁDĚCÍ HROT

Objednáací kód	Průměr v mm	Délka v mm	Ks v balení	Cena Kč/ks
NH77	6,34/5,3x77mm	77	1	117,00
NH102	6,34/5,3x102mm	102	1	147,00

**REDUKCE PRO UPNUTÍ QUICK-IN**

Objednáací kód	Délka v mm	Ks v balení	Cena Kč/ks
KVHW redukce	50	1	705,00



VRTACÍ KORUNKY, DÉLKA 75 mm

- určené pro velmi rychlé a přesné vrtání
- umožňují: rychlý posuv a nízký řezný odpor, vyšší kvalitu povrchu a lepší toleranci
- vhodné pro široké spektrum aplikací včetně stavebnictví, strojírenství, hornictví, plynárenství
- upnutí WELDON (Ø 19,05 mm)

» Dodání do 10 dnů.

Objednávací kód	Ø mm	Řezná délka v mm (L1)	Upnutí	Materiál	Ks v balení	Cena Kč/ks
KVHW1875	18	75	weldon	HSS	1	988,00
KVHW1975	19	75	weldon	HSS	1	1040,00
KVHW2075	20	75	weldon	HSS	1	1079,00
KVHW2175	21	75	weldon	HSS	1	1105,00
KVHW2275	22	75	weldon	HSS	1	1131,00
KVHW2375	23	75	weldon	HSS	1	1235,00
KVHW2475	24	75	weldon	HSS	1	1300,00
KVHW2575	25	75	weldon	HSS	1	1365,00
KVHW2675	26	75	weldon	HSS	1	1391,00
KVHW2775	27	75	weldon	HSS	1	1469,00
KVHW2875	28	75	weldon	HSS	1	1534,00
KVHW2975	29	75	weldon	HSS	1	1599,00
KVHW3075	30	75	weldon	HSS	1	1664,00
KVHW3175	31	75	weldon	HSS	1	1703,00
KVHW3275	32	75	weldon	HSS	1	1755,00
KVHW3375	33	75	weldon	HSS	1	1820,00
KVHW3475	34	75	weldon	HSS	1	1846,00
KVHW3575	35	75	weldon	HSS	1	1911,00
KVHW3675	36	75	weldon	HSS	1	2002,00
KVHW3775	37	75	weldon	HSS	1	2067,00
KVHW3875	38	75	weldon	HSS	1	2067,00
KVHW3975	39	75	weldon	HSS	1	2158,00
KVHW4075	40	75	weldon	HSS	1	2158,00
KVHW4275	42	75	weldon	HSS	1	2249,00
KVHW4575	45	75	weldon	HSS	1	2379,00
KVHW4675	46	75	weldon	HSS	1	2405,00
KVHW4875	48	75	weldon	HSS	1	2561,00
KVHW5075	50	75	weldon	HSS	1	2626,00



NAVÁDĚCÍ HROT

Objednávací kód	Průměr v mm	Délka v mm	Ks v balení	Cena Kč/ks
NH130	7,98x130mm	130	1	374,00



**VRTACÍ KORUNKY, DÉLKA 100 mm**

- určené pro velmi rychlé a přesné vrtání
- umožňují: rychlý posuv a nízký řezný odpor, vyšší kvalitu povrchu a lepší toleranci
- vhodné pro široké spektrum aplikací včetně stavebnictví, strojírenství, hornictví, plynárenství
- upnutí WELDON (Ø 19,05 mm)

» Dodání do 10 dnů.

Objednávací kód	Ø mm	Řezná délka v mm (L1)	Upnutí	Materiál	Ks v balení	Cena Kč/ks
KVHW18100	18	100	weldon	HSS	1	1808,00
KVHW19100	19	100	weldon	HSS	1	2079,00
KVHW20100	20	100	weldon	HSS	1	2214,00
KVHW21100	21	100	weldon	HSS	1	2315,00
KVHW22100	22	100	weldon	HSS	1	2400,00
KVHW23100	23	100	weldon	HSS	1	2484,00
KVHW24100	24	100	weldon	HSS	1	2603,00
KVHW25100	25	100	weldon	HSS	1	2805,00
KVHW26100	26	100	weldon	HSS	1	2890,00
KVHW27100	27	100	weldon	HSS	1	3008,00
KVHW28100	28	100	weldon	HSS	1	3093,00
KVHW29100	29	100	weldon	HSS	1	3127,00
KVHW30100	30	100	weldon	HSS	1	3329,00
KVHW31100	31	100	weldon	HSS	1	3414,00
KVHW32100	32	100	weldon	HSS	1	3498,00
KVHW33100	33	100	weldon	HSS	1	3583,00
KVHW34100	34	100	weldon	HSS	1	3701,00
KVHW35100	35	100	weldon	HSS	1	3836,00
KVHW36100	36	100	weldon	HSS	1	3988,00
KVHW37100	37	100	weldon	HSS	1	4039,00
KVHW38100	38	100	weldon	HSS	1	4141,00
KVHW39100	39	100	weldon	HSS	1	4242,00
KVHW40100	40	100	weldon	HSS	1	4428,00
KVHW42100	42	100	weldon	HSS	1	4546,00
KVHW45100	45	100	weldon	HSS	1	4749,00
KVHW46100	46	100	weldon	HSS	1	4952,00
KVHW48100	48	100	weldon	HSS	1	5053,00
KVHW50100	50	100	weldon	HSS	1	5256,00



Vrtáky

NAVÁDĚCÍ HROT

Objednávací kód	Průměr v mm	Délka v mm	Ks v balení	Cena Kč/ks
NH160	7,98x160mm	130	1	414,00

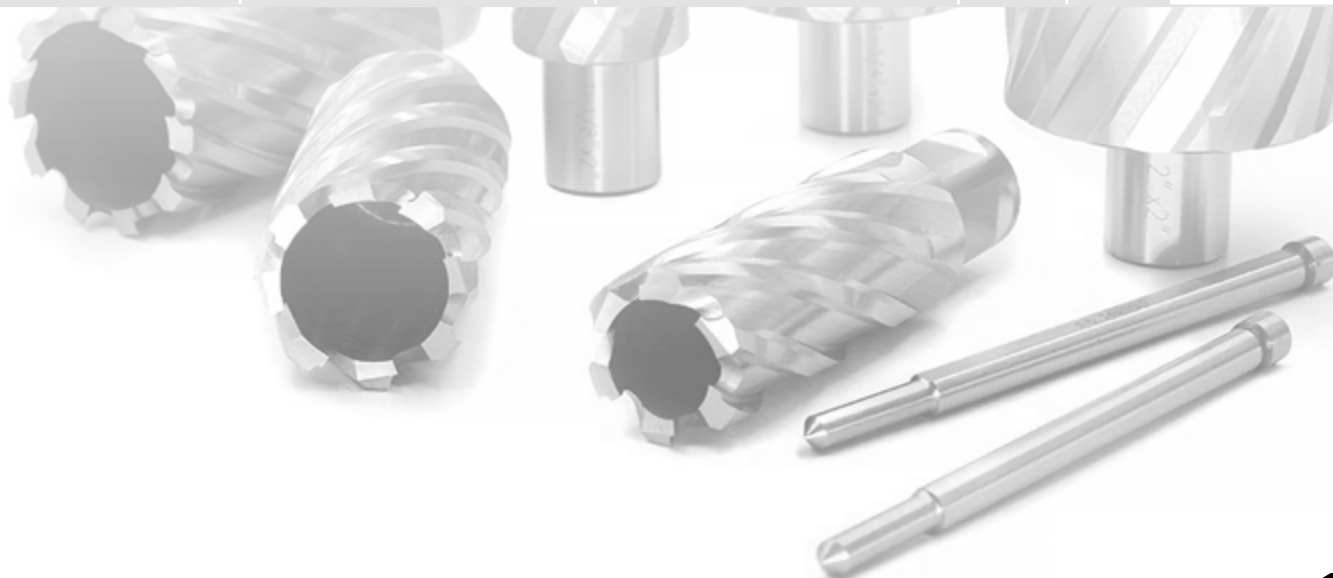

VRTACÍ KORUNKY S BŘÍTY Z TVRDOKOVU TCT DÉLKA 35 mm

- pro vrtání oceli, mědi, hliníku, nerezové oceli a plastů, v podobě desek nebo trubek
- vysoký řezný výkon díky zubům z karbidu wolframu (TCT), dlouhá životnost, menší vibrace při řezání, hladký povrch

» Dodání do 10 dnů.

Objednáací kód	Ø mm	Řezná délka v mm (L1)	Upnutí	Materiál	Ks v balení	Cena Kč/ks
KVTCT1435	14	35	weldon	TCT	1	1393,00
KVTCT1535	15	35	weldon	TCT	1	1393,00
KVTCT1635	16	35	weldon	TCT	1	1393,00
KVTCT1735	17	35	weldon	TCT	1	1393,00
KVTCT1835	18	35	weldon	TCT	1	1393,00
KVTCT1935	19	35	weldon	TCT	1	1393,00
KVTCT2035	20	35	weldon	TCT	1	1433,00
KVTCT2135	21	35	weldon	TCT	1	1433,00
KVTCT2235	22	35	weldon	TCT	1	1504,00
KVTCT2335	23	35	weldon	TCT	1	1504,00
KVTCT2435	24	35	weldon	TCT	1	1504,00
KVTCT2535	25	35	weldon	TCT	1	1549,00
KVTCT2635	26	35	weldon	TCT	1	1549,00
KVTCT2735	27	35	weldon	TCT	1	1549,00
KVTCT2835	28	35	weldon	TCT	1	1633,00
KVTCT2935	29	35	weldon	TCT	1	1633,00
KVTCT3035	30	35	weldon	TCT	1	1747,00
KVTCT3135	31	35	weldon	TCT	1	1747,00
KVTCT3235	32	35	weldon	TCT	1	1747,00
KVTCT3335	33	35	weldon	TCT	1	1747,00
KVTCT3435	34	35	weldon	TCT	1	1747,00
KVTCT3535	35	35	weldon	TCT	1	1956,00
KVTCT3635	36	35	weldon	TCT	1	1956,00
KVTCT3735	37	35	weldon	TCT	1	1956,00
KVTCT3835	38	35	weldon	TCT	1	2105,00
KVTCT3935	39	35	weldon	TCT	1	2105,00
KVTCT4035	40	35	weldon	TCT	1	2184,00
KVTCT4235	42	35	weldon	TCT	1	2385,00
KVTCT4535	45	35	weldon	TCT	1	2555,00
KVTCT4835	48	35	weldon	TCT	1	3106,00
KVTCT5035	50	35	weldon	TCT	1	3227,00



NAVÁDĚCÍ HROT

Objednáací kód	Průměr v mm	Pro průměr v mm	Délka v mm	Ks v balení	Cena Kč/ks
NHTCT3516	6,34x90mm	14 - 16	90	1	104,00
NHTCT3550	7,98x90mm	17 - 90	90	1	104,00





VRTACÍ KORUNKY S BŘÍTY Z TVRDOKOVU TCT DÉLKA 50 mm

- pro vrtání oceli, mědi, hliníku, nerezové oceli a plastů, v podobě desek nebo trubek
- vysoký řezný výkon díky zubům z karbidu wolframu (TCT), dlouhá životnost, menší vibrace při řezání, hladký povrch

» Dodání do 10 dnů.

Objednací kód	Ø mm	Řezná délka v mm (L1)	Upnutí	Materiál	Ks v balení	Cena Kč/ks
KVTCT1450	14	50	weldon	TCT	1	1668,00
KVTCT1550	15	50	weldon	TCT	1	1668,00
KVTCT1650	16	50	weldon	TCT	1	1668,00
KVTCT1750	17	50	weldon	TCT	1	1668,00
KVTCT1850	18	50	weldon	TCT	1	1668,00
KVTCT1950	19	50	weldon	TCT	1	1668,00
KVTCT2050	20	50	weldon	TCT	1	1668,00
KVTCT2150	21	50	weldon	TCT	1	1668,00
KVTCT2250	22	50	weldon	TCT	1	1761,00
KVTCT2350	23	50	weldon	TCT	1	1761,00
KVTCT2450	24	50	weldon	TCT	1	1761,00
KVTCT2550	25	50	weldon	TCT	1	1879,00
KVTCT2650	26	50	weldon	TCT	1	1879,00
KVTCT2750	27	50	weldon	TCT	1	1888,00
KVTCT2850	28	50	weldon	TCT	1	1888,00
KVTCT2950	29	50	weldon	TCT	1	1888,00
KVTCT3050	30	50	weldon	TCT	1	1962,00
KVTCT3150	31	50	weldon	TCT	1	1962,00
KVTCT3250	32	50	weldon	TCT	1	2157,00
KVTCT3350	33	50	weldon	TCT	1	2157,00
KVTCT3450	34	50	weldon	TCT	1	2157,00
KVTCT3550	35	50	weldon	TCT	1	2294,00
KVTCT3650	36	50	weldon	TCT	1	2294,00
KVTCT3750	37	50	weldon	TCT	1	2294,00
KVTCT3850	38	50	weldon	TCT	1	2446,00
KVTCT3950	39	50	weldon	TCT	1	2446,00
KVTCT4050	40	50	weldon	TCT	1	2516,00
KVTCT4250	42	50	weldon	TCT	1	2798,00
KVTCT4550	45	50	weldon	TCT	1	3137,00
KVTCT4850	48	50	weldon	TCT	1	3507,00
KVTCT5050	50	50	weldon	TCT	1	3708,00



Vrtáky

NAVÁDĚCÍ HROT

Objednací kód	Průměr v mm	Délka v mm	Ks v balení	Cena Kč/ks
NHTCT5016	6,34x103 mm	103	1	104,00
NHTCT5050	7,98x103 mm	103	1	104,00



Doporučené otáčky (r.p.m.)

Průměr v mm	Lehké slitiny	Slitiny hliníku	Litina	Nerezová ocel
12÷14	800	700	240	200
15÷17	530	610	200	180
18÷20	380	530	180	160
21÷23	290	460	160	140
24÷26	250	400	140	120
27÷30	200	340	120	100
31÷34	185	300	110	80
35÷40	170	270	100	60
41÷45	130	240	80	40
46÷50	100	180	60	20

REDUKČNÍ POUZDRO MORSE MK2, MK3/WELDON, HSS-G, DIN 2185

Objednací kód	C.M.a	L v mm	Ks v balení	Balení	Cena Kč/ks
MK2W	2	160	krabička	1	2859,00
MK3W	3	175	krabička	1	2859,00



OKRUŽNÍ PILOVÝ VRTÁK DO KOVU HSS-G, DM05

- pro ploché materiály z legované i nelegované oceli, nerez a plastu (o max. tloušťce 10,5 - 12mm)
- 5% obsah molybdenu zvyšuje odolnost proti prasknutí a únavě materiálu

» Dodání do 10 dnů.

Objednací kód	Ø mm	d mm	L1 mm	L2 mm	Ks v balení	Cena Kč/ks
OPV10	10	8	20	10,50	1	220,00
OPV11	11	8	20	10,50	1	236,00
OPV12	12	8	20	10,50	1	245,00
OPV13	13	8	20	10,50	1	250,00
OPV14	14	8	20	10,50	1	264,00
OPV15	15	8	20	10,50	1	276,00
OPV16	16	10	22	12,00	1	281,00
OPV17	17	10	22	12,00	1	286,00
OPV18	18	10	22	12,00	1	290,00
OPV19	19	10	22	12,00	1	307,00
OPV20	20	10	22	12,00	1	321,00
OPV21	21	10	22	12,00	1	336,00
OPV22	22	10	22	12,00	1	344,00
OPV23	23	10	22	12,00	1	361,00
OPV24	24	10	22	12,00	1	375,00
OPV25	25	10	22	12,00	1	387,00
OPV26	26	10	22	12,00	1	402,00
OPV27	27	10	22	12,00	1	420,00
OPV28	28	10	22	12,00	1	431,00
OPV29	29	10	22	12,00	1	448,00
OPV30	30	10	22	12,00	1	462,00
OPV31	31	10	22	12,00	1	486,00
OPV32	32	10	22	12,00	1	496,00
OPV33	33	10	22	12,00	1	514,00
OPV34	34	10	22	12,00	1	523,00
OPV35	35	10	22	12,00	1	541,00
OPV36	36	10	22	12,00	1	556,00
OPV37	37	10	22	12,00	1	577,00
OPV38	38	10	22	12,00	1	591,00
OPV39	39	10	22	12,00	1	618,00
OPV40	40	10	22	12,00	1	623,00
OPV41	41	10	22	12,00	1	647,00
OPV42	42	10	22	12,00	1	653,00
OPV43	43	10	22	12,00	1	675,00
OPV44	44	10	22	12,00	1	679,00
OPV45	45	10	22	12,00	1	705,00
OPV46	46	10	22	12,00	1	734,00
OPV47	47	10	22	12,00	1	753,00
OPV48	48	10	22	12,00	1	772,00
OPV49	49	10	22	12,00	1	780,00
OPV50	50	10	22	12,00	1	792,00
OPV51	51	10	22	12,00	1	894,00
OPV52	52	10	22	12,00	1	908,00
OPV53	53	10	22	12,00	1	924,00





OKRUŽNÍ PILOVÝ VRTÁK DO KOVU HSS-G, DM05

- pro ploché materiály z legované i nelegované oceli, nerezí a plastu (o max. tloušťce 10,5 - 12mm)
- 5% obsah molybdenu zvyšuje odolnost proti prasknutí a únavě materiálu

» Dodání do 10 dnů.

Objednací kód	Ø mm	d mm	L1 mm	L2 mm	Ks v balení	Cena Kč/ks
OPV54	54	10	22	12,00	1	950,00
OPV55	55	10	22	12,00	1	966,00
OPV56	56	10	22	12,00	1	1046,00
OPV57	57	10	22	12,00	1	1068,00
OPV58	58	10	22	12,00	1	1078,00
OPV59	59	10	22	12,00	1	1097,00
OPV60	60	10	22	12,00	1	1115,00
OPV62	62	10	22	12,00	1	1417,00
OPV65	65	10	22	12,00	1	1368,00
OPV68	68	10	22	12,00	1	1435,00
OPV70	70	10	22	12,00	1	1496,00
OPV75	75	10	22	12,00	1	1588,00
OPV80	80	10	22	12,00	1	1706,00
OPV85	85	10	22	12,00	1	1942,00
OPV90	90	10	22	12,00	1	2138,00
OPV95	95	10	22	12,00	1	2377,00
OPV100	100	10	22	12,00	1	2637,00
OPV105	105	10	22	12,00	1	3616,00
OPV110	110	10	22	12,00	1	4144,00
OPV115	115	10	22	12,00	1	5822,00
OPV120	120	10	22	12,00	1	6395,00



Vrtáky

Doporučené otáčky (r.p.m.)

Průměr v mm	Plasty	Hliník	Lehké slitiny	Ocel	Litina
10÷17	500	800	800	400	360
18÷24	370	530	530	350	270
25÷32	290	380	380	280	230
33÷38	250	290	290	230	180
39÷45	210	250	250	200	170
46÷52	190	200	200	180	150
53÷58	170	185	185	150	120
59÷65	130	170	170	120	90
68÷70	110	130	130	100	80
75÷85	100	100	100	80	70
90÷100	90	90	90	70	60
105÷120	70	70	70	60	50

UPÍNAČÍ DRŽÁK S VODÍCÍM VRTÁKEM

Objednací kód	Pro průměr vrtáku v mm	Popis	Ks v balení	Cena Kč/ks
OP1620	16-20	stopka M12x1,25	1	83,00
OP2152	21-52	stopka M14x1,50	1	96,00
OP53120	53-120	stopka M16x1,50	1	109,00



Objednací kód	Průměr v mm	Popis	Ks v balení	Cena Kč/ks
OP540	5x40	10-15 mm	1	42,00
OP640	6x40	16-120 mm	1	51,00
OP645	6x45	Pružinka	1	3,15



OKRUŽNÍ TVRDOKOVOVÝ TCT, PILOVÝ VRTÁK DO KOVŮ

- napájené karbidové zuby, které umožňují snadnější vrtání s menší přitlačnou silou
- pro legovanou i nelegovanou ocel, nerez, barevné kovy

» Dodání do 10 dnů.

Objednací kód	Ø mm	d mm	L1 mm	L2 mm	Ks v balení	Cena Kč/ks
OPVTCT14	14	10	36	29	1	294,00
OPVTCT15	15	10	36	29	1	313,00
OPVTCT16	16	10	36	29	1	333,00
OPVTCT17	17	10	36	29	1	355,00
OPVTCT18	18	10	36	29	1	377,00
OPVTCT19	19	13	36	29	1	398,00
OPVTCT20	20	13	36	29	1	419,00
OPVTCT21	21	13	36	29	1	439,00
OPVTCT22	22	13	36	29	1	460,00
OPVTCT23	23	13	36	29	1	481,00
OPVTCT24	24	13	36	29	1	503,00
OPVTCT25	25	13	36	29	1	523,00
OPVTCT26	26	13	36	29	1	544,00
OPVTCT27	27	13	36	29	1	565,00
OPVTCT28	28	13	36	29	1	586,00
OPVTCT29	29	13	36	29	1	607,00
OPVTCT30	30	13	36	29	1	628,00
OPVTCT31	31	13	36	29	1	650,00
OPVTCT32	32	13	36	29	1	670,00
OPVTCT33	33	13	36	29	1	690,00
OPVTCT34	34	13	36	29	1	710,00
OPVTCT35	35	13	36	29	1	733,00
OPVTCT36	36	13	36	29	1	754,00
OPVTCT37	37	13	36	29	1	773,00
OPVTCT38	38	13	36	29	1	795,00
OPVTCT39	39	13	36	29	1	817,00
OPVTCT40	40	13	36	29	1	838,00
OPVTCT41	41	13	36	29	1	857,00
OPVTCT42	42	13	36	29	1	878,00
OPVTCT43	43	13	36	29	1	900,00
OPVTCT44	44	13	36	29	1	920,00
OPVTCT45	45	13	36	29	1	941,00
OPVTCT46	46	13	36	29	1	962,00
OPVTCT47	47	13	36	29	1	983,00
OPVTCT48	48	13	36	29	1	1005,00
OPVTCT49	49	13	36	29	1	1025,00
OPVTCT50	50	13	36	29	1	1046,00
OPVTCT51	51	13	36	29	1	1067,00
OPVTCT52	52	13	36	29	1	1089,00
OPVTCT53	53	13	36	29	1	1110,00
OPVTCT54	54	13	36	29	1	1131,00
OPVTCT55	55	13	36	29	1	1151,00
OPVTCT60	60	13	36	29	1	1256,00
OPVTCT65	65	13	36	29	1	1459,00





OKRUŽNÍ TVRDOKOVÝ TCT, PILOVÝ VRTÁK DO KOVŮ

- napájené karbidové zuby, které umožňují snadnější vrtání s menší přitlačnou silou
- pro legovanou i nelegovanou ocel, nerez, barevné kovy

» Dodání do 10 dnů.

Objednací kód	Ø mm	d mm	L1 mm	L2 mm	Ks v balení	Cena Kč/ks
TCT závitový dřík						
OPVTCT70	70	13	36	29	1	1554,00
OPVTCT75	75	13	36	29	1	1662,00
OPVTCT80	80	13	36	29	1	1762,00
OPVTCT85	85	13	36	29	1	1881,00
OPVTCT90	90	13	36	29	1	2001,00
OPVTCT95	95	13	36	29	1	2115,00
OPVTCT100	100	13	36	29	1	2225,00
OPVTCT105	105	13	36	29	1	2336,00
OPVTCT110	110	13	36	29	1	2440,00
OPVTCT115	115	13	36	29	1	2560,00
OPVTCT120	120	13	36	29	1	2639,00
OPVTCT125	125	13	36	29	1	2754,00
OPVTCT130	130	13	36	29	1	2864,00



Vrtáky

Doporučené otáčky (r.p.m.)

Průměr v mm	Nerezová ocel	Legovaná ocel	Litina
15÷20	520	800	670
21÷30	400	550	450
31÷40	280	450	320
41÷50	250	380	270
51÷60	200	300	230
65÷80	180	280	190
85÷100	150	200	150
105÷130	80	130	100

UPÍNACÍ DRŽÁK S VODÍCÍM VRTÁKEM

Objednací kód	Průměr v mm	Popis	Ks v balení	Cena Kč/ks
OP70130	70-130	Upínací držák	1	187,00



Objednací kód	Průměr v mm	Popis	Ks v balení	Cena Kč/ks
OP660	6x60	Středový vrták	1	96,00
OPS6	6	Upínací červík (šroubek) 6 mm	1	3,00



BIMETALOVÁ VYKRUŽOVACÍ KORUNKA HSS

• použití: barevné a lehké kovy, plasty, desky ze sádkartonu, armované desky, překližky, práce se dřevem

» Dodání do 10 dnů.

Objednací kód	Ø mm	Upínací držák	Ks v balení	Cena Kč/ks
BOK14	14		1	125,00
BOK16	16		1	125,00
BOK17	17		1	125,00
BOK19	19		1	134,00
BOK20	20	UDS1430	1	134,00
BOK21	21		1	143,00
BOK22	22	UDK1430	1	139,00
BOK24	24		1	147,00
BOK25	25	UDS143011	1	153,00
BOK27	27		1	164,00
BOK29	29		1	167,00
BOK30	30		1	173,00
BOK32	32		1	174,00
BOK33	33		1	181,00
BOK35	35		1	196,00
BOK37	37	UDS3251	1	201,00
BOK38	38		1	201,00
BOK40	40	UDS32210	1	206,00
BOK41	41		1	210,00
BOK43	43	UDS32210/2	1	210,00
BOK44	44		1	228,00
BOK46	46	UDS32210/3	1	228,00
BOK48	48		1	234,00
BOK51	51		1	241,00
BOK52	52		1	262,00
BOK54	54		1	269,00
BOK57	57		1	276,00
BOK59	59		1	281,00
BOK60	60		1	281,00
BOK64	64		1	307,00
BOK65	65	UDS32210	1	307,00
BOK67	67		1	330,00
BOK68	68		1	334,00
BOK70	70		1	338,00
BOK73	73		1	354,00
BOK76	76		1	367,00
BOK79	79		1	378,00
BOK83	83	UDS32210/2	1	392,00
BOK86	86		1	402,00
BOK89	89		1	435,00
BOK92	92		1	455,00
BOK95	95		1	460,00
BOK98	98		1	466,00
BOK102	102		1	467,00
BOK105	105	UDS32210/3	1	505,00

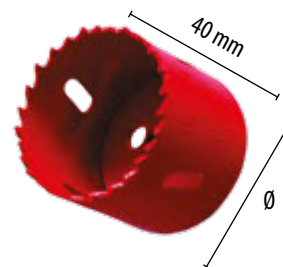



BIMETALOVÁ VYKRUŽOVACÍ KORUNKA HSS

• použití: barevné a lehké kovy, plasty, desky ze sádkartonu, armované desky, překližky, práce se dřevem

» Dodání do 10 dnů.

Objednáací kód	Průměr v mm Ø	Upínací držák	Ks v balení	Cena Kč/ks
BOK108	108		1	546,00
BOK111	111		1	559,00
BOK114	114		1	619,00
BOK121	121		1	642,00
BOK127	127		1	682,00
BOK140	140		1	745,00
BOK146	146		1	765,00
BOK152	152		1	807,00
BOK160	160		1	868,00
BOK165	165		1	868,00
BOK168	168		1	920,00
BOK178	178		1	963,00
BOK200	200		1	1059,00
BOK210	210		1	1067,00

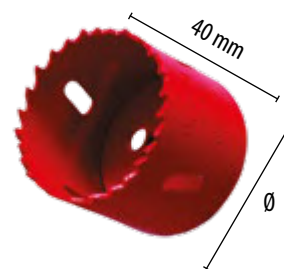











Vrtáky

Doporučené otáčky (r.p.m.)

Průměr v mm	Sádkarton	Plasty	Dřevo	Hliník	Mosaz	Železo
14÷17	900	650	900	825	730	550
19÷24	670	500	670	635	560	400
25÷32	510	350	510	450	400	300
33÷38	390	300	390	375	330	250
40÷44	320	250	320	305	270	210
46÷51	280	220	280	270	240	180
52÷57	250	200	250	240	210	160
59÷64	230	170	230	220	190	140
65÷70	200	150	200	195	170	130
73÷79	180	130	180	170	150	115
83÷89	160	120	160	150	130	100
92÷98	140	100	140	135	120	90
102÷108	130	90	130	120	110	80
111÷121	120	80	120	105	100	75
127÷140	100	70	100	85	85	60
146÷152	95	65	95	75	75	55
160÷200	80	55	80	60	60	35

UPÍNAČÍ DRŽÁK S VODÍCÍM VRTÁKEM PRO BIMETALOVOU OKRUŽNÍ KORUNKU HSS

» Dodání do 10 dnů.

Objednáací kód	Stopka	Průměr v mm	Pro korunku Ø	Ks v balení	Cena Kč/ks	
UDS1430	šestihran	6,35	14÷30	1	148,00	
UDK1430	kulatá	6,35	14÷30	1	177,00	
UDU1430	universal	6,35	14÷30	1	249,00	
UDS143011	šestihran	11	14÷30	1	187,00	
UDS3251	šestihran	11	32÷51	1	203,00	
UDS32210	šestihran	11	32÷210	1	359,00	
UDS32210/1	šestihran	9,85	32÷210	1	404,00	
UDS32210/2	šestihran	9,5	32÷210	1	313,00	
UDS32210/3	šestihran	11	32÷210	1	435,00	
UDS32210/4	šestihran	16	32÷210	1	374,00	
UDSDS1430	SDS	-	14÷30	1	254,00	
UDSDS32210	SDS	-	32÷210	1	446,00	

Objednáací kód	Průměr v mm	Upínací držák	Ks v balení	Cena Kč/ks	
UV63580	6,35 x 80	UDSDS1430	1	78,00	
UV635108	6,35 x 108	UDSDS32210	1	80,00	

Objednáací kód	Popis	Ks v balení	Cena Kč/ks	
AD51	Adaptér pro UDS1430 - pro průměry do 51 mm	1	78,00	
P300	Prodloužení na 300 mm pro UDS143011, UDS3251, UDS31210, UDS32210/3	1	332,00	



SETY BIMETALOVÝCH VYKRUŽOVACÍCH KORUNEK HSS

» Dodání do 10 dnů.

Objednáací kód	Průměr v mm	Upínací držák	Ks v balení	Cena Kč/ks
BOKSET2238	22-25-29-32-38 mm	UDS1430 + AD51	5	1218,00



Objednáací kód	Průměr v mm	Upínací držák	Ks v balení	Cena Kč/ks
BOKSET2254	22-25-32-38-44-54 mm	UDS1430 + UDS32210 + AD51	6	1858,00



Objednáací kód	Průměr v mm	Upínací držák	Ks v balení	Cena Kč/ks
BOKSET2264	22-30-35-44-51-64 mm	UDS1430 + UDS32210 + AD51	6	1928,00



Objednáací kód	Průměr v mm	Upínací držák	Ks v balení	Cena Kč/ks
BOKSET1964	19-22-29-35-38-44-51-57-64 mm	UDS1430 + UDS32210 + AD51 + UV635108	9	2553,00



Objednáací kód	Průměr v mm	Upínací držák	Ks v balení	Cena Kč/ks
BOKSET1957	19-22-29-38-44-57 mm	UDS1430 + UDS32210 + AD51	6	1675,00



BIMETALOVÁ VYKRUŽOVACÍ KORUNKA HSS – CO 8 %

- použití do legované i nelegované oceli, nerezové oceli, železa, mědi, mosazi, bronzu, hliníku neželezných kovů, umělé hmoty, dřeva, dřeva s hřebíky, dřevotřískové desky, sádkartonu
- doporučeno při řezání tvrdších kovových materiálů používat řezný olej a nižší otáčky
- 8% kobaltová slitina zajišťuje extrémní odolnost a výrazně delší životnost

» Dodání do 10 dnů.

Objednáací kód	Průměr v mm Ø	Upínací držák	Ks v balení	Cena Kč/ks
BOKC0814	14		1	150,00
BOKC0816	16		1	155,00
BOKC0817	17		1	154,00
BOKC0819	19		1	166,00
BOKC0820	20	UDS1430	1	166,00
BOKC0821	21		1	177,00
BOKC0822	22	UDK1430	1	177,00
BOKC0824	24		1	187,00
BOKC0825	25	UDS143011	1	187,00
BOKC0827	27		1	203,00
BOKC0829	29		1	203,00
BOKC0830	30		1	237,00
BOKC0832	32		1	238,00
BOKC0833	33		1	245,00
BOKC0834	34		1	255,00
BOKC0835	35		1	257,00
BOKC0837	37	UDS3251	1	269,00
BOKC0838	38		1	273,00
BOKC0840	40	UDS32210	1	280,00
BOKC0841	41		1	286,00
BOKC0843	43	UDS32210/2	1	286,00
BOKC0844	44		1	311,00
BOKC0846	46	UDS32210/3	1	311,00
BOKC0848	48		1	319,00
BOKC0851	51		1	332,00
BOKC0852	52		1	367,00
BOKC0854	54		1	367,00
BOKC0857	57		1	367,00
BOKC0859	59		1	378,00
BOKC0860	60		1	378,00
BOKC0864	64		1	406,00
BOKC0865	65	UDS32210	1	408,00
BOKC0867	67		1	437,00
BOKC0868	68		1	437,00
BOKC0870	70		1	437,00
BOKC0873	73		1	484,00
BOKC0876	76		1	484,00
BOKC0879	79		1	508,00
BOKC0883	83	UDS32210/2	1	537,00
BOKC0886	86		1	540,00
BOKC0889	89		1	588,00
BOKC0892	92		1	602,00

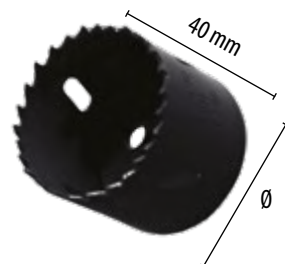



BIMETALOVÁ VYKRUŽOVACÍ KORUNKA HSS – CO 8 %

- použití do legované i nelegované oceli, nerezové oceli, železa, mědi, mosazi, bronzu, hliníku nezelezných kovů, umělé hmoty, dřeva, dřeva s hřebíky, dřevotřískové desky, sádrokartonu
- doporučeno při řezání tvrdších kovových materiálů používat řezný olej a nižší otáčky
- 8% kobaltová slitina zajišťuje extrémní odolnost a výrazně delší životnost

» Dodání do 10 dnů.

Objednací kód	Průměr v mm Ø	Upínací držák	Ks v balení	Cena Kč/ks
BOKC0895	95		1	627,00
BOKC0898	98		1	627,00
BOKC08102	102		1	628,00
BOKC08105	105	UDS32210/3	1	645,00
BOKC08108	108		1	662,00
BOKC08111	111		1	682,00
BOKC08114	114		1	718,00
BOKC08121	121		1	745,00
BOKC08127	127		1	807,00
BOKC08140	140		1	1034,00
BOKC08146	146		1	1095,00
BOKC08152	152		1	1153,00

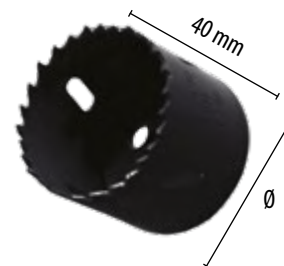













Vrtáky

Doporučené otáčky (r.p.m.)

Průměr v mm	Sádrokarton	Plasty	Dřevo	Hliník	Mosaz	Železo
14÷17	900	650	900	825	730	550
19÷24	670	500	670	635	560	400
25÷32	510	350	510	450	400	300
33÷38	390	300	390	375	330	250
40÷44	320	250	320	305	270	210
46÷51	280	220	280	270	240	180
52÷57	250	200	250	240	210	160
59÷64	230	170	230	220	190	140
65÷70	200	150	200	195	170	130
73÷79	180	130	180	170	150	115
83÷89	160	120	160	150	130	100
92÷98	140	100	140	135	120	90
102÷108	130	90	130	120	110	80
111÷121	120	80	120	105	100	75
127÷140	100	70	100	85	85	60
146÷152	95	65	95	75	75	55

UPÍNACÍ DRŽÁK S VODÍCÍM VRTÁKEM PRO BIMETALOVOU KORUNKU HSS – CO 8%

» Dodání do 10 dnů.

Objednací kód	Stopka	Průměr v mm	Pro korunku Ø	Ks v balení	Cena Kč/ks	
UDS1430	šestihran	6,35	14÷30	1	148,00	
UDK1430	kulatá	6,35	14÷30	1	177,00	
UDU1430	universal	6,35	14÷30	1	249,00	
UDS143011	šestihran	11	14÷30	1	187,00	
UDS3251	šestihran	11	32÷51	1	203,00	
UDS32210	šestihran	11	32÷210	1	359,00	
UDS32210/1	šestihran	9,85	32÷210	1	404,00	
UDS32210/2	šestihran	9,5	32÷210	1	313,00	
UDS32210/3	šestihran	11	32÷210	1	435,00	
UDS32210/4	šestihran	16	32÷210	1	374,00	
UDSDS1430	SDS	-	14÷30	1	254,00	
UDSDS32210	SDS	-	32÷210	1	446,00	

Objednací kód	Průměr v mm	Upínací držák	Ks v balení	Cena Kč/ks	
UV63580	6,35 x 80	UDSDS1430	1	78,00	
UV635108	6,35 x 108	UDSDS32210	1	80,00	

Objednací kód	Popis	Ks v balení	Cena Kč/ks	
AD51	Adaptér pro UDS1430 - pro průměry do 51 mm	1	78,00	
P300	Prodloužení na 300 mm pro UDS143011, UDS3251, UDS31210, UDS32210/3	1	332,00	



SETY BIMETALOVÝCH VYKRUŽOVACÍCH KORUNEK HSS – CO 8 %

» Dodání do 10 dnů.

Objednací kód	Průměr v mm	Upínací držák	Ks v balení	Cena Kč/ks
BOKC08SET2238	22-25-29-32-38 mm	UDS1430 + AD51	5	1426,00



Objednací kód	Průměr v mm	Upínací držák	Ks v balení	Cena Kč/ks
BOKC08SET2254	22-25-32-38-44-54 mm	UDS1430 + UDS32210 + AD51	6	2046,00



Objednací kód	Průměr v mm	Upínací držák	Ks v balení	Cena Kč/ks
BOKC08SET2264	22-30-35-44-51-64 mm	UDS1430 + UDS32210 + AD51	6	2211,00



Objednací kód	Průměr v mm	Upínací držák	Ks v balení	Cena Kč/ks
BOKC08SET1964	19-22-29-35-38-44-51-57-64 mm	UDS1430 + UDS32210 + AD51 + UV635108	9	2894,00



Objednací kód	Průměr v mm	Upínací držák	Ks v balení	Cena Kč/ks
BOKC08SET1957	19-22-29-38-44-57 mm	UDS1430 + UDS32210 + AD51	6	2025,00



13



Závitníky ruční
Závitové kruhové
čelisti

Závitníky strojní



OPTIMA
PRECISE

UNIVERZÁLNÍ SADA RUČNÍCH ZÁVITNÍKŮ PRO ŘEZÁNÍ VNITŘNÍCH ZÁVITŮ HSS-G, DIN352

- vyřezávání závitových drážek postupně jednotlivými závitníky v sadě (1., 2., 3.) s označením na stopce (jedna čárka pro první - předřezávací, dvě čárky pro druhý řezací a bez čárky pro dokončovací závitník)
- z výkonné rychlořezné oceli HRC 63-64
- závit metrický ISO DIN13, R < 800N/mm²

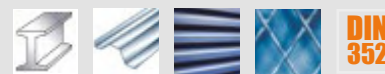

Objednáací kód	Průměr v mm	L1 mm	L2 mm	Stoupání mm	Balení	Ks v balení	Cena Kč/ks
RZS0200	M2	36	10	0,40	krabička	3	440,00
RZS0250	M2,5	40	12	0,45	krabička	3	440,00
RZS0300	M3	40	12	0,50	krabička	3	257,00
RZS0350	M3,5	45	14	0,60	krabička	3	257,00
RZS0400	M4	45	14	0,70	krabička	3	257,00
RZS0450	M4,5	48	16	0,75	krabička	3	257,00
RZS0500	M5	48	16	0,80	krabička	3	257,00
RZS0600	M6	50	18	1,00	krabička	3	281,00
RZS0700	M7	50	18	1,00	krabička	3	293,00
RZS0800	M8	56	22	1,25	krabička	3	306,00
RZS0900	M9	63	22	1,25	krabička	3	390,00
RZS1000	M10	70	25	1,50	krabička	3	416,00
RZS1100	M11	75	25	1,50	krabička	3	452,00
RZS1200	M12	75	30	1,75	krabička	3	561,00
RZS1400	M14	80	32	2,00	krabička	3	720,00
RZS1600	M16	80	32	2,00	krabička	3	841,00
RZS1800	M18	95	40	2,50	krabička	3	1146,00
RZS2000	M20	95	40	2,50	krabička	3	1195,00
RZS2200	M22	100	40	2,50	krabička	3	1462,00
RZS2400	M24	110	50	3,00	krabička	3	1767,00
RZS2700	M27	110	50	3,00	krabička	3	2315,00
RZS3000	M30	110	50	3,50	krabička	3	3034,00

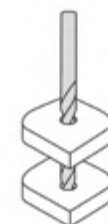
R ≤ 800 N/mm²

VRATIDLA, DIN 1814

Objednáací kód	N°	Upínací rozsah	L1 mm	Balení	Cena Kč/ks
VRZ0	0	M1-M8	130	krabička	151,00
VRZ1	1	M1-M10	188	krabička	179,00
VRZ112	1,1/2	M1-M12	215	krabička	195,00
VRZ2	2	M4-M12	280	krabička	290,00
VRZ3	3	M5-M20	380	krabička	502,00
VRZ4	4	M11-M27	500	krabička	743,00
VRZ5	5	M13-M32	700	krabička	1276,00
VRZ6	6	M18-M42	1000	krabička	2485,00

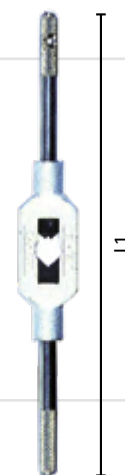



RUČNÍ/STROJNÍ ZÁVITNÍK HSS-G, DIN 352

- vyroben z výkonné rychlořezné oceli HRC 63-64
- závit metrický ISO DIN13, R < 800 N/mm²



» Dodání do 10 dnů.

Objednáací kód	Průměr v mm	L1 mm	L2 mm	stoupání v mm	Balení	Ks v balení	Cena Kč/ks
RZ0300	M3	40	11	0,50	krabička	1	70,00
RZ0400	M4	45	13	0,70	krabička	1	71,00
RZ0500	M5	50	16	0,80	krabička	1	73,00
RZ0600	M6	56	19	1,00	krabička	1	83,00
RZ0800	M8	63	22	1,25	krabička	1	87,00
RZ1000	M10	70	24	1,50	krabička	1	129,00
RZ1200	M12	75	28	1,75	krabička	1	166,00
RZ1400	M14	80	30	2,00	krabička	1	210,00
RZ1600	M16	80	32	2,00	krabička	1	247,00
RZ1800	M18	95	34	2,50	krabička	1	379,00
RZ2000	M20	95	34	2,50	krabička	1	448,00
RZ2200	M22	100	34	2,50	krabička	1	538,00
RZ2400	M24	110	38	3,00	krabička	1	667,00
RZ2700	M27	110	38	3,00	krabička	1	878,00
RZ3000	M30	125	45	3,50	krabička	1	1089,00

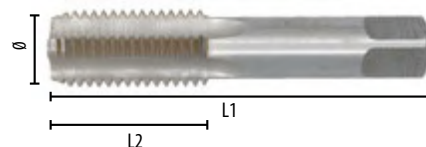

SADA DVOU ZÁVITNÍKŮ HSS-G, JEMNÉ STOUPÁNÍ, DIN 2181

- řezání vnitřních závitů v průchozích a slepých otvorech
- vyrobeny z výkonné rychlořezné oceli HRC 63-64
- závit metrický jemný ISO DIN13, R <800 N/mm²



» Dodání do 10 dnů.

Objednáací kód	Průměr v mm	L1 mm	L2 mm	stoupání v mm	Balení	Ks v balení	Cena Kč/ks
RZSF0300035	M3	40	9	0,35	krabička	2	142,00
RZSF0400035	M4	45	10	0,35	krabička	2	142,00
RZSF0400050	M4	45	10	0,50	krabička	2	142,00
RZSF0500050	M5	50	14	0,50	krabička	2	142,00
RZSF0500075	M5	50	14	0,75	krabička	2	142,00
RZSF0600050	M6	50	14	0,50	krabička	2	158,00
RZSF0600075	M6	50	14	0,75	krabička	2	158,00
RZSF0700075	M7	50	14	0,75	krabička	2	197,00
RZSF0800050	M8	56	19	0,50	krabička	2	197,00
RZSF0800075	M8	56	19	0,75	krabička	2	197,00
RZSF0800100	M8	56	19	1,00	krabička	2	197,00
RZSF1000075	M10	63	20	0,75	krabička	2	258,00
RZSF1000100	M10	63	20	1,00	krabička	2	258,00
RZSF1000125	M10	63	20	1,25	krabička	2	258,00
RZSF1200075	M12	70	22	0,75	krabička	2	334,00
RZSF1200100	M12	70	22	1,00	krabička	2	334,00
RZSF1200125	M12	70	22	1,25	krabička	2	334,00
RZSF1200150	M12	70	22	1,50	krabička	2	334,00
RZSF1400075	M14	70	22	0,75	krabička	2	466,00
RZSF1400100	M14	70	22	1,00	krabička	2	466,00
RZSF1400125	M14	70	22	1,25	krabička	2	466,00
RZSF1400150	M14	70	22	1,50	krabička	2	466,00
RZSF1600100	M16	70	22	1,00	krabička	2	538,00
RZSF1600125	M16	70	22	1,25	krabička	2	538,00
RZSF1600150	M16	70	22	1,50	krabička	2	538,00
RZSF1800100	M18	80	22	1,00	krabička	2	700,00
RZSF1800125	M18	80	22	1,25	krabička	2	700,00
RZSF1800150	M18	80	22	1,50	krabička	2	700,00
RZSF1800200	M18	80	22	2,00	krabička	2	700,00
RZSF2000100	M20	80	22	1,00	krabička	2	858,00
RZSF2000125	M20	80	22	1,25	krabička	2	858,00
RZSF2000150	M20	80	22	1,50	krabička	2	858,00
RZSF2000200	M20	80	22	2,00	krabička	2	858,00
RZSF2200100	M22	80	22	1,00	krabička	2	1037,00
RZSF2200125	M22	80	22	1,25	krabička	2	1037,00
RZSF2200150	M22	80	22	1,50	krabička	2	1037,00
RZSF2200200	M22	80	22	2,00	krabička	2	1037,00
RZSF2400100	M24	90	22	1,00	krabička	2	1281,00
RZSF2400125	M24	90	22	1,25	krabička	2	1241,00
RZSF2400150	M24	90	22	1,50	krabička	2	1179,00
RZSF2400200	M24	90	22	2,00	krabička	2	1237,00
RZSF2700200	M27	90	22	2,00	krabička	2	1681,00
RZSF3000200	M30	90	22	2,00	krabička	2	2190,00

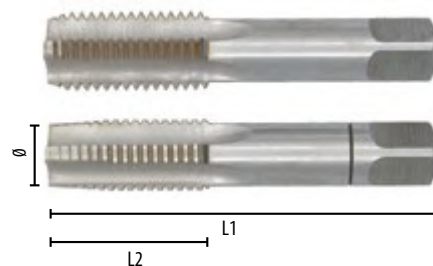



ZÁVITOVÉ KRUHOVÉ ČELISTI HSS-G, DIN 223

- určené pro řezání vnějších závitů
- vyrobeny z vysoce legované HSS oceli (rychlořezná ocel) HRC 63-64
- závit metrický ISO DIN13, tolerance 6g

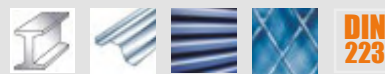

Objednací kód	Průměr v mm	Stoupání mm	d mm	s mm	Balení	Ks v balení	Cena Kč/ks
OZ0200	M2	0,4	16	5	krabička	1	119,00
OZ0250	M2,5	0,4	16	5	krabička	1	121,00
OZ0300	M3	0,5	20	5	krabička	1	118,00
OZ0400	M4	0,7	20	5	krabička	1	128,00
OZ0500	M5	0,8	20	7	krabička	1	128,00
OZ0600	M6	1	20	7	krabička	1	128,00
OZ0700	M7	1	25	9	krabička	1	167,00
OZ0800	M8	1,25	25	9	krabička	1	191,00
OZ0900	M9	1,25	25	9	krabička	1	249,00
OZ1000	M10	1,5	30	11	krabička	1	297,00
OZ1100	M11	1,5	30	11	krabička	1	319,00
OZ1200	M12	1,75	38	14	krabička	1	452,00
OZ1400	M14	2	38	14	krabička	1	452,00
OZ1600	M16	2	45	18	krabička	1	789,00
OZ1800	M18	2,5	45	18	krabička	1	848,00
OZ2000	M20	2,5	45	18	krabička	1	848,00
OZ2200	M22	2,5	55	22	krabička	1	1104,00
OZ2400	M24	3	55	22	krabička	1	1104,00
OZ2700	M27	3	65	25	krabička	1	1962,00
OZ3000	M30	3,5	65	25	krabička	1	1962,00

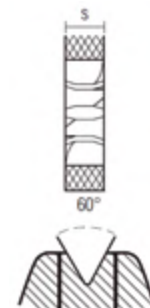

OČKA HSS-G ZÁVITOŘEZNÁ, JEMNÉ STOUPÁNÍ, DIN 223

- vytváření vnějších závitů
- závit metrický jemný ISO DIN13, tolerance 6 g



» Dodání do 10 dnů.

Objednací kód	Průměr v mm	Stoupání v mm	d mm	s mm	Balení	Ks v balení	Cena Kč/ks
OZF0600075	M6	0,75	20	7	krabička	1	135,00
OZF0800075	M8	0,75	25	9	krabička	1	173,00
OZF0800100	M8	1,00	25	9	krabička	1	173,00
OZF1000100	M10	1,00	30	11	krabička	1	279,00
OZF1000125	M10	1,25	30	11	krabička	1	279,00
OZF1200100	M12	1,00	38	10	krabička	1	416,00
OZF1200125	M12	1,25	38	10	krabička	1	416,00
OZF1200150	M12	1,50	38	10	krabička	1	416,00
OZF1400100	M14	1,00	38	10	krabička	1	416,00
OZF1400125	M14	1,25	38	10	krabička </td <td>1</td> <td>416,00</td>	1	416,00
OZF1400150	M14	1,50	38	10	krabička	1	416,00
OZF1600150	M16	1,50	45	14	krabička	1	756,00
OZF1800150	M18	1,50	45	14	krabička	1	756,00
OZF2000150	M20	1,50	45	14	krabička	1	756,00
OZF2200150	M22	1,50	55	16	krabička	1	1216,00
OZF2400150	M24	1,50	55	16	krabička	1	1216,00



VRATIDLA DIN 225

Objednací kód	N°	Rozměr	Upínací rozsah	L1 mm	Balení	Ks v balení	Cena Kč/ks
VOZ0	0	16x5	M1-M2,6	170	krabička	1	74,00
VOZ1	1	20x5	M3-M4	200	krabička	1	88,00
VOZ2	2	20x7	M4,5-M6	220	krabička	1	88,00
VOZ3	3	25x9	M7-M9	225	krabička	1	103,00
VOZ4	4	30x11	M10-M11	280	krabička	1	128,00
VOZ5	5	38x14	M12-M14	320	krabička	1	177,00
VOZ6	6	45x18	M16-M20	450	krabička	1	253,00
VOZ7	7	55x22	M22-M24	580	krabička	1	353,00

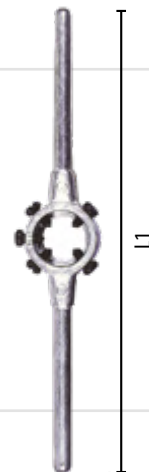



STROJNÍ ZÁVITNÍKY HSS-G METRICKÉ PRO OCEL, NA PRŮCHOZÍ OTVORY, PŘÍMÁ DRÁŽKA S LAMAČEM TŘÍSKY, DIN 371/B

FORMA B - zesílená stopka



Objednací kód	Průměr v mm	L1 mm	L2 mm	Stoupání mm	Balení	Ks v balení	Cena Kč/ks
ZSOB3713	M3	56	11	0,5	krabička	1	152,00
ZSOB3714	M4	63	13	0,7	krabička	1	152,00
ZSOB3715	M5	70	16	0,8	krabička	1	159,00
ZSOB3716	M6	80	19	1,0	krabička	1	169,00
ZSOB3718	M8	90	22	1,25	krabička	1	212,00
ZSOB37110	M10	100	24	1,5	krabička	1	263,00

OCEL

R ≤ 750 N/mm²

STROJNÍ ZÁVITNÍKY HSS-G METRICKÉ PRO OCEL, NA PRŮCHOZÍ OTVORY, PŘÍMÁ DRÁŽKA S LAMAČEM TŘÍSKY, DIN 376/B

FORMA B



Objednací kód	Průměr v mm	L1 mm	L2 mm	Stoupání mm	Balení	Ks v balení	Cena Kč/ks
ZSOB3763	M3	56	11	0,5	krabička	1	152,00
ZSOB3764	M4	63	13	0,7	krabička	1	152,00
ZSOB3765	M5	70	16	0,8	krabička	1	159,00
ZSOB3766	M6	80	19	1,0	krabička	1	169,00
ZSOB3768	M8	90	22	1,25	krabička	1	212,00
ZSOB37610	M10	100	24	1,5	krabička	1	263,00
ZSOB37612	M12	110	29	1,75	krabička	1	334,00
ZSOB37614	M14	110	30	2,0	krabička	1	432,00
ZSOB37616	M16	110	30	2,0	krabička	1	550,00
ZSOB37618	M18	125	34	2,5	krabička	1	771,00
ZSOB37620	M20	140	34	2,5	krabička	1	961,00
ZSOB37622	M22	140	34	2,5	krabička	1	1186,00
ZSOB37624	M24	160	38	3,0	krabička	1	1482,00

OCEL

R ≤ 750 N/mm²

STROJNÍ ZÁVITNÍKY HSS-G METRICKÉ PRO OCEL, NA PRŮCHOZÍ I SLEPÉ OTVORY, PŘÍMÁ DRÁŽKA, DIN 371/C

FORMA C - zesílená stopka



Objednací kód	Průměr v mm	L1 mm	L2 mm	Stoupání mm	Balení	Ks v balení	Cena Kč/ks
ZSOC3713	M3	56	11	0,5	krabička	1	137,00
ZSOC3714	M4	63	13	0,7	krabička	1	137,00
ZSOC3715	M5	70	16	0,8	krabička	1	146,00
ZSOC3716	M6	80	19	1,0	krabička	1	154,00
ZSOC3718	M8	90	22	1,25	krabička	1	192,00
ZSOC37110	M10	100	24	1,5	krabička	1	240,00

OCEL

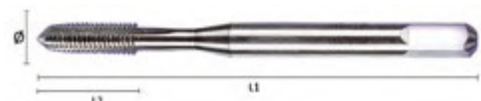
R ≤ 750 N/mm²

STROJNÍ ZÁVITNÍKY HSS-G METRICKÉ PRO OCEL, NA PRŮCHOZÍ I SLEPÉ OTVORY, PŘÍMÁ DRÁŽKA, DIN 376/C

FORMA C

DIN
376FORMA
C

Objednací kód	Průměr v mm	L1 mm	L2 mm	Stoupání mm	Balení	Ks v balení	Cena Kč/ks
ZSOC3763	M3	56	11	0,5	krabička	1	137,00
ZSOC3764	M4	63	13	0,7	krabička	1	137,00
ZSOC3765	M5	70	16	0,8	krabička	1	146,00
ZSOC3766	M6	80	19	1,0	krabička	1	154,00
ZSOC3768	M8	90	22	1,25	krabička	1	192,00
ZSOC37610	M10	100	24	1,5	krabička	1	240,00
ZSOC37612	M12	110	29	1,75	krabička	1	306,00
ZSOC37614	M14	110	30	2,0	krabička	1	394,00
ZSOC37616	M16	110	30	2,0	krabička	1	501,00
ZSOC37618	M18	125	34	2,5	krabička	1	691,00
ZSOC37620	M20	140	34	2,5	krabička	1	872,00
ZSOC37622	M22	140	34	2,5	krabička	1	1057,00
ZSOC37624	M24	160	38	3,0	krabička	1	1353,00

OCEL

R ≤ 750 N/mm²

STROJNÍ ZÁVITNÍKY HSS-G METRICKÉ PRO OCEL, NA SLEPÉ OTVORY, SPIRÁLOVÁ DRÁŽKA, DIN 371/C15°

FORMA 15° C - zesílená stopka

DIN
371FORMA
C15°

Objednací kód	Průměr v mm	L1 mm	L2 mm	Stoupání mm	Balení	Ks v balení	Cena Kč/ks
ZSOC153713	M3	56	11	0,5	krabička	1	168,00
ZSOC153714	M4	63	13	0,7	krabička	1	168,00
ZSOC153715	M5	70	16	0,8	krabička	1	178,00
ZSOC153716	M6	80	19	1,0	krabička	1	183,00
ZSOC153718	M8	90	22	1,25	krabička	1	233,00
ZSOC1537110	M10	100	24	1,5	krabička	1	287,00

OCEL

R ≤ 750 N/mm²

STROJNÍ ZÁVITNÍKY HSS-G METRICKÉ PRO OCEL, NA SLEPÉ OTVORY, SPIRÁLOVÁ DRÁŽKA, DIN 376/C15°

FORMA 15° C

DIN
376FORMA
C15°

Objednací kód	Průměr v mm	L1 mm	L2 mm	Stoupání mm	Balení	Ks v balení	Cena Kč/ks
ZSOC153763	M3	56	11	0,5	krabička	1	168,00
ZSOC153764	M4	63	13	0,7	krabička	1	168,00
ZSOC153765	M5	70	16	0,8	krabička	1	178,00
ZSOC153766	M6	80	19	1,0	krabička	1	183,00
ZSOC153768	M8	90	22	1,25	krabička	1	233,00
ZSOC1537610	M10	100	24	1,5	krabička	1	287,00
ZSOC1537612	M12	110	29	1,75	krabička	1	366,00
ZSOC1537614	M14	110	30	2,0	krabička	1	471,00
ZSOC1537616	M16	110	30	2,0	krabička	1	601,00
ZSOC1537618	M18	125	34	2,5	krabička	1	829,00
ZSOC1537620	M20	140	34	2,5	krabička	1	1050,00
ZSOC1537622	M22	140	34	2,5	krabička	1	1251,00
ZSOC1537624	M24	160	38	3,0	krabička	1	1599,00

OCEL

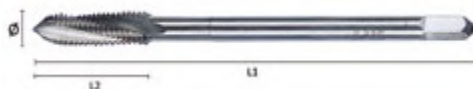
R ≤ 750 N/mm²



STROJNÍ ZÁVITNÍKY HSS-G METRICKÉ PRO OCEL, NA SLEPÉ OTVORY, SPIRÁLOVÁ DRÁŽKA, DIN 371/C35°

FORMA C35° - zesílená stopka

DIN
371FORMA
C35°

Objednáací kód	Průměr v mm	L1 mm	L2 mm	Stoupání mm	Balení	Ks v balení	Cena Kč/ks
ZSOC353713	M3	56	11	0,5	krabička	1	168,00
ZSOC353714	M4	63	13	0,7	krabička	1	168,00
ZSOC353715	M5	70	16	0,8	krabička	1	178,00
ZSOC353716	M6	80	19	1,0	krabička	1	183,00
ZSOC353718	M8	90	22	1,25	krabička	1	233,00
ZSOC3537110	M10	100	24	1,5	krabička	1	287,00

OCEL

R ≤ 750 N/mm²

STROJNÍ ZÁVITNÍKY HSS-G METRICKÉ PRO OCEL, NA SLEPÉ DÍRY, SPIRÁLOVÁ DRÁŽKA, DIN 376/C35°

FORMA C35°

DIN
376FORMA
C35°

Objednáací kód	Průměr v mm	L1 mm	L2 mm	Stoupání mm	Balení	Ks v balení	Cena Kč/ks
ZSOC353763	M3	56	11	0,5	krabička	1	168,00
ZSOC353764	M4	63	13	0,7	krabička	1	168,00
ZSOC353765	M5	70	16	0,8	krabička	1	178,00
ZSOC353766	M6	80	19	1,0	krabička	1	183,00
ZSOC353768	M8	90	22	1,25	krabička	1	233,00
ZSOC3537610	M10	100	24	1,5	krabička	1	287,00
ZSOC3537612	M12	110	29	1,75	krabička	1	366,00
ZSOC3537614	M14	110	30	2,0	krabička	1	471,00
ZSOC3537616	M16	110	30	2,0	krabička	1	601,00
ZSOC3537618	M18	125	34	2,5	krabička	1	829,00
ZSOC3537620	M20	140	34	2,5	krabička	1	1050,00
ZSOC3537622	M22	140	34	2,5	krabička	1	1251,00
ZSOC3537624	M24	160	38	3,0	krabička	1	1599,00

OCEL

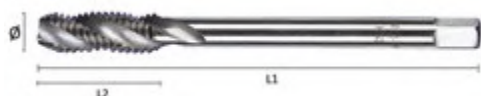
R ≤ 750 N/mm²

STROJNÍ ZÁVITNÍKY HSS-CO METRICKÉ PRO NEREZ, NA PRŮCHOZÍ OTVORY, PŘÍMÁ DRÁŽKA S LAMAČEM TŘÍSKY, DIN 371/B

FORMA B - zesílená stopka

DIN
371FORMA
B

Objednací kód	Průměr v mm	L1 mm	L2 mm	Stoupání mm	Balení	Ks v balení	Cena Kč/ks
ZSNB3713	M3	56	11	0,5	krabička	1	210,00
ZSNB3714	M4	63	13	0,7	krabička	1	210,00
ZSNB3715	M5	70	16	0,8	krabička	1	257,00
ZSNB3716	M6	80	19	1,0	krabička	1	306,00
ZSNB3718	M8	90	22	1,25	krabička	1	414,00
ZSNB37110	M10	100	24	1,5	krabička	1	524,00

NEREZ

R ≤ 850 N/mm²

STROJNÍ ZÁVITNÍKY HSS-CO METRICKÉ PRO NEREZ, NA PRŮCHOZÍ OTVORY, PŘÍMÁ DRÁŽKA S LAMAČEM TŘÍSKY, DIN 376/B

FORMA B

DIN
376FORMA
B

Objednací kód	Průměr v mm	L1 mm	L2 mm	Stoupání mm	Balení	Ks v balení	Cena Kč/ks
ZSNB37612	M12	110	29	1,75	krabička	1	672,00
ZSNB37614	M14	110	30	2,0	krabička	1	867,00
ZSNB37616	M16	110	30	2,0	krabička	1	1192,00
ZSNB37618	M18	125	34	2,5	krabička	1	1560,00
ZSNB37620	M20	140	34	2,5	krabička	1	2099,00
ZSNB37622	M22	140	34	2,5	krabička	1	2597,00
ZSNB37624	M24	160	38	3,0	krabička	1	3358,00

NEREZ

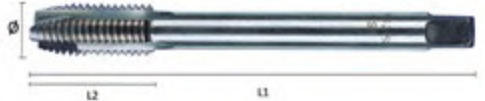
R ≤ 850 N/mm²

STROJNÍ ZÁVITNÍKY HSS-CO METRICKÉ PRO NEREZ, NA PRŮCHOZÍ I SLEPÉ OTVORY, PŘÍMÁ DRÁŽKA, DIN 371/C

FORMA C - zesílený stopka

DIN
371FORMA
C

Objednací kód	Průměr v mm	L1 mm	L2 mm	Stoupání mm	Balení	Ks v balení	Cena Kč/ks
ZSNC3713	M3	56	11	0,5	krabička	1	187,00
ZSNC3714	M4	63	13	0,7	krabička	1	187,00
ZSNC3715	M5	70	16	0,8	krabička	1	233,00
ZSNC3716	M6	80	19	1,0	krabička	1	262,00
ZSNC3718	M8	90	22	1,25	krabička	1	371,00
ZSNC37110	M10	100	24	1,5	krabička	1	479,00

NEREZ

R ≤ 850 N/mm²

STROJNÍ ZÁVITNÍKY HSS-CO METRICKÉ PRO NEREZ, NA PRŮCHOZÍ I SLEPÉ OTVORY, PŘÍMÁ DRÁŽKA, DIN 376/C

FORMA C

DIN
376FORMA
C

Objednací kód	Průměr v mm	L1 mm	L2 mm	Stoupání mm	Balení	Ks v balení	Cena Kč/ks
ZSNC37612	M12	110	29	1,75	krabička	1	609,00
ZSNC37614	M14	110	30	2,0	krabička	1	785,00
ZSNC37616	M16	110	30	2,0	krabička	1	1088,00
ZSNC37618	M18	125	34	2,5	krabička	1	1434,00
ZSNC37620	M20	140	34	2,5	krabička	1	1910,00
ZSNC37622	M22	140	34	2,5	krabička	1	2345,00
ZSNC37624	M24	160	38	3,0	krabička	1	3083,00

NEREZ

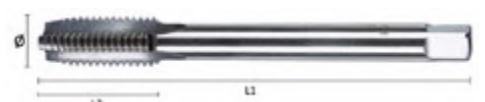
R ≤ 850 N/mm²



STROJNÍ ZÁVITNÍKY HSS-CO METRICKÉ PRO NEREZ, NA SLEPÉ OTVORY, SPIRÁLOVÁ DRÁŽKA, DIN 371/C15°

FORMA C15° - zesílená stopka



DIN 371

FORMA C15°

Objednací kód	Průměr v mm	L1 mm	L2 mm	Stoupání mm	Balení	Ks v balení	Cena Kč/ks
ZSNC153713	M3	56	11	0,5	krabička	1	233,00
ZSNC153714	M4	63	13	0,7	krabička	1	233,00
ZSNC153715	M5	70	16	0,8	krabička	1	279,00
ZSNC153716	M6	80	19	1,0	krabička	1	329,00
ZSNC153718	M8	90	22	1,25	krabička	1	457,00
ZSNC1537110	M10	100	24	1,5	krabička	1	566,00

NEREZ

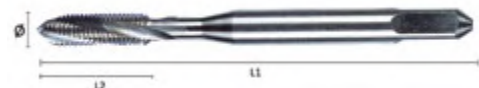
R ≤ 850 N/mm²

STROJNÍ ZÁVITNÍKY HSS-CO METRICKÉ PRO NEREZ, NA SLEPÉ OTVORY, SPIRÁLOVÁ DRÁŽKA, DIN 376/C15°

FORMA C15°



DIN 376

FORMA C15°

Objednací kód	Průměr v mm	L1 mm	L2 mm	Stoupání mm	Balení	Ks v balení	Cena Kč/ks
ZSNC1537612	M12	110	29	1,75	krabička	1	740,00
ZSNC1537614	M14	110	30	2,0	krabička	1	958,00
ZSNC1537616	M16	110	30	2,0	krabička	1	1305,00
ZSNC1537618	M18	125	34	2,5	krabička	1	1739,00
ZSNC1537620	M20	140	34	2,5	krabička	1	2303,00
ZSNC1537622	M22	140	34	2,5	krabička	1	2823,00
ZSNC1537624	M24	160	38	3,0	krabička	1	3692,00

NEREZ

R ≤ 850 N/mm²

STROJNÍ ZÁVITNÍKY HSS-CO METRICKÉ PRO NEREZ, NA SLEPÉ OTVORY, SPIRÁLOVÁ DRÁŽKA, DIN 371/C35°

FORMA C35° - zesílená stopka



DIN 371

FORMA C35°

Objednací kód	Průměr v mm	L1 mm	L2 mm	Stoupání mm	Balení	Ks v balení	Cena Kč/ks
ZSNC353713	M3	56	11	0,5	krabička	1	233,00
ZSNC353714	M4	63	13	0,7	krabička	1	233,00
ZSNC353715	M5	70	16	0,8	krabička	1	279,00
ZSNC353716	M6	80	19	1,0	krabička	1	329,00
ZSNC353718	M8	90	22	1,25	krabička	1	457,00
ZSNC3537110	M10	100	24	1,5	krabička	1	566,00

NEREZ

R ≤ 850 N/mm²

STROJNÍ ZÁVITNÍKY HSS-CO METRICKÉ PRO NEREZ, NA SLEPÉ OTVORY, SPIRÁLOVÁ DRÁŽKA, DIN 376/C35°

FORMA C35°



DIN 376

FORMA C35°

Objednací kód	Průměr v mm	L1 mm	L2 mm	Stoupání mm	Balení	Ks v balení	Cena Kč/ks
ZSNC3537612	M12	110	29	1,75	krabička	1	740,00
ZSNC3537614	M14	110	30	2,0	krabička	1	958,00
ZSNC3537616	M16	110	30	2,0	krabička	1	1305,00
ZSNC3537618	M18	125	34	2,5	krabička	1	1739,00
ZSNC3537620	M20	140	34	2,5	krabička	1	2303,00
ZSNC3537622	M22	140	34	2,5	krabička	1	2823,00
ZSNC3537624	M24	160	38	3,0	krabička	1	3692,00

NEREZ

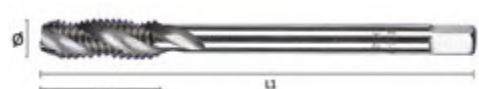
R ≤ 850 N/mm²

PRŮMĚRY VRTÁKŮ PRO ZÁVIT, M - METRICKÝ - NORMA ISO 724/965.1

tolerance: 4H pro jemné závity se stoupáním 0.25 mm, 5H pro běžné závity do M1.4, 6H ostatní

Závit metrický		
Závit	Stoupání závitu	Ø vrtáku
M1	0,25	0,75
M1,1	0,25	0,85
M1,2	0,25	0,95
M1,4	0,3	1,1
M1,6	0,35	1,25
M1,7	0,35	1,3
M1,8	0,35	1,4
M2	0,4	1,6
M2,2	0,45	1,7
M2,3	0,4	1,9
M2,5	0,45	2
M2,6	0,45	2,1
M3	0,5	2,5
M3,5	0,6	2,9
M4	0,7	3,3
M4,5	0,75	3,8
M5	0,8	4,2
M5,5	0,9	4,6
M6	1	5
M7	1	6
M8	1,25	6,8
M9	1,25	7,8
M10	1,5	8,5
M11	1,5	9,5
M12	1,75	10,2
M14	2	12
M16	2	14
M18	2,5	15,5
M20	2,5	17,5
M22	2,5	19,5
M24	3	21
M27	3	24
M30	3,5	26,5
M33	3,5	29,5
M36	4	32
M39	4	35
M42	4,5	37,5
M45	4,5	40,5
M48	5	43
M52	5	47
M56	5,5	50,5
M60	5,5	54,5
M64	6	58
M68	6	62

Závit metrický jemný		
Závit	Stoupání závitu	Ø vrtáku
M3	0,35	2,6
M3,5	0,35	3,1
M4	0,35	3,6
M4	0,5	3,5
M4,5	0,5	4
M5	0,5	4,5
M5,5	0,5	5
M6	0,75	5,2
M7	0,75	6,2
M8	0,75	7,2
M8	1	7
M9	1	8
M10	1	9
M11	1	10
M12	1,5	10,5
M14	1,5	12,5
M16	1,5	14,5
M18	1,5	16,5
M20	1,5	18,5
M22	1,5	20,5
M24	1,5	22,5
M25	1,5	23,5
M26	1,5	24,5
M27	1,5	25,5
M28	1,5	26,5
M30	1,5	28,5
M32	1,5	30,5
M33	1,5	31,5
M35	1,5	33,5
M36	1,5	34,5
M38	1,5	36,5
M39	1,5	37,5
M40	1,5	38,5
M42	1,5	40,5
M45	1,5	43,5
M48	1,5	46,5
M50	1,5	48,5
M52	1,5	50,5



144

**Diamantové
kotouče
a nástroje**

Přehled použití diamantových kotoučů OPTIMA

Kvalita	profi	profi	profi	profi	standard	standard	standard	economy+	economy	economy
Označení kotouče	DP	DA	DK, DKH	DH, DHT	SK	TD	SWT	XD	STS, STT	STC
Asfalt		●●●								
Beton vyzrálý	●●●			●●●			●●●	●●	●●	
Beton vyzrálý, armovaný	●●●									
Beton nevyzrálý	●●	●●								
Cihly	●●			●		●●	●●	●	●	
Dlažba betonová	●●●			●●		●●●	●●●	●●	●●	
Dlažba zámková	●●●			●●		●●	●●	●●	●●	
Tašky pálené	●					●●	●●			
Tašky betonové	●●●					●●●	●●	●●	●●	
Šamot, kachle	●	●●●				●●	●			
Žula	●						●			
Pískovec		●●●					●			
Umělý a přírodní kámen	●●					●●	●●	●	●	
Obklady, kamenická dlažba			●●●		●●		●			●●
Glazovaná keramika			●●●		●●					●●
Mramor			●●		●					●



OPTIMA
PRECISE

DIAMANTOVÉ KOTOUČE OPTIMAprofi**» na beton, armovaný beton a další stavební materiál**

- univerzální diamantový kotouč profi, který dosahuje vynikajících řezných výkonů na běžných stavebních materiálech
- vhodný zejména pro řezání betonu, armovaného betonu, cihel + ostatních stavebních materiálů, přírodního a umělého kamene
- řezání za sucha i za mokra



Objednací kód	Průměr v mm	Roz. segmentu v mm	Tloušťka těla	Počet segmentů	Upínací otvor	Ks v balení	Cena Kč/ks
DP115	115	2,0 x 10 x 31,0	1,2 mm	9	22,20 mm	1	746,00
DP125	125	2,0 x 10 x 31,0	1,3 mm	10	22,20 mm	1	839,00
DP150	150	2,0 x 10 x 31,0	1,4 mm	12	22,20 mm	1	1163,00
DP180	180	2,0 x 10 x 33,0	1,5 mm	14	22,20 mm	1	1552,00
DP230	230	2,4 x 10 x 38,0	1,7 mm	16	22,20 mm	1	1909,00



Segmenty navařené laserem.



Objednací kód	Průměr v mm	Roz. segmentu v mm	Tloušťka těla	Počet segmentů	Upínací otvor	Ks v balení	Cena Kč/ks
DP30020	300	3,2 x 10 x 40,0	2,3 mm	21	20,00 mm	1	3970,00
DP30025	300	3,2 x 10 x 40,0	2,3 mm	21	25,40 mm	1	3970,00
DP35020	350	3,2 x 10 x 40,0	2,3 mm	24	20,00 mm	1	4744,00
DP35025	350	3,2 x 10 x 40,0	2,3 mm	24	25,40 mm	1	4744,00
DP40025	400	3,6 x 10 x 40,0	2,5 mm	28	25,40 mm	1	6425,00
DP45025	450	3,6 x 10 x 40,0	2,8 mm	32	25,40 mm	1	7346,00



Segmenty navařené laserem.

DIAMANTOVÉ KOTOUČE COMBI OPTIMAprofi**» na asfalt**

- diamantový kotouč dosahující vysokých řezných výkonů zejména při řezání asfaltu a asfaltu s betonovým podkladem
- určen pro náročné profesionální podmínky
- dělené materiály: asfalt a asfalto-beton, čerstvý beton, šamot, pískovec a porotherm
- řezání za sucha i za mokra



Objednací kód	Průměr v mm	Roz. segmentu v mm	Tloušťka těla	Počet segmentů	Upínací otvor	Ks v balení	Cena Kč/ks
DA30025	300	3,2 x 10 / 18,0 x 40	2,2 mm	21	25,40 mm	1	3990,00
DA35025	350	3,2 x 10 / 18,0 x 40	2,3 mm	24	25,40 mm	1	3990,00
DA40025	400	3,8 x 10 / 18,0 x 40	3,2 mm	28	25,40 mm	1	4990,00
DA45025	450	3,8 x 10 / 18,0 x 40	3,2 mm	32	25,40 mm	1	5990,00



Segmenty navařené laserem.



**DIAMANTOVÉ KOTOUČE OPTIMA**
» na beton a stavební materiály

- diamantový kotouč s bezkonkurenčním poměrem výkon/cena určený k méně náročnému dělení stavebních materiálů, který uspokojí většinu řemeslníků a ostatních uživatelů
- dělené materiály: beton, zámková dlažba, betonová dlažba, betonové tašky, cihly, přírodní a umělý kámen
- řezání za sucha i za mokra



Objednávací kód	Průměr v mm	Roz. segmentu v mm	Tloušťka těla	Počet segmentů	Upínací otvor	Ks v balení	Cena Kč/ks
TD115	115	2,0 x 7,0 x 38,0	1,5 mm	8	22,20 mm	1	349,00
TD125	125	2,0 x 7,0 x 37,0	1,5 mm	9	22,20 mm	1	409,00
TD150	150	2,0 x 7,0 x 35,0	1,5 mm	12	22,20 mm	1	549,00
TD180	180	2,2 x 7,0 x 35,0	1,7 mm	14	22,20 mm	1	763,00
TD230	230	2,4 x 7,0 x 35,0	1,9 mm	18	22,20 mm	1	994,00

**DIAMANTOVÉ KOTOUČE OPTIMA**
» na beton a stavební materiály - TURBO s celistvým okrajem

- univerzální diamantový kotouč s výborným poměrem výkon/cena, který dosahuje vynikajících řezných výkonů prakticky na všech běžných stavebních materiálech
- vhodný zejména pro řezání betonu, šamotu, betonových tašek, pálených tašek, cihel, zámkové dlažby, betonové dlažby, přírodního a umělého kamene
- řezání za sucha i za mokra



Objednávací kód	Průměr v mm	Roz. segmentu v mm	Tloušťka těla	Počet segmentů	Upínací otvor	Ks v balení	Cena Kč/ks
SWT115	115	1,8 x 7,0	1,2 mm	1	22,20 mm	1	349,00
SWT125	125	2,0 x 7,0	1,4 mm	1	22,20 mm	1	409,00
SWT150	150	2,6 x 7,0	1,6 mm	1	22,20 mm	1	549,00
SWT180	180	2,6 x 7,0	1,6 mm	1	22,20 mm	1	763,00
SWT230	230	2,6 x 7,0	1,8 mm	1	22,20 mm	1	994,00



Segmenty jsou na tělo připevněny sintrováním.

DIAMANTOVÉ KOTOUČE EXPRES

- diamantový kotouč s dobrým výkonem a velmi příznivou cenou určený k méně náročnému dělení stavebních materiálů zejména pro drobné řemeslníky a kutily
- dělené materiály: beton, zámková dlažba, betonová dlažba, betonové tašky, cihly, přírodní a umělý kámen
- řezání za sucha i za mokra



Objednávací kód	Průměr v mm	Roz. segmentu v mm	Tloušťka těla	Počet segmentů	Upínací otvor	Ks v balení	Cena Kč/ks
XD115	115	2,0 x 7,0 x 35,0	1,3 mm	9	22,20 mm	1	216,00
XD125	125	2,0 x 7,0 x 35,0	1,4 mm	9	22,20 mm	1	251,00
XD150	150	2,0 x 7,0 x 34,0	1,5 mm	12	22,20 mm	1	333,00
XD180	180	2,2 x 7,0 x 34,0	1,8 mm	14	22,20 mm	1	421,00
XD230	230	2,4 x 7,0 x 34,0	2,0 mm	18	22,20 mm	1	624,00



Segmenty jsou na tělo připevněny sintrováním.

DIAMANTOVÉ KOTOUČE OPTIMApower**» na kachle a tvrdou keramiku**

- diamantový kotouč s vysokým výkonem, vynikajícími řeznými vlastnostmi a dlouhou životností je určen pro náročné profesionální podmínky
- vhodný zejména pro řezání: tvrdé keramické dlažby, obkladaček a mramoru
- řezání za sucha i za mokra



Objednací kód	Průměr v mm	Roz. segmentu v mm	Tloušťka těla	Počet segmentů	Upínací otvor	Ks v balení	Cena Kč/ks
DKH115	115	1,2 x 7,0 x --	1,0 mm	1	22,20 mm	1	390,00
DKH125	125	1,2 x 7,0 x --	1,0 mm	1	22,20 mm	1	490,00

**DIAMANTOVÉ KOTOUČE OPTIMAprofi****» na kachle**

- diamantový kotouč s vysokým výkonem, vynikajícími řeznými vlastnostmi a dlouhou životností je určen pro náročné profesionální podmínky
- vhodný zejména pro řezání obkladaček, keramické dlažby, glazované keramiky a mramoru
- řezání za sucha i za mokra



Objednací kód	Průměr v mm	Roz. segmentu v mm	Tloušťka těla	Počet segmentů	Upínací otvor	Ks v balení	Cena Kč/ks
DK115	115	2,0 x 7,0 x --	1,0 mm	1	22,20 mm	1	406,00
DK125	125	2,0 x 7,0 x --	1,0 mm	1	22,20 mm	1	505,00
DK150	150	2,0 x 7,0 x --	1,2 mm	1	22,20 mm	1	723,00
DK180	180	2,2 x 7,0 x --	1,3 mm	1	22,20 mm	1	917,00
DK230	230	2,4 x 7,0 x --	1,3 mm	1	22,20 mm	1	1387,00
DK250	250	2,4 x 7,0 x --	1,5 mm	1	25,40 mm	1	1645,00



Ostří je na tělo kotouče lisováno tlakem při vysoké teplotě.

DIAMANTOVÉ KOTOUČE OPTIMAdiamant**» na kachle**

- diamantový kotouč s dobrými řeznými parametry a příznivou cenou je určen pro drobné řemeslníky a náročné kutily
- vhodný zejména pro řezání obkladaček, keramické dlažby, glazované keramiky a mramoru
- řezání za sucha i za mokra



Objednací kód	Průměr v mm	Roz. segmentu v mm	Tloušťka těla	Počet segmentů	Upínací otvor	Ks v balení	Cena Kč/ks
SK115	115	2,0 x 7,0 x -	1,3 mm	1	22,20 mm	1	192,00
SK125	125	2,0 x 7,0 x -	1,5 mm	1	22,20 mm	1	222,00
SK150	150	2,0 x 7,0 x -	1,5 mm	1	22,20 mm	1	422,00



Segmenty jsou na tělo kotouče připraveny sintrováním.

**DIAMANTOVÉ KOTOUČE STEELTECH - SEGMENTOVÉ****» na beton, cihly + ostatní stavební materiály, přírodní a umělý kámen**

- diamantový kotouč, který dosahuje dobrých řezných výkonů prakticky na všech běžných stavebních materiálech, určený pro drobné řemeslníky a kutily
- řezání za sucha i za mokra



Objednací kód	Průměr v mmm	Roz. segmentu v mm	Tloušťka těla	Počet segmentů	Upínací otvor	Ks v balení	Cena Kč/ks
STS115	115	2,0 x 7,0 x 31,0	1,3 mm	9	22,20 mm	1	84,00
STS125	125	2,0 x 7,0 x 31,0	1,4 mm	9	22,20 mm	1	102,00
STS150	150	2,0 x 7,0 x 31,0	1,5 mm	12	22,20 mm	1	145,00
STS180	180	2,2 x 7,0 x 33,0	1,7 mm	14	22,20 mm	1	245,00
STS230	230	2,4 x 7,0 x 38,0	1,9 mm	18	22,20 mm	1	379,00

**DIAMANTOVÉ KOTOUČE STEELTECH - CELOOBVODOVÉ****» na kachličky, keramické dlažby, glazované keramiky a mramor**

- diamantový kotouč s dobrým výkonem, určený pro drobné řemeslníky a kutily
- řezání za sucha i za mokra



Objednací kód	Průměr v mmm	Roz. segmentu v mm	Tloušťka těla	Počet segmentů	Upínací otvor	Ks v balení	Cena Kč/ks
STC115	115	1,5 x 5,0 x -	1,3 mm	-	22,20 mm	1	77,00
STC125	125	1,5 x 5,0 x -	1,4 mm	-	22,20 mm	1	88,00
STC150	150	2,0 x 5,0 x -	1,5 mm	-	22,20 mm	1	140,00
STC180	180	2,2 x 5,0 x -	1,7 mm	-	22,20 mm	1	234,00
STC230	230	2,4 x 5,0 x -	1,9 mm	-	22,20 mm	1	362,00

**DIAMANTOVÉ KOTOUČE STEELTECH - TURBO****» na beton, cihly + ostatní stavební materiály, přírodní a umělý kámen**

- diamantový kotouč, který dosahuje dobrých řezných výkonů prakticky na všech běžných stavebních materiálech, tam kde je potřeba dosáhnout čistého řezu
- řezání za sucha i za mokra



Objednací kód	Průměr v mmm	Roz. segmentu v mm	Tloušťka těla	Počet segmentů	Upínací otvor	Ks v balení	Cena Kč/ks
STT115	115	2,0 x 7,0 x -	1,3	-	22,20 mm	1	96,00
STT125	125	2,0 x 7,0 x -	1,4	-	22,20 mm	1	117,00
STT150	150	2,0 x 7,0 x -	1,5	-	22,20 mm	1	166,00
STT180	180	2,2 x 7,0 x -	1,7	-	22,20 mm	1	267,00
STT230	230	2,4 x 7,0 x -	1,9	-	22,20 mm	1	395,00



DIAMANTOVÉ BRUSNÉ KOTOUČE OPTIMAprofi DVOUŘADÉ

- určený pro broušení rovinných ploch stavebních materiálů
- dosahuje mírně hrubšího povrchu než při broušení kotoučem s turbo segmentem
- odstraňuje vrásky a povrchové úpravy jako graffiti, barvy, tér nebo živici a staré zvětralé nátěry na betonových površích, nivelizuje potěry a připravuje podklady na nové položení průmyslových podlah, odstraňuje všechny betonové "nosy" a zbytky od bednění
- výsledkem je čistý, vybroušený povrch
- opracovávané materiály: beton, zámková dlažba, betonová dlažba, omítky, cihly
- broušení za sucha i mokra



Objednací kód	Průměr v mm	Roz. segmentu v mm	Tloušťka těla	Upínací otvor	Ks v balení	Cena Kč/ks
DH115	115	5,0 x 8,0 x -	3,2 mm	22,20 mm	1	3052,00
DH125	125	5,0 x 8,0 x -	3,2 mm	22,20 mm	1	3302,00
DH150	150	5,0 x 8,0 x -	3,2 mm	22,20 mm	1	3901,00
DH180	180	5,0 x 8,0 x -	3,6 mm	22,20 mm	1	4605,00
DH230	230	5,0 x 8,0 x -	3,6 mm	22,20 mm	1	7188,00

**DIAMANTOVÉ BRUSNÉ KOTOUČE OPTIMAprofi S TURBO SEGMENTEM**

- určený pro broušení rovinných ploch stavebních materiálů
- dosahuje do hladka vybroušeného povrchu na rozdíl od broušení kotoučem s dvouřadým segmentem
- odstraňuje vrásky a povrchové úpravy jako graffiti, barvy, tér nebo živici a staré zvětralé nátěry na betonových površích, nivelizuje potěry a připravuje podklady na nové položení průmyslových podlah, odstraňuje všechny betonové "nosy" a zbytky od bednění
- výsledkem je čistý, do hladka vybroušený povrch
- dělené materiály: beton, zámková dlažba, betonová dlažba, omítky, cihly
- broušení za sucha i za mokra



Objednací kód	Průměr v mm	Roz. segmentu v mm	Tloušťka těla	Upínací otvor	Ks v balení	Cena Kč/ks
DHT115	115	5,4 x 19,0	3,2 mm	22,20 mm	1	3296,00
DHT125	125	6,0 x 19,0	3,2 mm	22,20 mm	1	3546,00
DHT150	150	6,0 x 19,0	3,2 mm	22,20 mm	1	4243,00
DHT180	180	6,0 x 19,0	3,6 mm	22,20 mm	1	5227,00
DHT230	230	6,0 x 19,0	3,6 mm	22,20 mm	1	7797,00

**DIAMANTOVÉ BRUSNÉ KOTOUČE OPTIMAdiamant S TURBO SEGMENTEM**

- určený pro broušení rovinných ploch stavebních materiálů
- dosahuje do hladka vybroušeného povrchu
- odstraňuje vrásky a povrchové úpravy jako graffiti, barvy, tér nebo živici a staré zvětralé nátěry na betonových površích, nivelizuje potěry a připravuje podklady na nové položení průmyslových podlah, odstraňuje všechny betonové "nosy" a zbytky od bednění
- výsledkem je čistý, do hladka vybroušený povrch
- dělené materiály: beton, zámková dlažba, betonová dlažba, omítky, cihly
- broušení za sucha i za mokra



Objednací kód	Průměr v mm	Roz. segmentu v mm	Tloušťka těla	Upínací otvor	Ks v balení	Cena Kč/ks
DHLT115	115	4,0 x 19,0	3,2 mm	22,20 mm	1	1110,00
DHLT125	125	4,0 x 19,0	3,2 mm	22,20 mm	1	1218,00
DHLT150	150	4,0 x 19,0	3,2 mm	22,20 mm	1	1524,00



**PILOVÉ KOTOUČE OPTIMAtools DO OKRUŽNÍCH PIL**

- kvalitní pilové kotouče osazené plátky karbidu wolframu
- vhodné pro použití – na měkký masiv (smrk, borovice) se hodí kotouč s menším počtem zubů (střídavě šikmé broušení) – na tvrdý masiv se hodí kotouč s větším počtem zubů
- lamino, hliník a plast je nutno řezat kotoučem se střídavým trapézovým zubem, popř. kotoučem s větším počtem zubů

Objednací kód	Průměr v mm	Počet zubů	Typ	Upínací otvor	Ks v balení	Cena Kč/ks
OPA14030	140	30	ATB	20 mm	1	258,00
OPA16024	160	24	ATB	20 mm	1	278,00
OPA16060	160	60	ATB	20 mm	1	366,00
OPA18024	180	24	ATB	20 mm	1	320,00
OPA18040	180	40	ATB	20 mm	1	356,00
OPA18060	180	60	ATB	20 mm	1	395,00
OPA20024	200	24	ATB	30 mm	1	372,00
OPA20040	200	40	ATB	30 mm	1	437,00
OPA20060	200	60	ATB	30 mm	1	516,00

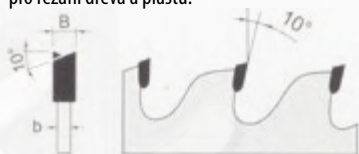

Standardní pilové kotouče s břitovými destičkami pro řezání dřeva a plastů:

**TYP - ATB**

Diamantové kotouče

BEZPEČNOST PŘI PRÁCI S PILOVÝMI KOTOUČI OPTIMAtools

- » dodržujte bezpečnostní doporučení
- » použijte ochranu očí
- » použijte ochranu sluchu
- » použijte rukavice
- » použijte protiprašnou masku
- » zákaz použití jakkoli poškozeného nástroje



15

**Ochranné
pracovní
pomůcky**



OPTIMA
PRECISE



PRACOVNÍ BRÝLE SE ZVÝŠENOU PEVNOSTÍ K OCHRANĚ ZRAKU PŘED NÁRAZEM LETÍCÍCH ČÁSTIC (12 M/S) - S

- nastavitelná délka straníc pro optimální přizpůsobení tváři
- optická třída 1 = žádné nebo uživatelem nerozpoznatelné zkreslení
- CE, EN166

Objednací kód	Min. objednácní množství	Ks v balení	Cena Kč/ks
BT01	6	6/12/240	48,00



PRACOVNÍ BRÝLE SE ZVÝŠENOU PEVNOSTÍ K OCHRANĚ ZRAKU PŘED NÁRAZEM LETÍCÍCH ČÁSTIC (12 M/S) - S

- možnost nasazení na dioptrické brýle
- optická třída 1 = žádné nebo uživatelem nerozpoznatelné zkreslení
- CE, EN166

Objednací kód	Min. objednácní množství	Ks v balení	Cena Kč/ks
BD01	6	6/12/240	39,50



PRACOVNÍ BRÝLE K OCHRANĚ ZRAKU PŘED NÁRAZEM RYCHLE LETÍCÍCH ČÁSTIC (45 M/S) - F

- měkké stranice, extra nízká hmotnost, výborně sedící tvar, UV filtr
- optická třída 1 = žádné nebo uživatelem nerozpoznatelné zkreslení
- CE, EN166

Objednací kód	Min. objednácní množství	Ks v balení	Cena Kč/ks
BN01	6	6/12/300	65,00



CHRÁNIČE SLUCHU S ERGONOMICKÝM DESIGNEM

- měkké a široké polštáře z PVC
- míra snížení hluku NRR: 27db
- CE, EN352-1

Objednací kód	Min. objednácní množství	Ks v balení	Cena Kč/ks
S27DB	1	1/50	96,00



JEDNORÁZOVÉ TVAROVATELNÉ ZÁTKOVÉ CHRÁNIČE SLUCHU Z VELMI MĚKKÉ PU PĚNY

- oblé zakončení
- minimální a rovnoměrný tlak na stěnu sluchovodu
- CE, EN352-2

Objednací kód	Min. objednácní množství	Párů v balení	Cena Kč/pár
SDU	100	100/2000	4,00



JEDNORÁZOVÉ TVAROVATELNÉ ZÁTKOVÉ CHRÁNIČE SLUCHU SE ŠŤŮRKOU

- z velmi měkké PU pěny s oblým zakončením
- minimální a rovnoměrný tlak na stěnu sluchovodu
- CE, EN 352-2

Objednací kód	Min. objednácní množství	Ks v balení	Cena Kč/ks
SDU2S	100	100/2000	7,00





SKLÁDANÝ RESPIRÁTOR FFP3 BEZ VÝDECHOVÉHO VENTILU

- FFP3 - má nejvyšší možný stupeň ochrany proti pevným částicím, kapalným aerosolům a dolomitovému prachu
- CE, EN149

Objednací kód	Min. objednácní množství	Ks v balení	Cena Kč/ks
RSFFP3	10	20	na poptávku



SKLÁDANÝ RESPIRÁTOR FFP2 BEZ VÝDECHOVÉHO VENTILU

- FFP2 - vhodné pro použití při řezání, broušení, frézování, svařování a vrtání kovů, broušení sádry, plastů a temelů
- CE, EN149

Objednací kód	Min. objednácní množství	Ks v balení	Cena Kč/ks
RSFFP2	20	50	na poptávku



SKLÁDANÝ RESPIRÁTOR FFP2 S VÝDECHOVÝM VENTILEM

- FFP2 - vhodné pro použití při řezání, broušení, frézování, svařování a vrtání kovů, broušení sádry, plastů a temelů
- CE, EN149

Objednací kód	Min. objednácní množství	Ks v balení	Cena Kč/ks
RSVFFP2	10	20	na poptávku





TVAROVANÝ RESPIRÁTOR BEZ VÝDECHOVÉHO VENTILU

- FFP1 - vhodné použití proti pevným částicím a kapalným aerosolům
- CE, EN 149

Objednací kód	Min. objednácní množství	Ks v balení	Cena Kč/ks
RFFP1	20	20/400	na poptávku



TVAROVANÝ RESPIRÁTOR S VÝDECHOVÝM VENTILEM

- FFP1 - vhodné použití proti pevným částicím a kapalným aerosolům
- CE, EN 149

Objednací kód	Min. objednácní množství	Ks v balení	Cena Kč/ks
RVFFP1	10	10/200	na poptávku



TVAROVANÝ RESPIRÁTOR S VÝDECHOVÝM VENTILEM

- FFP2 - vhodné pro použití při řezání, broušení, frézování, svařování a vrtání kovů, broušení sádry, plastů a tmelů
- CE, EN 149

Objednací kód	Min. objednácní množství	Ks v balení	Cena Kč/ks
RVFFP2	10	10/200	na poptávku





UNIVERZÁLNÍ RUKAVICE BUNTING LIGHT

- pletené bezešvé polyesterové rukavice
- máččené v PU v dlani a na prstech
- elastická manžeta
- CE, EN388



4131

Objednací kód	Velikost	Min. objednácní množství	Ks v balení	Cena Kč/ks
ORBL6	6"	12 párů	12/300 párů	12,50
ORBL8	8"	12 párů	12/300 párů	12,50
ORBL10	10"	12 párů	12/300 párů	12,50
ORBL11	11"	12 párů	12/300 párů	12,50



KOMBINOVANÉ RUKAVICE SPARK

- dlaň ze žluté vepřové štípenky
- hřbet a manžeta z pružované bavlněné tkaniny
- podšívka na dlani
- CE, EN388



1121

Objednací kód	Velikost	Min. objednácní množství	Ks v balení	Cena Kč/ks
ORS10	10"	6 párů	6/12/120 párů	39,50



POVRSTVENÉ RUKAVICE PALAWAN

- pletené bezešvé nylonové rukavice s vrstvou
- mikroporézního paropropustného latexu v dlani a na prstech
- pružný náplet na zápěstí
- CE, EN 388



3131

Objednací kód	Velikost	Min. objednácní množství	Ks v balení	Cena Kč/ks
ORP7	7"	6 párů	6/12/120 párů	49,00
ORP9	9"	6 párů	6/12/120 párů	49,00
ORP11	11"	6 párů	6/12/120 párů	49,00



SVÁŘECKÉ RUKAVICE EAGLE

- celokožené svářecí rukavice
- dlaň a prsty z tříděné jemné jehnětiny
- hřbet a manžeta z štípané hovězíny
- šito kevlarovou nití
- CE, EN388, EN407, EN12477 A



3123



412x4x

Objednací kód	Velikost	Min. objednácní množství	Ks v balení	Cena Kč/ks
ORE11	11"	1 párů	6/12/120 párů	73,50



UNIVERZÁLNÍ RUKAVICE WINGS BLACK

- jemný bezešvý polyesterový úplet
- pružná manžeta
- dlaň a prsty pokryté tenkou vrstvou polyuretanu
- CE, EN388



4131

Objednací kód	Velikost	Min. objednácní množství	Ks v balení	Cena Kč/ks
ORWB7	7"	6 párů	6/12/120 párů	18,50
ORWB9	9"	6 párů	6/12/120 párů	18,50
ORWB11	11"	6 párů	6/12/120 párů	18,50





SVÁŘEČSKÉ RUKAVICE WELDERKING

- celokožené svářečské rukavice
- ze silné hovězí štipenky
- bavlněná podšívka
- kryté švy šité kevlarovou nití
- CE, EN388 (4144), EN407 (413x4x), EN12477 A

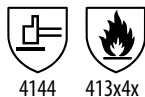

Objednávací kód	Velikost	Min. objednávací množství	Ks v balení	Cena Kč/ks
ORW11	11"	1 pár	6/12/60 párů	113,00

MÁČENÉ RUKAVICE ZEBRA

- šitý bavlněný úplet polomáčený v nitrilu
- pružný bavlněný náplet na zápěstí
- CE, EN388 (4111)



Objednávací kód	Velikost	Min. objednávací množství	Ks v balení	Cena Kč/ks
ORZ7	7"	6 párů	6/12/144 párů	25,00
ORZ9	9"	6 párů	6/12/144 párů	25,00
ORZ10	10"	6 párů	6/12/144 párů	25,00

MÁČENÉ RUKAVICE SPLIT

- šitý bavlněný úplet celomáčený v nitrilu
- tuhá manžeta
- CE, EN388 (4211)



Objednávací kód	Velikost	Min. objednávací množství	Ks v balení	Cena Kč/ks
ORSP10	10"	6 párů	6/12/144 párů	32,00

POVRSTVENÉ RUKAVICE BORA

- šitý bavlněný úplet
- dlaň a prsty povrstvené drobnými PVC terčičky
- CE

Objednávací kód	Velikost	Min. objednávací množství	Ks v balení	Cena Kč/ks
ORB6	6"	12 párů	12/50/600 párů	12,50
ORB8	8"	12 párů	12/50/600 párů	12,50
ORB10	10"	12 párů	12/50/600 párů	12,50
ORB11	11"	12 párů	12/50/600 párů	12,50





CELOKOŽENÉ RUKAVICE PILOT 50TOP

- bílá lícová hovězina
- štípenka na hřbetní straně
- stříh driver
- pruženka na zápěstí
- CE, EN388 (2132)



2132

Objednací kód	Velikost	Min. objednácní množství	Ks v balení	Cena Kč/ks
ORPD8	8"	6 párů	6/12/120 párů	66,50
ORPD9	9"	6 párů	6/12/120 párů	66,50
ORPD10	10"	6 párů	6/12/120 párů	66,50
ORPD11	11"	6 párů	6/12/120 párů	66,50



KOMBINOVANÉ RUKAVICE ASTRA RED

- jemná kozinková lícovka ve dlani
- celokožený ukazovák
- hřbet z bavlněného úpletu
- suchý zip na zápěstí
- CE, EN388 (2132)



2132

Objednací kód	Velikost	Min. objednácní množství	Ks v balení	Cena Kč/ks
ORA7	7"	6 párů	6/12/120 párů	51,00
ORA9	9"	6 párů	6/12/120 párů	51,00
ORA10	10"	6 párů	6/12/120 párů	51,00
ORA11	11"	6 párů	6/12/120 párů	51,00



KOMBINOVANÉ RUKAVICE TERST

- silná jednodílná štípaná kůže
- hřbet a manžeta z bavlněné tkaniny
- podšívka ve dlani
- CE, EN388 (4133)



4133

Objednací kód	Velikost	Min. objednácní množství	Ks v balení	Cena Kč/ks
ORT105	10,5"	6 párů	6/12/60párů	58,00



PROTIŘEZNÉ RUKAVICE TONGA

- bežešvé pletené rukavice se středním stupněm ochrany
- dlaň a prsty povrstvené polyuretanem
- neobsahují DMF
- flexibilní, prodyšné, pratelné
- CE, EN388 (4342)



4342

Objednací kód	Velikost	Min. objednácní množství	Ks v balení	Cena Kč/ks
ORT06	6"	12 párů	6/12/120 párů	64,00
ORT08	8"	12 párů	6/12/120 párů	64,00
ORT010	10"	12 párů	6/12/120 párů	64,00



CHEMICKÉ RUKAVICE ECONOHANDS

- přírodní latex, 0,35 mm, velurová úprava
- délka 30,5 cm
- CE, EN388 (1010x), EN374



1010



Objednací kód	Velikost	Min. objednácní množství	Ks v balení	Cena Kč/ks
OREC7	7"	6 párů	6/12/144 párů	22,00
OREC8	8"	6 párů	6/12/144 párů	22,00
OREC10	10"	6 párů	6/12/144 párů	22,00





UNIVERZÁLNÍ RUKAVICE MAFLEX FOAM

- bežešvý nylonový úplet povrstvený pěnovým nitrilem na dlani a prstech
- pružná manžeta
- vhodné do mírně mastného prostředí
- CE, EN388 (4131)



4131

Objednáací kód	Velikost	Min. objednáací množství	Ks v balení	Cena Kč/ks
ORM7	7"	6 párů	6/12/240 párů	46,00
ORM9	9"	6 párů	6/12/240 párů	46,00
ORM10	10"	6 párů	6/12/240 párů	46,00



UNIVERZÁLNÍ RUKAVICE SLIM

- nylonové povrstvené rukavice
- extra tenká vrstva polyuretanu zajišťující maximální cit při práci
- CE, EN388 (2121)



2121

Objednáací kód	Velikost	Min. objednáací množství	Ks v balení	Cena Kč/ks
ORSL6	6"	6 párů	6/12/240 párů	25,50
ORSL8	8"	6 párů	6/12/240 párů	25,50
ORSL10	10"	6 párů	6/12/240 párů	25,50





EN420 - OBECNÉ POŽADAVKY



Tento piktogram vyjadřuje, že uživatel se musí řídit pokyny pro použití.

EN388 - MECHANICKÁ OCHRANA



A B C D

VÝKONNOSTNÍ ÚROVNĚ	1	2	3	4	5
A. Odolnost proti oděru (cyklická)	100	500	2000	8000	-
B. Odolnost vůči proříznutí (koeficient)	1,2	2,5	5,0	10,0	20,0
C. Odolnost proti protřžení (Newton)	10	25	50	75	-
D. Odolnost vůči propíchnutí (Newton)	20	60	100	150	-

VÝKONNOSTNÍ ÚROVNĚ	a	b	c	d	e	f
E. Odolnost proti řezu dle ISO (Newtony)	2	5	10	15	22	30
F. Ochrana proti nárazům dle EN	USPĚL (P) nebo NEUSPĚL (bez označení)					

EN374 - CHEMICKÁ OCHRANA A/NEBO OCHRANA PROTI MIKOORGANISMŮM

Mikroorganismy



Úroveň EN ≥ 2

VÝKONNOSTNÍ ÚROVNĚ	1	2	3
AQL	4,0	1,5	0,65

Chemická ochrana



XYZ

Doba průniku > 30 min. pro minimálně 3 chemikálie ze seznamu: (XYZ představují písmena kódu pro 3 z těchto chemikálií, vůči kterým rukavice dosáhla doby průniku > 30 min.)

A Metanol
B Acetom
C Acetonitril
D Dichlormetan
E Sírouhlík
F Toluén

G Dietylamin
H Tetrahydrofuran
I Etylacetát
J n-heptan
K Hydroxid sodný, 40%
L Kyselina sírová, 96%

VÝKONNOSTNÍ ÚROVNĚ	0	1	2	3	4	5	6
Minuty	< 10	10	30	60	120	240	> 480

Nizká chemická odolnost rukavic nebo odolnost vodě (AQL ≤ 4)



Tento piktogram může být používán pro rukavice, které nesplňují výše uvedené požadavky a mají AQL 4 nebo nižší.

EN - OCHRANA PROTI TEPLU



A B C D E F

Propíchnutí:
Úroveň EN ≥ 1
Otěr:
Úroveň EN ≥ 1

VÝKONNOSTNÍ ÚROVNĚ	1	2	3	4
A. Chování při hoření (plamenem a žárem)	<20s bez požadavku	< 10 s <120 s	< 3s < 25 s	< 2 s < 5 s
B. Kontaktní teplo (kontaktní teplota a mez. teplota)	100° C > 15 s	250° C > 15 s	350° C > 15 s	500° C > 15 s
C. Konvenční teplo (index tepelné vodivosti)	> 4 s	>7 s	> 10 s	> 18 s
D. Radiační/sálavé teplo (tepelná vodivost)	> 5 s	> 30 s	> 90 s	> 150 s
E. Malé rozstříky roztaveného kovu (# kapky)	> 5 s	> 15 s	> 25 s	> 35 s
F. Velká množství roztaveného kovu (hmotnost)	30 g	60 g	120 g	200 g

EN511 - OCHRANA PROTI CHLADU



A B C

Propíchnutí:
Úroveň EN ≥ 1
Otěr:
Úroveň EN ≥ 1

VÝKONNOSTNÍ ÚROVNĚ	0	1	2	3	4
A. Konvekční chlad W/°C/m2	0,1	0,1 až <0,15	0,15 až <0,22	0,22 až <0,30	>0,30
B. Kontaktní chlad, teplotní odpor W/°C/m2	<0,025	0,025 až <0,05	0,05 až <0,10	0,10 až <0,15	>0,15
C. Nepropustnost vody	<30 min.	>30 min.	-	-	-

EN421 - RADIOAKTIVNÍ KONTAMINACE



Rukavice chrání před přímým kontaktem s radioaktivními látkami.

EN421 - IONIZUJÍCÍ ZÁŘENÍ



Rukavice chrání před přímým kontaktem s radiací (rentgenové záření, Alfa-, Beta-, Gama- nebo neutronové záření)



16

**Vteřinová lepidla
Anerobní lepidla
Průmyslová
chemie**



HTL 800G01

HTL 800G01 je vysoce výkonné vteřinové lepidlo střední viskozity, které je speciálně vyvinuté pro náročné aplikace s vysokým stupněm namáhání. Krom lepení kovů, plastů a pryží, je vhodné pro lepení obtížně lepitelných substrátů. Taktéž savých, nebo porézních povrchů jako papír, kůže a dřevo.

Mezi specifické vlastnosti HTL 800G01 patří extrémně rychlý nástup adheze s dosažením ~50 % konečné pevnosti po 2 minutách. Menší stévkavost díky střední viskozitě, umožňuje pohodlné lepení s větším důrazem na precizní design spoje.



Extrémně rychlý nástup adheze



~50 % konečné pevnosti po 2 minutách



Menší stévkavost díky střední viskozitě



Snadné a pohodlné nanášení



Dostupné v obalech 20 g a 50 g



HTL PRIMER GS

HTL PRIMER GS je výrobek umožňující lepení obtížně lepitelných nepolárních plastů, jako je polypropylen, polyethylen, silikonová pryž a dokonce i Teflon®. HTL PRIMER GS působí tak, že zvyšuje povrchovou energii povrchu, na který je aplikován.

Aplikace ze sprejové dózy výrazně zkracuje čas potřebný na přípravu povrchu oproti konvenčním způsobům jako natírání štětečkem, máčení atd. HTL PRIMER GS je vhodný pro použití ve spojení pouze s kyanoakrylátovými lepidly řady HTL 800Gxx.



Rychlá a jednoduchá aplikace nástřikem



Rozšířená oblast použití vteřinových lepidel



Značné zvýšení adheze na nepolárních plastech (PE, PP, silikon, Teflon®)



Vysoká efektivita



200 ml sprejová dóza



HIGH TECH LINE VTEŘINOVÁ LEPIDLA



Označení	HTL 40G01	HTL 40G06
Barva	středně viskózní	nízko viskózní
Barva	transparentní	transparentní
Viskozita	100 mPas	15-25 mPas
Pevnost ve stříhu	21 N/mm ²	22 N/mm ²
Výsledná pevnost	24 hodin	24 hodin
MAX. Vymezení spáry	0,07 mm	0,05 mm
Teplotní odolnost	-60 °C do +80 °C	-50 °C do +80 °C
Velikost balení	10g, 20g, 50g, 500g	10g, 20g, 50g, 500g



Označení	HTL 40G35	HTL 40G54
Barva	středně viskózní	transparentní
Barva	transparentní	transparentní
Viskozita	200-350 mPas	Cca 50.000 mPas THIXOTROPNÍ
Pevnost ve stříhu	22 N/mm ²	
Výsledná pevnost	24 hodin	
MAX. Vymezení spáry	0,15 mm	
Teplotní odolnost	-50 °C do +80 °C	-55 °C do +80 °C
Velikost balení	50g, 500g	20g

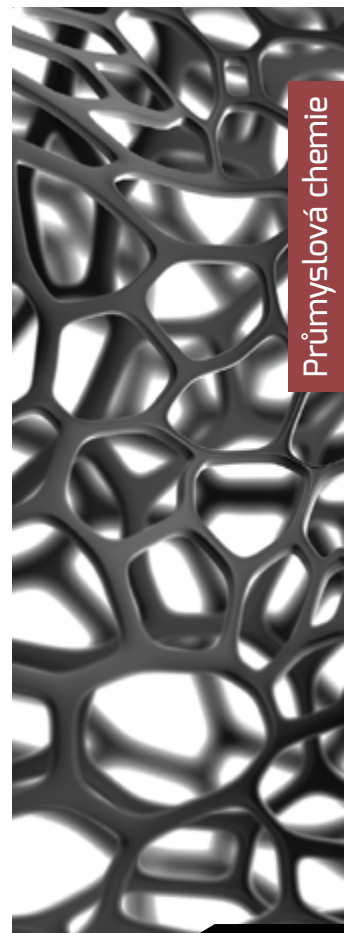

HIGH TECH LINE VTEŘINOVÁ LEPIDLA



Označení	HTL 40G80	HTL 400G62
Barva	středně viskózní	nízko viskózní
Barva	černá	transparentní
Viskozita	500-1.000 mPas	2-5 mPas
Pevnost ve stříhu	24 N/mm ²	21 N/mm ²
Výsledná pevnost	24 hodin	24 hodin
MAX. Vymezení spáry	0,10 mm	0,05 mm
Teplotní odolnost	-50° C AŽ DO +120°C	-50° C AŽ DO +80°C
Velikost balení	50g, 500g	20g, 50g, 500g



Označení	HTL 480G50	HTL G-HP
Barva	nízko viskózní	středně viskózní
Barva	transparentní	transparentní
Viskozita	90-120 mPas	250-300 mPas
Pevnost ve stříhu	20 N/mm ²	18-23 N/mm ²
Výsledná pevnost	24 hodin	24 hodin
MAX. Vymezení spáry	0,05 mm	0,15 mm
Teplotní odolnost	-60° C AŽ DO +80°C	-40 °C do +80 °C
Velikost balení	50g, 500g	20g, 50g, 500g



HIGH TECH LINE VTEŘINOVÁ LEPIDLA



Označení	HTL G-HT	HTL G-RS
Barva	transparentní	bezbarvé
Viskozita	2.500-3.000 mPas	120-170 mPas
Pevnost ve stříhu	24 N/mm ²	
Výsledná pevnost	24 hodin	24 hodin
MAX. Vymezení spáry	0,15 mm	0,15 mm
Teplotní odolnost	-50 °C do +135 °C	-40 °C do +80 °C
Velikost balení	50g, 500g	20g, 50g, 500g

ZAJIŠTĚNÍ ŠROUBOVÝCH SPOJŮ



Označení	HTL 20G22	HTL 20G43	HTL 20G62
Pevnost	nízká	střední	střední až vysoká
Barva	purpurová	modrá	červená
Viskozita	900-1.100 mPas	2.000-7.500 mPas	3.000-6.000 mPas
Moment odtrhu	4-8 Nm	17-22 Nm	20-35 Nm
Pevnost ve stříhu	3-5 N/mm ²	9-13 N/mm ²	10-15 N/mm ²
Manipulační pevnost	15-30 minut	10-20 minut	10-15 minut
Výsledná pevnost	12 hodin	12 hodin	12 hodin
MAX. Vymezení spáry	0,20 mm	0,25 mm	0,25 mm
Teplotní odolnost	-55 °C AŽ +150 °C	-55 °C AŽ +150 °C	-55 °C AŽ +150 °C
Maximální velikost závitu	M24	M 36	M 36
Velikost balení	10g, 50g, 250g	10g, 50g, 250g	10g, 50g, 250g



Označení	HTL 20G70	HTL 20G72
Pevnost	vysoká	vysoká
Barva	zelená	červená
Viskozita	400-700 mPas	8.000-15.000 mPas
Moment odtrhu	28-35 Nm	20-35 Nm
Pevnost ve stříhu	15-20 N/mm ²	15-20 N/mm ²
Manipulační pevnost	15-30 minut	20-40 minut
Výsledná pevnost	12 hodin	12 hodin
MAX. Vymezení spáry	0,15 mm	0,30 mm
Teplotní odolnost	-55 °C AŽ +150 °C	-55 °C AŽ +230 °C
Maximální velikost závitu	M 20	M 36
Velikost balení	10g, 50g, 250g	10g, 50g, 250g





UPEVNĚNÍ VLOŽEK A LOŽISEK



Označení	HTL 60G03	HTL 60G38
Pevnost	vysoká	vysoká
Barva	zelená	zelená
Viskozita	100-150 mPas	1.500-2.500 mPas
Moment odtrhu	25-30 Nm	30-40 Nm
Pevnost ve stříhu	17-22 N/mm ²	25-30 N/mm ²
Manipulační pevnost	10 minut	10 minut
Výsledná pevnost	12 hodin	12 hodin
MAX. Vymezení spáry	0,10 mm	0,20 mm
Teplotní odolnost	-55 °C AŽ +150 °C	-55 °C AŽ +150 °C
Maximální velikost závitů	M 12	M 36
Velikost balení	10g, 50g, 250g	10g, 50g, 250g



Označení	HTL 60G48	HTL 60G20
Pevnost	vysoká	vysoká
Barva	zelená	zelená
Viskozita	400-600 mPas	8.000-15.000 mPas
Moment odtrhu	30-35 Nm	25-30 Nm
Pevnost ve stříhu	20-30 N/mm ²	15-25 N/mm ²
Manipulační pevnost	10-20 minut	20-40 minut
Výsledná pevnost	12 hodin	12 hodin
MAX. Vymezení spáry	0,15 mm	0,30 mm
Teplotní odolnost	-55 °C AŽ +175 °C	-55 °C AŽ +230 °C
Maximální velikost závitů	M 20	M 56
Velikost balení	10g, 50g, 250g	10g, 50g, 250g



PLOŠNÁ TĚSNĚNÍ



Označení	HTL 50G73	HTL 50G10	HTL 50G18	HTL 50G74
Pevnost	nízká	střední	střední	střední
Barva	zelená	červená	červená	oranžová
Viskozita	17.000-50.000 mPas	70.000-300.000 mPas THIXOTROP	50.000-250.000 mPas	30.000-100.000 mPas
Pevnost ve stříhu	4-6 N/mm ²	5-10 N/mm ²	8-13 N/mm ²	5-10 N/mm ²
Manipulační pevnost	20-40 minut	15-30 minut	10-20 minut	15-30 minut
Výsledná pevnost	12 hodin	24 hodin	12 hodin	12 hodin
MAX. Vymezení spáry	0,30 mm	0,50 mm	0,50 mm	0,50 mm
Teplotní odolnost	-55 °C AŽ +150 °C	-55 °C AŽ +200 °C	-55 °C AŽ +150 °C	-55 °C AŽ +150 °C
Velikost balení	50g, 250g	50g, 250g	50g, 250g	50g, 250g

ZAJIŠTĚNÍ TRUBKOVÝCH ZÁVITŮ



Označení	HTL 50G42	HTL 50G77	HTL 60G20R
Pevnost	střední	střední	vysoká
Barva	hnědá	žlutá	zelená
Viskozita	500-700 mPas	24.000-70.000 mPas	3.000-5.000 mPas
Moment odtrhu	12-16 Nm	18-22 Nm	28-36 Nm
Pevnost ve stříhu	8-12 N/mm ²	3-13 N/mm ²	15-25 N/mm ²
Manipulační pevnost	10-20 minut	15-30 minut	20-40 minut
Výsledná pevnost	12 hodin	12 hodin	12 hodin
MAX. Vymezení spáry	0,15 mm	0,50 mm	0,25 mm
Teplotní odolnost	-55 °C AŽ +150 °C	-55 °C AŽ +150 °C	-55 °C AŽ +200 °C
Maximální velikost závitů	M 20	M 80	M 56
Velikost balení	10g, 50g, 250g	50g, 250g	50g, 250g



ČISTIČ BRZD GBRE.D600 600 ml

je svým složením koncipován pro rychlé a účinné čištění širokého spektra povrchů v průběhu oprav a montáží. G-FIX ČISTIČ BRZD čistí rychle a bezproblémově kovy, sklo, keramiku a téměř všechny plasty. Čistí bezzbytku. Díky svým vlastnostem nalezne uplatnění napříč průmyslovým spektrem.

- Čištění strojů a zařízení
- Čištění povrchů finálních výrobků
- Čištění bubnových a kotoučových brzd
- Čištění spojek, částí motorů, olejových pump a převodovek



MONTÁŽNÍ ČISTIČ PREMIUM GMRE.D500 500 ml

je vysoce efektivní čistící prostředek na bázi citrusových terpenů a speciálních alkoholů. Díky vyzrálé receptuře umožňuje využití na širokém spektru povrchů s velmi rychlým a bezzbytkovým odvětráním. Doba odvětrání přibližně 5 minut v závislosti na teplotě a okolním prostředí. MONTÁŽNÍ ČISTIČ PREMIUM G-FIX odstraňuje bez kompromisů nečistoty od oleje, tuků, dehtu, bitumenu a zbytků lepidla.

- Ideální čistící prostředek pro sériovou výrobu, montážní práce, opravy a údržbu
- Odstraňuje oleje, tuky, dehtové skvrny, bitumen a zbytky lepidel
- Čistí motorové díly, elektrická zařízení, startéry a valivá ložiska
- Lze je použít na kovy, plasty a lakované povrchy

PRŮMYSLOVÝ ODSTRAŇOVAČ GPRO.D500 500 ml

je velmi efektivní a účinný výrobek, který díky svému vyzrálému složení umožňuje odstranění zbytků lepidel, voskových a lihových popisovačů, graffiti, etiket a zbytků barev. G-FIX PRŮMYSLOVÝ ODSTRAŇOVAČ také velmi efektivně odstraňuje oleje, pryskyřice a další běžné nečistoty. Je doporučen pro použití na omyvatelných površích jako jsou plasty, hliník, ocel, sklo, kámen a beton.

- Průmyslová výroba
- Tiskařský průmysl
- Výroba nábytku
- Dopravní podniky a správa budov
- Autoopravárenství



PĚNOVÝ ČISTIČ GSUS.D500 500 ml

je vysoce účinný pěnový čistící prostředek s mnohostranným použitím. Díky optimalizované směsi účinných látek a vysokému podílu citrusových terpenů, odstraňuje nečistoty rychle, šetrně a efektivně. PĚNOVÝ ČISTIČ G-FIX vytváří nestékavou homogenní pěnu a umožňuje pohodlné čištění jak horizontálních, tak vertikálních ploch. Díky použitelnosti na širokém spektru materiálů, nalezne své uplatnění napříč průmyslovým spektrem.

- Čištění širokého spektra materiálů pro všeobecné průmyslové využití
- Finální optické čistící operace výrobků a strojů před expedicí
- Plastikářský průmysl
- Efektivní čištění skel, zrcadel, okenních rámců

PRŮMYSLOVÝ RYCHLOČISTIČ GISR.D400 400 ml

je vysoce výkonný čistič s rychlým odvětráním a primárním určením pro finální očištění substrátů před lepením. G-FIX PRŮMYSLOVÝ RYCHLOČISTIČ čistí jemně a účinně s použitelností na širokém spektru materiálů jako kovy, plasty, sklo atd. Odvětrává bezzbytku a nezanechává mapy.

- Čistí rychle a efektivně
- Jemné a přitom účinné očištění
- Bezezbytkové odvětrání
- Vhodný pro široké spektrum materiálů

**PROFI-INN G-FIX GESP.D500 500 ml**

je specializovaným výrobkem pro čištění, konzervaci a povrchové leštění širokého spektra materiálů. Díky speciálnímu složení zanechává konzervační film, který chrání povrch před korozí a působí antistaticky - snižuje ulpívání nečistot na ošetřeném povrchu a tím usnadňuje budoucí čištění. Díky obsahu inovativních leštících složek, lze dosáhnout vysokého lesku čištěných materiálů, jako například nerezová ocel, lakované povrchy, plasty, hliník a chróm.

- Obložení fasád z nerezové oceli
- Lakované výrobky
- Výroba kolejových a osobních vozidel, komerčních kuchyní
- Výroba průmyslových vrat, balicích strojů, dávkovacích zařízení, digestoří, armatur

ČISTIČ FOREM GCFO.D400 400 ml

je speciální čistič pro odstraňování polymerních usazenin na bázi směsi organických rozpouštědel s hnacím plynem oxidu uhličitého.

- Vhodný jako čistič forem a nástrojů v plastikářském průmyslu



**ANTI-SEIZE SPREJ GANS.D400 400 ml**

je excelentní a výkonné mazivo pro mazání vysoce staticky namáhaných součástí při působení nízkých i vysokých teplot. Díky svým mazacím schopnostem nalezne uplatnění širokého spektra náročných aplikací. Výborně snáší tlakové zatížení, korozi, zadření, oxidaci a snižuje opotřebení.

- Mazání teplotně namáhaných součástí
- Hřídele, ložiska, šroubové spoje, kluzné plochy atd.
- Topná tělesa, vstřikovací formy
- Separace povrchů

**MULTIFUNKČNÍ SPREJ GMFS.D400 400 ml**

je nízkoviskózní víceúčelové mazivo bez obsahu silikonu, které je určeno pro široké spektrum aplikací v oblasti výroby a údržby: strojírenství, elektrotechnický průmysl, výroba a oprava vozidel, zámečnické práce, dřevozpracující průmysl, stavebnictví atd.

- Mazání závitů, závěsů, uchycení dveří a oken, koleček a pružin
- Spolehlivě vytěsni vodu z elektrických kontaktů
- Rychle a jednoduše uvolní zarezavělé spoje
- Díky svým penetračním schopnostem chrání vůči povrchové korozi

PTFE SPREJ GPTF.D400 400 ml

je speciální směs transparentního maziva na polyalfaolefinové (PAO) bázi a syntetického PTFE. Použité speciální PAO mazivo se vyznačuje krom vynikajících mazacích účinků také svou čistotou a dokáže v mnoha oblastech nahradit klasické minerální oleje a maziva. Vysoký podíl obsahu PTFE zajišťuje dlouhodobé kluzné, mazací účinky a díky nízkému koeficientu tření snižuje opotřebení mazaných součástí. PTFE SPREJ G-FIX neobsahuje silikon a díky své optimalizované viskozitě nalezne své uplatnění u velmi širokého spektra aplikací napříč průmyslovým spektrem.

- Dlouhodobé mazání kluzných a rotačních součástí
- Automobilový, textilní a dřevozpracující průmysl, strojírenství, údržba, servisní práce
- Kluzná ložiska v žihacích a sušících pecích, ventilátorech, dmychadlech
- Mazání pantů, závitů, táhel, ozubených kol, řetězů, kloubových spojů, lan atd.

**PTFESM SPREJ GPTFSM.D400 400 ml**

je speciálně koncipovaný produkt určený jako rychleschnoucí práškové povlakování kluzných a vysoce namáhaných součástí. Vysoký podíl obsahu PTFE zajišťuje dlouhodobé kluzné a mazací účinky. PTFE SPREJ G-FIX neobsahuje oleje ani tuky a vytváří zcela suchý, kluzný, mazací film, který nepodporuje ulpívání prachových částic na ošetřeném povrchu a zamezuje následné abrazi.

- Dlouhodobé mazání kluzných částí strojů a zařízení
- Strojírenství, dřevovýroba, údržba, servisní práce
- Lze použít jako separátor forem

SILIKONOVÝ SPREJ GSIS.D400 400 ml

je kluzný, oddělovací, mazací, ochranný a impregnační prostředek pro široké spektrum průmyslových aplikací. Díky speciální kombinaci mnoha vysoce kvalitních silikonů, dosahuje vynikajících výsledků v oblasti výroby a údržby: strojírenství, elektrotechnický průmysl, výroba a oprava vozidel, zámečnické práce, dřevozpracující a papírnický průmysl.

- Separace a mazání
- Impregnace a ochrana
- Odpuzuje vodu
- Ochrana proti námraze
- Péče o pryžové povrchy
- Péče o plastové povrchy

**MĚDĚNÉ MAZIVO GKUS.D400 400 ml**

je mazivo na bázi mědi s vysokou teplotní a tlakovou odolností. Díky nízkému koeficientu tření snižuje opotřebení součástí. Výborně chrání před korozí a redukuje vibrace. MĚDĚNÉ MAZIVO G-FIX nalezne uplatnění u širokého spektra průmyslových aplikací.

- Montážní mazivo u šroubových spojení, pohyblivých částí brzd, pantů, spojek atd.
- Ochrana trubkových, přírubových a armaturních šroubení horkovzdušných rozvodů, výfukových potrubí a spalovacích komor
- Mazání třecích ploch, zatěžovaných ložisek a dalších spojů

VRTACÍ A ŘEZACÍ OLEJ GBUS.D400 400 ml

je speciální vysoce výkonný mazací olej bez obsahu agresivních látek, který je primárně určen jako mazivo pro třískové obrábění. Díky svému vyzrálému složení prodlužuje životnost obráběcích nástrojů a zvyšuje povrchovou jakost obráběných dílů.

- Vhodný pro třískové obrábění, které klade vysoké nároky na řezací a chladicí prostředky
- Řezání závitů, vrtání, řezání pásovými a kotoučovými pilami, soustružení, frézování atd.
- Vhodný pro široké spektrum materiálů

**VRTACÍ A ŘEZACÍ PĚNA EXTREME GBUSS.D400 400 ml**

na bázi kluzných aditiv s extrémní přilnavostí k mnoha povrchům nalezne své uplatnění v širokém spektru obrábění různorodých materiálů jako například: ušlechtilá ocel, ocel, hliník, široké spektrum plastů atd.

- Vhodný pro třískové obrábění, které klade vysoké nároky na řezací a chladicí prostředky
- Řezání závitů, vrtání, řezání pásovými a kotoučovými pilami, soustružení, frézování atd.
- Vhodný pro široké spektrum materiálů



ZINKOVÝ SPREJ OPRAVNÝ GZAS.D400 400 ml

je směs hliníku a zinku poskytující teplotně odolnou ochranu před korozi mnoha základním kovům. Díky své barevné podobnosti s čerstvě pozinkovanými materiály působí G-FIX ZINKOVÝ SPREJ OPRAVNÝ opticky téměř stejně.

- Opravy poškozeného pozinkování
- Výroba vzduchotechniky a klimatizací
- Výroba topných zařízení
- Ochrana proti korozi po svařování, vrtání, broušení atd.
- Teplotně odolný do +490 °C
- Vysoký stupeň lesku
- Extrémně odolný vůči otěru s vynikající přilnavostí
- Ideální ochrana před korozi



ZINKOVÝ SPREJ ZÁKLADOVÝ GZIN.D400 400 ml

je rychleschnoucí antikorozi prostředek určený k dlouhodobé antikorozi ochraně kovů, jehož základem je vysoce kvalitní zinek a pryskyřice. Vysoce kvalitní zinek poskytuje katodickou ochranu proti rzi a pryskyřice velmi tvrdý, odolný film. Suchý film obsahuje více než 90 % zinku. Díky vysokému obsahu zinku je také výrobek vodivý pro bodové svařování. Barevnost filmu – tmavě šedý.

- Čistota zinku 98 % - 99 %
- Přes 90 % zinku v suchém filmu
- Ochrana před korozi s dlouhodobou ochranou
- Teplotní odolnost 400 °C
- Odolnost proti vodě
- Vodivý pro bodové svařování
- Solný test ISO 9227 240 hodin

ZINKOVÝ ANTIKOROZNÍ NÁTĚR G-ZAN.D800 375 ml / 800 g

je antikorozi nátěr s vysokým obsahem zinku pro ochranu konstrukčních ocelí před korozi. Kromě precizní antikorozi ochrany vyniká svým rychlým vytvrzením,

možností následného přelakování, či bodového svařování a v neposlední řadě odolností proti povětrnostním podmínkám.



ANTI-KOROZNÍ OCHRANNÝ VOSK GRSW.D400 400 ml

je excelentní a praktický sprej pro dlouhodobou konzervaci kovů.

- Konzervace forem a nástrojů
- Konzervace kovových výrobků a strojních součástí
- Údržba strojů, konzervace měřidel, posuvných mechanismů atd.

**SPECIÁLNÍ SEPARÁTOR NA FORMY GFRW.D400 400 ml**

je speciální separační prostředek na formy – kluzný bez oleje, tuku a silikonu. Vysoce hodnotná kombinace účinných látek snižuje ulpívání vstříkovaného materiálu na formách a nástrojích.

- Rychle schnoucí bezbarvý film
- Nepatrná vrstva dělicího filmu
- Dobrá přilnavost
- Prodlužuje životnost nástroje
- Ošetřené plochy chrání vůči korozi

SVAŘOVACÍ SPREJ GSWS.D400 400 ml

slouží jako ochranný prostředek v průběhu svařování a zajišťuje čistotu svaru a jeho okolí. Nanesený ochranný film zamezuje ulpívání rozstříku při svařování. Rozstřík zůstává volně ležet na povrchu a je možné je rychle odstranit. Povrchy svařovaných dílů jsou tak dlouhodobě chráněny a odpadá nutnost dalšího mechanického čištění svaru.

- Svařování elektrickým proudem a obloukové svařování v ochranné plynové atmosféře
- Čištění a péče svařovacích trysek
- Ochrana dílů, které mají být svařeny

**ŠOK NA REZ GROS.D400 400 ml**

je speciální vysoce výkonný prostředek k rozpouštění rzi a oxidace na bázi podchlazovacího efektu. Účinkuje velmi rychle, efektivně a díky své nízké viskozitě proniká hluboko do pórů materiálu. Vytěsňuje vlhkost a chrání před korozi.

- Uvolňuje zarezlé šroubové spoje
- Rozpouští rez a oxidaci
- Rychlý a efektivní účinek
- Široké spektrum využití
- Nízká spotřeba

**OCHLAZOVACÍ SPREJ GKS.B.D400 400 ml**

ochlazovací sprej hořlavý, se používá k rychlému a účinnému ochlazení až na -40°C .

- Okamžité a rychlé ochlazení karburátorů a vstřikovacích zařízení, tranzistorů a odporů
- Okamžité ochlazení přístroje po jeho vypnutí
- Brání tepelnému poškození míst při letování
- Uspadňuje ukládání ucpávek, ložisek, hřídelí atd. do úzkých otvorů
- Zjednodušuje hledání závad při termických přerušeniích

**NÁSTRÍKOVÉ LEPIDLO GSPK.D500 500 ml**

je bezzápachové kontaktní lepidlo průmyslové kvality na bázi syntetického kaučuku, rozpouštědla a stlačeného plynu dimethyletheru. Vyznačuje se vysokou efektivitou díky krátkým odvětracím časům 3-5 minut v závislosti na okolní teplotě a savosti podkladu. NÁSTRÍKOVÉ LEPIDLO G-FIX je vybaveno 6cestným rozstříkovacím ventilem pro maximální optimalizaci šíře rozstříku lepidla a tím dosažení optimální ekonomické efektivity aplikace. Teplotní odolnost -25°C až $+70^{\circ}\text{C}$, krátkodobě až $+80^{\circ}\text{C}$.

- Bezzápachové
- Vytváří rychlé a pevné spoje
- Výborně se hodí k lepení poréznych materiálů

TEKUTÉ RUKAVICE GFHS.D400 400 ml

je nemastný a širokospektrální ochranný prostředek bez silikonu, který se snadno roztírá na pokožku a rychle se vstřebává. Chrání ruce před odolnou a těžko odstranitelnou špínou po dobu přibližně 4-5 hodin. G-FIX TEKUTÉ RUKAVICE obsahují hnací plyny šetrné k životnímu prostředí. Zvláště citlivé a těžko čistitelné oblasti (jako je nehtové lůžko, spodní část prstů atd.) lze po práci šetrně vyčistit bez dlouhého drhnutí. Velmi vysoká výtěžnost: 100 až 150 použití.

- Vysoký stupeň ochrany
- Výrazně snižuje ulpívání maziv, barev, laků, PU, lepidel atd.
- Bez obsahu silikonu
- Velmi vysoká výtěžnost



G-LUBE PTFE HT

Vysoce adhezivní vysokotlaké mazivo, které je směsí syntetických olejů, minerálních olejů, taktifikátorů, přísad proti opotřebení, přísad proti oxidaci a korozi, PTFE.

- Výborná schopnost zatečení s následnou vysokou přilnavostí
- Vysoká teplotní odolnost $-35\text{ }^{\circ}\text{C}$ až $+200\text{ }^{\circ}\text{C}$
- Zatížení Timken OK, ASTM D2782 > 50
- Test Koroze ASTM D 665 destilovaná voda – žádná koroze
- Test Koroze ASTM D 665 mořská voda – žádná koroze
- Obsahuje antikoroziční přísadu – chrání před korozi
- Obsahuje aditiva proti opotřebení – snížení opotřebení a tření
- Obsahuje PTFE

Oblasti použití mazání:

- Pohyblivé součásti vystavené vysokým tlakům, rázům a vibracím
- Pohyblivé části strojů a zařízení
- Šnekové šrouby, táhla, vodících plochy
- Ozubená kola, hřídele, ocelová lana
- Součástí vystavených vyšším teplotám do $+200\text{ }^{\circ}\text{C}$
- Všeobecně tam, kde vzniká potřeba dlouhodobého mazání a snížení opotřebení





PRŮMYSLOVÝ RYCHLOČISTIČ GF 400 ML

PRŮMYSLOVÝ RYCHLOČISTIČ GF je profesionální, vysoce výkonný čistič s velmi rychlým odvětráním a primárním určením pro finální očištění substrátů před lepením. PRŮMYSLOVÝ RYCHLOČISTIČ GF čistí velmi účinně s použitelností na širokém spektru substrátů. Odvětrává bezzbytku.

Díky svým parametrům nalezne uplatnění u celé řady dalších čistících operací, kde je vyžadováno precizní očištění povrchu. Snadná a pohodlná aplikace pomocí sklopného adaptéru.

- Rychlý a efektivní účinek
- Bezezbytkové odvětrání
- Vhodný pro široké spektrum materiálů
- Vysoká odstraňovací a čistící schopnost
- Snadná a pohodlná aplikace



17



Třískové obrábění

**Monolitní karbidové
frézy**

**Monolitní karbidové
vrtáky**

Břitové destičky





nikkoTOOLS

**Pro kompletní nabídku
a řezné parametry:**



www.sorma.net/en/cutting-tools/nikko-tools



 **OSAWA**
D R I L L S & E N D M I L L S



**Pro kompletní nabídku
a řezné parametry:**



www.sorma.net/en/cutting-tools/osawa

G2CS2

- univerzální stopkové frézy s širokou škálou aplikací pro různé strategie
- vhodné pro materiály ISO P, M, K, N s velmi dobrým poměrem ceny a výkonu
- výběr z **2-břítých rohových fréz** se standardní délkou
- pro kompletní nabídku a řezné parametry navštivte www.osawa.it

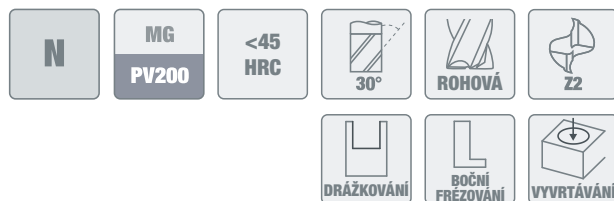

» Dodání do 3-5 dnů.

Objednací kód	Průměr v mm	l	L	Stopka	Počet břitů	Povlak	Ks v balení	Cena Kč/Ks
G2CS2010	1,0	3	50	S04	2	PVD	1	419,00
G2CS2015	1,5	4,5	50	S04	2	PVD	1	419,00
G2CS2020	2,0	6	50	S04	2	PVD	1	419,00
G2CS2025	2,5	7	50	S04	2	PVD	1	441,00
G2CS2030	3,0	8	50	S04	2	PVD	1	419,00
G2CS2040	4,0	11	50	S04	2	PVD	1	419,00
G2CS2050	5,0	13	50	S06	2	PVD	1	520,00
G2CS2060	6,0	15	50	S06	2	PVD	1	520,00
G2CS2070	7,0	17	60	S08	2	PVD	1	974,00
G2CS2080	8,0	20	60	S08	2	PVD	1	871,00
G2CS2090	9,0	23	75	S10	2	PVD	1	1459,00
G2CS2100	10,0	30	75	S10	2	PVD	1	1 245,00
G2CS2120	12,0	30	75	S12	2	PVD	1	1 716,00
G2CS2140	14,0	26	83	S14	2	PVD	1	2 792,00
G2CS2160	16,0	32	92	S16	2	PVD	1	3 181,00
G2CS2200	20,0	40	100	S20	2	PVD	1	5 763,00

**G2CSH3**

- univerzální stopkové frézy s širokou škálou aplikací pro různé strategie
- vhodné pro materiály ISO P, M, K, N s velmi dobrým poměrem ceny a výkonu
- výběr z **3-břítých rohových fréz** se standardní délkou
- pro kompletní nabídku a řezné parametry navštivte www.osawa.it

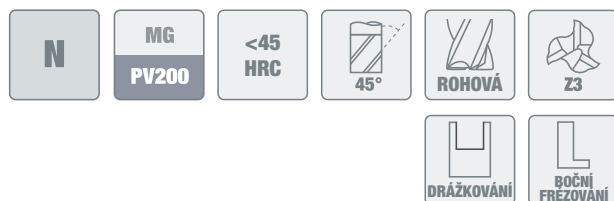

» Dodání do 3-5 dnů.

Objednací kód	Průměr v mm	l	L	Stopka	Počet břitů	Povlak	Ks v balení	Cena Kč/Ks
G2CSH3010	1,0	3	50	S04	3	PVD	1	419,00
G2CSH3015	1,5	4,5	50	S04	3	PVD	1	419,00
G2CSH3020	2,0	6	50	S04	3	PVD	1	419,00
G2CSH3025	2,5	7	50	S04	3	PVD	1	441,00
G2CSH3030	3,0	8	50	S04	3	PVD	1	419,00
G2CSH3040	4,0	11	50	S04	3	PVD	1	419,00
G2CSH3050	5,0	13	50	S06	3	PVD	1	520,00
G2CSH3060	6,0	15	50	S06	3	PVD	1	520,00
G2CSH3070	7,0	17	60	S08	3	PVD	1	974,00
G2CSH3080	8,0	20	60	S08	3	PVD	1	871,00
G2CSH3090	9,0	23	75	S10	3	PVD	1	1 459,00
G2CSH3100	10,0	30	75	S10	3	PVD	1	1 245,00
G2CSH3120	12,0	30	75	S12	3	PVD	1	1 716,00
G2CSH3140	14,0	26	83	S14	3	PVD	1	2 792,00
G2CSH3160	16,0	32	92	S16	3	PVD	1	3 181,00
G2CSH3200	20,0	40	100	S20	3	PVD	1	5 763,00





G2CS4

- univerzální stopkové frézy s širokou škálou aplikací pro různé strategie
- vhodné pro materiály ISO P, M, K, N s velmi dobrým poměrem ceny a výkonu
- výběr z **4-břítých rohových fréz** se standardní délkou
- pro kompletní nabídku a řezné parametry navštivte www.osawa.it

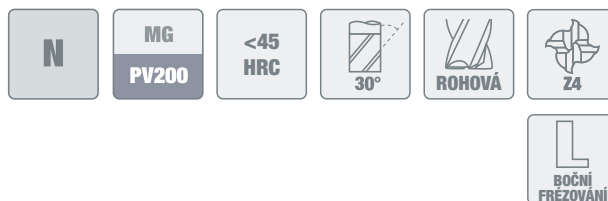

» Dodání do 3-5 dnů.

Objednací kód	Průměr v mm	l	L	Stopka	Počet břitů	Povlak	Ks v balení	Cena Kč/Ks
G2CS4010	1,0	3	50	S04	4	PVD	1	419,00
G2CS4015	1,5	4,5	50	S04	4	PVD	1	419,00
G2CS4020	2,0	6	50	S04	4	PVD	1	419,00
G2CS4025	2,5	7	50	S04	4	PVD	1	441,00
G2CS4030	3,0	8	50	S04	4	PVD	1	419,00
G2CS4040	4,0	11	50	S04	4	PVD	1	419,00
G2CS4050	5,0	13	50	S06	4	PVD	1	520,00
G2CS4060	6,0	15	50	S06	4	PVD	1	520,00
G2CS4070	7,0	17	60	S08	4	PVD	1	974,00
G2CS4080	8,0	20	60	S08	4	PVD	1	871,00
G2CS4090	9,0	23	75	S10	4	PVD	1	1 459,00
G2CS4100	10,0	30	75	S10	4	PVD	1	1 245,00
G2CS4120	12,0	30	75	S12	4	PVD	1	1 716,00
G2CS4140	14,0	26	83	S14	4	PVD	1	2 792,00
G2CS4160	16,0	32	92	S16	4	PVD	1	3 181,00
G2CS4200	20,0	40	100	S20	4	PVD	1	5 763,00



G2CS4R

- univerzální stopkové frézy s širokou škálou aplikací pro různé strategie
- vhodné pro materiály ISO P, M, K, N s velmi dobrým poměrem ceny a výkonu
- výběr z **4-břítých toroidních fréz** se standardní délkou
- pro kompletní nabídku a řezné parametry navštivte www.osawa.it

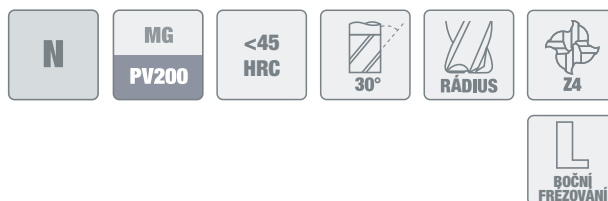

» Dodání do 3-5 dnů.

Objednací kód	Průměr v mm	Rádus	l	L	Stopka	Počet břitů	Povlak	Ks v balení	Cena Kč/Ks
G2CS4R05020	2,0	R0,5	4	50	S04	4	PVD	1	622,00
G2CS4R05030	3,0	R0,5	6	50	S04	4	PVD	1	622,00
G2CS4R05040	4,0	R0,5	8	50	S04	4	PVD	1	622,00
G2CS4R10040	4,0	R1,0	8	50	S04	4	PVD	1	622,00
G2CS4R05060	6,0	R0,5	12	50	S06	4	PVD	1	769,00
G2CS4R10060	6,0	R1,0	12	50	S06	4	PVD	1	769,00
G2CS4R05080	8,0	R0,5	16	60	S08	4	PVD	1	1 318,00
G2CS4R10080	8,0	R1,0	16	75	S08	4	PVD	1	1 318,00
G2CS4R05100	10,0	R0,5	20	75	S10	4	PVD	1	1 953,00
G2CS4R10100	10,0	R1,0	20	75	S10	4	PVD	1	1 953,00
G2CS4R20100	10,0	R2,0	20	75	S10	4	PVD	1	1 953,00
G2CS4R05120	12,0	R0,5	24	75	S12	4	PVD	1	2 531,00
G2CS4R10120	12,0	R1,0	24	75	S12	4	PVD	1	2 531,00
G2CS4R20120	12,0	R2,0	24	75	S12	4	PVD	1	2 531,00



Strojní obrábění

G2CSHM

- univerzální stopkové frézy s širokou škálou aplikací pro různé strategie
- vhodné pro materiály ISO P, M, K, N s velmi dobrým poměrem ceny a výkonu
- výběr z **6-břítých rohových fréz** se standardní délkou
- pro kompletní nabídku a řezné parametry navštivte www.osawa.it

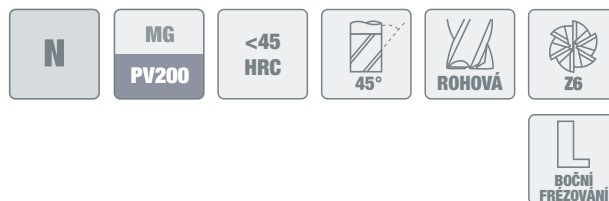

» Dodání do 3-5 dnů.

Objednací kód	Průměr v mm	I	L	Stopka	Počet břitů	Povlak	Ks v balení	Cena Kč/Ks
G2CSHM060	6,0	15	50	S06	6	PVD	1	826,00
G2CSHM080	8,0	20	60	S08	6	PVD	1	1 138,00
G2CSHM100	10,0	30	75	S10	6	PVD	1	1 592,00
G2CSHM120	12,0	30	75	S12	6	PVD	1	2 174,00
G2CSHM160	16,0	35	92	S16	6	PVD	1	4 720,00
G2CSHM200	20,0	40	100	S20	6	PVD	1	6 761,00

**G2CSB2**

- univerzální stopkové frézy s širokou škálou aplikací pro různé strategie
- vhodné pro materiály ISO P, M, K, N s velmi dobrým poměrem ceny a výkonu
- výběr z **2-břítých kulových fréz** se standardní délkou
- pro kompletní nabídku a řezné parametry navštivte www.osawa.it

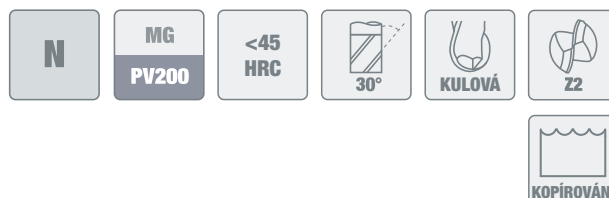

» Dodání do 3-5 dnů.

Objednací kód	Průměr v mm	Rádus	I	L	Stopka	Počet břitů	Povlak	Ks v balení	Cena Kč/Ks
G2CSB2010	1,0	R0,5	2	50	S04	2	PVD	1	514,00
G2CSB2015	1,5	R0,75	3	50	S04	2	PVD	1	514,00
G2CSB2020	2,0	R1,0	4	50	S04	2	PVD	1	514,00
G2CSB2025	2,5	R1,25	5	50	S04	2	PVD	1	544,00
G2CSB2030	3,0	R1,5	6	50	S04	2	PVD	1	514,00
G2CSB2040	4,0	R2,0	8	50	S04	2	PVD	1	514,00
G2CSB2050	5,0	R2,5	10	50	S06	2	PVD	1	610,00
G2CSB2060	6,0	R3,0	12	50	S06	2	PVD	1	610,00
G2CSB2070	7,0	R3,5	14	60	S08	2	PVD	1	1 151,00
G2CSB2080	8,0	R4,0	16	60	S08	2	PVD	1	1 048,00
G2CSB2090	9,0	R4,5	18	75	S10	2	PVD	1	1 455,00
G2CSB2100	10,0	R5,0	20	75	S10	2	PVD	1	1 485,00
G2CSB2120	12,0	R6,0	24	75	S12	2	PVD	1	2 016,00





G2CSB4

- univerzální stopkové frézy s širokou škálou aplikací pro různé strategie
- vhodné pro materiály ISO P, M, K, N s velmi dobrým poměrem ceny a výkonu
- výběr z **4-břítých kulových fréz** se standardní délkou
- pro kompletní nabídku a řezné parametry navštivte www.osawa.it

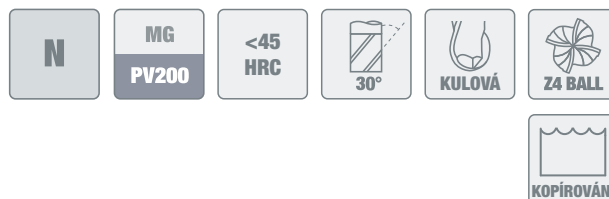

» Dodání do 3-5 dnů.

Objednací kód	Průměr v mm	Rádus	I	L	Stopka	Počet břitů	Povlak	Ks v balení	Cena Kč/Ks
G2CSB4030	3,0	R1,5	6	50	S04	4	PVD	1	521,00
G2CSB4040	4,0	R2,0	8	50	S04	4	PVD	1	521,00
G2CSB4050	5,0	R2,5	10	50	S06	4	PVD	1	620,00
G2CSB4060	6,0	R3,0	12	50	S06	4	PVD	1	620,00
G2CSB4080	8,0	R4,0	16	60	S08	4	PVD	1	1 084,00
G2CSB4100	10,0	R5,0	20	75	S10	4	PVD	1	1 552,00
G2CSB4120	12,0	R6,0	24	75	S12	4	PVD	1	2 114,00



G2210 L-75 G2211 L-100

- univerzální stopkové frézy s širokou škálou aplikací pro různé strategie
- vhodné pro materiály ISO P, M, K, N s velmi dobrým poměrem ceny a výkonu
- výběr z **2-břítých rohových fréz** s prodlouženou délkou
- pro kompletní nabídku a řezné parametry navštivte www.osawa.it



» Dodání do 3-5 dnů.

Objednací kód	Průměr v mm	I	L	Stopka	Počet břitů	Povlak	Ks v balení	Cena Kč/Ks
G2210020	2,0	9	75	S04	2	PVD	1	791,00
G2210030	3,0	15	75	S04	2	PVD	1	791,00
G2210040	4,0	20	75	S04	2	PVD	1	791,00
G2210050	5,0	25	75	S06	2	PVD	1	923,00
G2210060	6,0	25	75	S06	2	PVD	1	923,00
G2211060	6,0	30	100	S06	2	PVD	1	1 086,00
G2211080	8,0	35	100	S08	2	PVD	1	1 878,00
G2211100	10,0	40	100	S10	2	PVD	1	2 412,00
G2211120	12,0	45	100	S12	2	PVD	1	3 168,00



G2310 L-75
G2311 L-100
G2312 L-150

- univerzální stopkové frézy s širokou škálou aplikací pro různé strategie
- vhodné pro materiály ISO P, M, K, N s velmi dobrým poměrem ceny a výkonu
- výběr z **3-břítých rohových fréz** s prodlouženou délkou
- pro kompletní nabídku a řezné parametry navštivte www.osawa.it

» Dodání do 3-5 dnů.

Objednací kód	Průměr v mm	l	L	Stopka	Počet břitů	Povlak	Ks v balení	Cena Kč/Ks
G2310020	2,0	9	75	S04	3	PVD	1	791,00
G2310030	3,0	15	75	S04	3	PVD	1	791,00
G2310040	4,0	20	75	S04	3	PVD	1	791,00
G2310050	5,0	25	75	S06	3	PVD	1	923,00
G2310060	6,0	25	75	S06	3	PVD	1	923,00
G2311060	6,0	30	100	S06	3	PVD	1	1 086,00
G2311080	8,0	35	100	S08	3	PVD	1	1 878,00
G2311100	10,0	40	100	S10	3	PVD	1	2 412,00
G2311120	12,0	45	100	S12	3	PVD	1	3 168,00
G2312100	10,0	50	150	S10	3	PVD	1	3 495,00
G2312120	12,0	50	150	S12	3	PVD	1	4 608,00
G2312160	16,0	70	150	S16	3	PVD	1	8 951,00
G2312200	20,0	80	150	S20	3	PVD	1	12 596,00

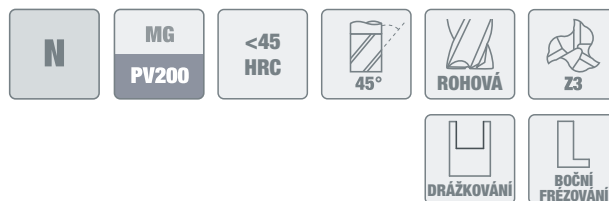

G2410 L-75
G2411 L-100
G2412 L-150

- univerzální stopkové frézy s širokou škálou aplikací pro různé strategie
- vhodné pro materiály ISO P, M, K, N s velmi dobrým poměrem ceny a výkonu
- výběr z **4-břítých rohových fréz** s prodlouženou délkou
- pro kompletní nabídku a řezné parametry navštivte www.osawa.it

» Dodání do 3-5 dnů.

Objednací kód	Průměr v mm	l	L	Stopka	Počet břitů	Povlak	Ks v balení	Cena Kč/Ks
G2410020	2,0	9	75	S04	4	PVD	1	791,00
G2410030	3,0	15	75	S04	4	PVD	1	791,00
G2410040	4,0	20	75	S04	4	PVD	1	791,00
G2410050	5,0	25	75	S06	4	PVD	1	923,00
G2410060	6,0	25	75	S06	4	PVD	1	923,00
G2411060	6,0	30	100	S06	4	PVD	1	1 086,00
G2411080	8,0	35	100	S08	4	PVD	1	1 878,00
G2411100	10,0	40	100	S10	4	PVD	1	2 412,00
G2411120	12,0	45	100	S12	4	PVD	1	3 168,00
G2412100	10,0	50	150	S10	4	PVD	1	3 495,00
G2412120	12,0	50	150	S12	4	PVD	1	4 608,00
G2412160	16,0	70	150	S16	4	PVD	1	8 951,00
G2412200	20,0	80	150	S20	4	PVD	1	12 596,00

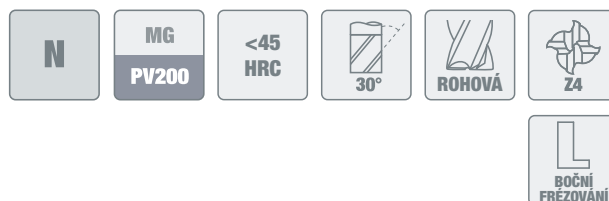



G2250 L-75 / L-100

- univerzální stopkové frézy s širokou škálou aplikací pro různé strategie
- vhodné pro materiály ISO P, M, K, N s velmi dobrým poměrem ceny a výkonu
- výběr z **2-břítých kulových fréz** s prodlouženou délkou
- pro kompletní nabídku a řezné parametry navštivte www.osawa.it



» Dodání do 3-5 dnů.

Objednací kód	Průměr v mm	Rádus	I	L	Stopka	Počet břítů	Povlak	Ks v balení	Cena Kč/Ks
G2250010	1,0	R0,5	2	75	S04	2	PVD	1	717,00
G2250015	1,5	R0,75	3	75	S04	2	PVD	1	717,00
G2250020	2,0	R1,0	4	75	S04	2	PVD	1	717,00
G2250030	3,0	R1,5	6	75	S04	2	PVD	1	717,00
G2250040	4,0	R2,0	8	75	S04	2	PVD	1	717,00
G2250050	5,0	R2,5	10	75	S06	2	PVD	1	862,00
G2250060	6,0	R3,0	12	100	S06	2	PVD	1	985,00
G2250080	8,0	R4,0	16	100	S08	2	PVD	1	1 788,00
G2250100	10,0	R5,0	20	100	S10	2	PVD	1	2 278,00
G2250120	12,0	R6,0	24	100	S12	2	PVD	1	3 078,00



353PU

- univerzální vysoce výkonný karbidový vrták
- vhodný pro materiály ISO **P, M, K, N, S** s velmi dobrým poměrem ceny a výkonu
- bez středového přívodu kapaliny
- pro kompletní nabídku a řezné parametry navštivte www.osawa.it

3D

DIN
6537KMG
PV250

» Dodání do 3-5 dnů.

Objednací kód	Průměr v mm	l	L	Stopka	Povlak	Ks v balení	Cena Kč/Ks
353PU0300	3,00	20	62	6	PVD	1	1 177,00
353PU0310	3,10	20	62	6	PVD	1	1 177,00
353PU0320	3,20	20	62	6	PVD	1	1 177,00
353PU0330	3,30	20	62	6	PVD	1	1 177,00
353PU0340	3,40	20	62	6	PVD	1	1 177,00
353PU0350	3,50	20	62	6	PVD	1	1 177,00
353PU0360	3,60	20	62	6	PVD	1	1 177,00
353PU0370	3,70	20	62	6	PVD	1	1 177,00
353PU0380	3,80	24	66	6	PVD	1	1 177,00
353PU0390	3,90	24	66	6	PVD	1	1 177,00
353PU0400	4,00	24	66	6	PVD	1	1 177,00
353PU0410	4,10	24	66	6	PVD	1	1 177,00
353PU0420	4,20	24	66	6	PVD	1	1 177,00
353PU0430	4,30	24	66	6	PVD	1	1 177,00
353PU0440	4,40	24	66	6	PVD	1	1 177,00
353PU0450	4,50	24	66	6	PVD	1	1 177,00
353PU0460	4,60	24	66	6	PVD	1	1 177,00
353PU0470	4,70	24	66	6	PVD	1	1 177,00
353PU0480	4,80	28	66	6	PVD	1	1 177,00
353PU0490	4,90	28	66	6	PVD	1	1 177,00
353PU0500	5,00	28	66	6	PVD	1	1 177,00
353PU0510	5,10	28	66	6	PVD	1	1 177,00
353PU0520	5,20	28	66	6	PVD	1	1 177,00
353PU0530	5,30	28	66	6	PVD	1	1 177,00
353PU0540	5,40	28	66	6	PVD	1	1 177,00
353PU0550	5,50	28	66	6	PVD	1	1 177,00
353PU0560	5,60	28	66	6	PVD	1	1 177,00
353PU0570	5,70	28	66	6	PVD	1	1 177,00
353PU0580	5,80	28	66	6	PVD	1	1 177,00
353PU0590	5,90	28	66	6	PVD	1	1 177,00
353PU0600	6,00	28	66	6	PVD	1	1 177,00
353PU0610	6,10	34	79	8	PVD	1	1 428,00
353PU0620	6,20	34	79	8	PVD	1	1 428,00
353PU0630	6,30	34	79	8	PVD	1	1 428,00
353PU0640	6,40	34	79	8	PVD	1	1 428,00
353PU0650	6,50	34	79	8	PVD	1	1 428,00
353PU0660	6,60	34	79	8	PVD	1	1 428,00
353PU0670	6,70	34	79	8	PVD	1	1 428,00
353PU0680	6,80	34	79	8	PVD	1	1 428,00
353PU0690	6,90	34	79	8	PVD	1	1 428,00
353PU0700	7,00	34	79	8	PVD	1	1 428,00
353PU0710	7,10	41	79	8	PVD	1	1 428,00





» Dodání do 3-5 dnů.

Objednáací kód	Průměr v mm	l	L	Stopka	Povlak	Ks v balení	Cena Kč/Ks
353PU0720	7,20	41	79	8	PVD	1	1 428,00
353PU0730	7,30	41	79	8	PVD	1	1 428,00
353PU0740	7,40	41	79	8	PVD	1	1 428,00
353PU0750	7,50	41	79	8	PVD	1	1 428,00
353PU0760	7,60	41	79	8	PVD	1	1 428,00
353PU0770	7,70	41	79	8	PVD	1	1 428,00
353PU0780	7,80	41	79	8	PVD	1	1 428,00
353PU0790	7,90	41	79	8	PVD	1	1 428,00
353PU0800	8,00	41	79	8	PVD	1	1 428,00
353PU0810	8,10	47	89	10	PVD	1	1 794,00
353PU0820	8,20	47	89	10	PVD	1	1 794,00
353PU0830	8,30	47	89	10	PVD	1	1 794,00
353PU0840	8,40	47	89	10	PVD	1	1 794,00
353PU0850	8,50	47	89	10	PVD	1	1 794,00
353PU0860	8,60	47	89	10	PVD	1	1 794,00
353PU0870	8,70	47	89	10	PVD	1	1 794,00
353PU0880	8,80	47	89	10	PVD	1	1 794,00
353PU0890	8,90	47	89	10	PVD	1	1 794,00
353PU0900	9,00	47	89	10	PVD	1	1 794,00
353PU0910	9,10	47	89	10	PVD	1	1 794,00
353PU0920	9,20	47	89	10	PVD	1	1 794,00
353PU0930	9,30	47	89	10	PVD	1	1 794,00
353PU0940	9,40	47	89	10	PVD	1	1 794,00
353PU0950	9,50	47	89	10	PVD	1	1 794,00
353PU0960	9,60	47	89	10	PVD	1	1 794,00
353PU0970	9,70	47	89	10	PVD	1	1 794,00
353PU0980	9,80	47	89	10	PVD	1	1 794,00
353PU0990	9,90	47	89	10	PVD	1	1 794,00
353PU1000	10,00	47	89	10	PVD	1	1 794,00
353PU1010	10,10	55	102	12	PVD	1	2 367,00
353PU1020	10,20	55	102	12	PVD	1	2 367,00
353PU1030	10,30	55	102	12	PVD	1	2 367,00
353PU1040	10,40	55	102	12	PVD	1	2 451,00
353PU1050	10,50	55	102	12	PVD	1	2 367,00
353PU1060	10,60	55	102	12	PVD	1	2 304,00
353PU1070	10,70	55	102	12	PVD	1	2 451,00
353PU1080	10,80	55	102	12	PVD	1	2 367,00
353PU1090	10,90	55	102	12	PVD	1	2 399,00
353PU1100	11,00	55	102	12	PVD	1	2 367,00
353PU1110	11,10	55	102	12	PVD	1	2 399,00
353PU1120	11,20	55	102	12	PVD	1	2 367,00
353PU1130	11,30	55	102	12	PVD	1	2 304,00
353PU1140	11,40	55	102	12	PVD	1	2 399,00
353PU1150	11,50	55	102	12	PVD	1	2 367,00
353PU1160	11,60	55	102	12	PVD	1	2 399,00
353PU1170	11,70	55	102	12	PVD	1	2 399,00
353PU1180	11,80	55	102	12	PVD	1	2 367,00



» Dodání do 3-5 dnů.

Objednáací kód	Průměr v mm	l	L	Stopka	Povlak	Ks v balení	Cena Kč/Ks
353PU1190	11,90	55	102	12	PVD	1	2 399,00
353PU1200	12,00	55	102	12	PVD	1	2 367,00
353PU1210	12,10	60	107	14	PVD	1	3 705,00
353PU1220	12,20	60	107	14	PVD	1	3 368,00
353PU1230	12,30	60	107	14	PVD	1	3 705,00
353PU1240	12,40	60	107	14	PVD	1	3 705,00
353PU1250	12,50	60	107	14	PVD	1	3 368,00
353PU1260	12,60	60	107	14	PVD	1	3 705,00
353PU1270	12,70	60	107	14	PVD	1	3 705,00
353PU1280	12,80	60	107	14	PVD	1	3 705,00
353PU1290	12,90	60	107	14	PVD	1	3 705,00
353PU1300	13,00	60	107	14	PVD	1	3 368,00
353PU1310	13,10	60	107	14	PVD	1	3 705,00
353PU1320	13,20	60	107	14	PVD	1	3 705,00
353PU1330	13,30	60	107	14	PVD	1	3 705,00
353PU1340	13,40	60	107	14	PVD	1	3 705,00
353PU1350	13,50	60	107	14	PVD	1	3 368,00
353PU1360	13,60	60	107	14	PVD	1	3 705,00
353PU1370	13,70	60	107	14	PVD	1	3 705,00
353PU1380	13,80	60	107	14	PVD	1	3 705,00
353PU1390	13,90	60	107	14	PVD	1	3 705,00
353PU1400	14,00	60	107	14	PVD	1	3 368,00
353PU1410	14,10	65	115	16	PVD	1	4 675,00
353PU1420	14,20	65	115	16	PVD	1	4 675,00
353PU1430	14,30	65	115	16	PVD	1	4 675,00
353PU1450	14,50	65	115	16	PVD	1	4 250,00
353PU1460	14,60	65	115	16	PVD	1	4 675,00
353PU1470	14,70	65	115	16	PVD	1	4 675,00
353PU1480	14,80	65	115	16	PVD	1	4 675,00
353PU1500	15,00	65	115	16	PVD	1	4 250,00
353PU1510	15,10	65	115	16	PVD	1	4 675,00
353PU1520	15,20	65	115	16	PVD	1	4 675,00
353PU1530	15,30	65	115	16	PVD	1	4 675,00
353PU1550	15,50	65	115	16	PVD	1	4 250,00
353PU1560	15,60	65	115	16	PVD	1	4 675,00
353PU1570	15,70	65	115	16	PVD	1	4 675,00
353PU1580	15,80	65	115	16	PVD	1	4 675,00
353PU1600	16,00	65	115	16	PVD	1	4 250,00
353PU1650	16,50	73	123	18	PVD	1	5 870,00
353PU1700	17,00	73	123	18	PVD	1	5 870,00
353PU1750	17,50	73	123	18	PVD	1	5 870,00
353PU1800	18,00	73	123	18	PVD	1	5 870,00
353PU1850	18,50	79	131	20	PVD	1	7 430,00
353PU1900	19,00	79	131	20	PVD	1	7 430,00
353PU1950	19,50	79	131	20	PVD	1	7 430,00
353PU2000	20,00	79	131	20	PVD	1	7 430,00



**355HPU**

- univerzální vysoce výkonný karbidový vrták
- vhodný pro materiály ISO **P, M, K, N, S** s velmi dobrým poměrem ceny a výkonu
- se středovým příívodem kapaliny
- pro kompletní nabídku a řezné parametry navštivte www.osawa.it

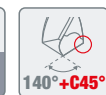

» Dodání do 3-5 dnů.

Objednací kód	Průměr v mm	l	L	Stopka	Povlak	Ks v balení	Cena Kč/Ks
355HPU0300	3,00	28	66	6	PVD	1	2 118,00
355HPU0310	3,10	28	66	6	PVD	1	2 118,00
355HPU0320	3,20	28	66	6	PVD	1	2 118,00
355HPU0325	3,25	28	66	6	PVD	1	2 189,00
355HPU0330	3,30	28	66	6	PVD	1	2 118,00
355HPU0340	3,40	28	66	6	PVD	1	2 118,00
355HPU0350	3,50	28	66	6	PVD	1	2 118,00
355HPU0360	3,60	28	66	6	PVD	1	2 118,00
355HPU0370	3,70	28	66	6	PVD	1	2 118,00
355HPU0380	3,80	36	74	6	PVD	1	2 118,00
355HPU0390	3,90	36	74	6	PVD	1	2 118,00
355HPU0400	4,00	36	74	6	PVD	1	2 118,00
355HPU0410	4,10	36	74	6	PVD	1	2 118,00
355HPU0420	4,20	36	74	6	PVD	1	2 118,00
355HPU0430	4,30	36	74	6	PVD	1	2 118,00
355HPU0440	4,40	36	74	6	PVD	1	2 118,00
355HPU0450	4,50	36	74	6	PVD	1	2 118,00
355HPU0460	4,60	36	74	6	PVD	1	2 118,00
355HPU0465	4,65	36	74	6	PVD	1	2 189,00
355HPU0470	4,70	36	74	6	PVD	1	2 118,00
355HPU0480	4,80	44	82	6	PVD	1	2 118,00
355HPU0490	4,90	44	82	6	PVD	1	2 118,00
355HPU0500	5,00	44	82	6	PVD	1	2 118,00
355HPU0510	5,10	44	82	6	PVD	1	2 118,00
355HPU0520	5,20	44	82	6	PVD	1	2 118,00
355HPU0530	5,30	44	82	6	PVD	1	2 118,00
355HPU0540	5,40	44	82	6	PVD	1	2 118,00
355HPU0550	5,50	44	82	6	PVD	1	2 118,00
355HPU0555	5,55	44	82	6	PVD	1	2 189,00
355HPU0560	5,60	44	82	6	PVD	1	2 118,00
355HPU0570	5,70	44	82	6	PVD	1	2 118,00
355HPU0580	5,80	44	82	6	PVD	1	2 118,00
355HPU0590	5,90	44	82	6	PVD	1	2 118,00
355HPU0600	6,00	44	82	6	PVD	1	2 118,00
355HPU0610	6,10	53	91	8	PVD	1	2 339,00
355HPU0620	6,20	53	91	8	PVD	1	2 339,00
355HPU0630	6,30	53	91	8	PVD	1	2 339,00
355HPU0640	6,40	53	91	8	PVD	1	2 339,00
355HPU0650	6,50	53	91	8	PVD	1	2 339,00
355HPU0660	6,60	53	91	8	PVD	1	2 339,00
355HPU0670	6,70	53	91	8	PVD	1	2 339,00
355HPU0680	6,80	53	91	8	PVD	1	2 339,00



» Dodání do 3-5 dnů.

Objednáací kód	Průměr v mm	l	L	Stopka	Povlak	Ks v balení	Cena Kč/Ks
355HPU0690	6,90	53	91	8	PVD	1	2 339,00
355HPU0700	7,00	44	82	8	PVD	1	2 339,00
355HPU0710	7,10	53	91	8	PVD	1	2 339,00
355HPU0720	7,20	53	91	8	PVD	1	2 339,00
355HPU0730	7,30	53	91	8	PVD	1	2 339,00
355HPU0740	7,40	53	91	8	PVD	1	2 339,00
355HPU0745	7,45	53	91	8	PVD	1	2 417,00
355HPU0750	7,50	53	91	8	PVD	1	2 339,00
355HPU0760	7,60	53	91	8	PVD	1	2 339,00
355HPU0770	7,70	53	91	8	PVD	1	2 339,00
355HPU0780	7,80	53	91	8	PVD	1	2 339,00
355HPU0790	7,90	53	91	8	PVD	1	2 339,00
355HPU0800	8,00	53	91	8	PVD	1	2 339,00
355HPU0810	8,10	61	103	10	PVD	1	2 819,00
355HPU0820	8,20	61	103	10	PVD	1	2 819,00
355HPU0830	8,30	61	103	10	PVD	1	2 819,00
355HPU0840	8,40	61	103	10	PVD	1	2 819,00
355HPU0850	8,50	61	103	10	PVD	1	2 819,00
355HPU0860	8,60	61	103	10	PVD	1	2 819,00
355HPU0870	8,70	61	103	10	PVD	1	2 819,00
355HPU0880	8,80	61	103	10	PVD	1	2 819,00
355HPU0890	8,90	61	103	10	PVD	1	2 819,00
355HPU0900	9,00	53	91	10	PVD	1	2 819,00
355HPU0910	9,10	61	103	10	PVD	1	2 819,00
355HPU0920	9,20	61	103	10	PVD	1	2 819,00
355HPU0925	9,25	61	103	10	PVD	1	2 915,00
355HPU0930	9,30	61	103	10	PVD	1	2 819,00
355HPU0935	9,35	61	103	10	PVD	1	2 915,00
355HPU0940	9,40	61	103	10	PVD	1	2 819,00
355HPU0945	9,45	61	103	10	PVD	1	2 915,00
355HPU0950	9,50	61	103	10	PVD	1	2 819,00
355HPU0960	9,60	61	103	10	PVD	1	2 819,00
355HPU0970	9,70	61	103	10	PVD	1	2 819,00
355HPU0980	9,80	61	103	10	PVD	1	2 819,00
355HPU0990	9,90	61	103	10	PVD	1	2 819,00
355HPU1000	10,00	61	103	10	PVD	1	2 819,00
355HPU1010	10,10	71	118	12	PVD	1	4 223,00
355HPU1020	10,20	71	118	12	PVD	1	4 074,00
355HPU1030	10,30	71	118	12	PVD	1	4 223,00
355HPU1040	10,40	71	118	12	PVD	1	4 251,00
355HPU1050	10,50	71	118	12	PVD	1	4 074,00
355HPU1060	10,60	71	118	12	PVD	1	4 251,00
355HPU1070	10,70	71	118	12	PVD	1	4 251,00
355HPU1080	10,80	71	118	12	PVD	1	4 074,00
355HPU1090	10,90	71	118	12	PVD	1	4 251,00
355HPU1100	11,00	71	118	12	PVD	1	4 074,00
355HPU1110	11,10	71	118	12	PVD	1	4 251,00





» Dodání do 3-5 dnů.

Objednávací kód	Průměr v mm	l	L	Stopka	Povlak	Ks v balení	Cena Kč/Ks
355HPU1120	11,20	71	118	12	PVD	1	4 074,00
355HPU1125	11,25	71	118	12	PVD	1	4 251,00
355HPU1130	11,30	71	118	12	PVD	1	4 074,00
355HPU1140	11,40	71	118	12	PVD	1	4 251,00
355HPU1150	11,50	71	118	12	PVD	1	4 074,00
355HPU1160	11,60	71	118	12	PVD	1	4 251,00
355HPU1170	11,70	71	118	12	PVD	1	4 251,00
355HPU1180	11,80	71	118	12	PVD	1	4 074,00
355HPU1190	11,90	71	118	12	PVD	1	4 251,00
355HPU1200	12,00	71	118	12	PVD	1	4 074,00
355HPU1210	12,10	77	124	14	PVD	1	5 622,00
355HPU1220	12,20	77	124	14	PVD	1	5 390,00
355HPU1230	12,30	77	124	14	PVD	1	5 622,00
355HPU1240	12,40	77	124	14	PVD	1	5 622,00
355HPU1250	12,50	77	124	14	PVD	1	5 390,00
355HPU1260	12,60	77	124	14	PVD	1	5 622,00
355HPU1270	12,70	77	124	14	PVD	1	5 390,00
355HPU1280	12,80	77	124	14	PVD	1	5 390,00
355HPU1290	12,90	77	124	14	PVD	1	5 622,00
355HPU1300	13,00	77	124	14	PVD	1	5 390,00
355HPU1310	13,10	77	124	14	PVD	1	5 622,00
355HPU1320	13,20	77	124	14	PVD	1	5 622,00
355HPU1330	13,30	77	124	14	PVD	1	5 390,00
355HPU1340	13,40	77	124	14	PVD	1	5 622,00
355HPU1350	13,50	77	124	14	PVD	1	5 390,00
355HPU1360	13,60	77	124	14	PVD	1	5 622,00
355HPU1370	13,70	77	124	14	PVD	1	5 390,00
355HPU1380	13,80	77	124	14	PVD	1	5 390,00
355HPU1390	13,90	77	124	14	PVD	1	5 622,00
355HPU1400	14,00	77	124	14	PVD	1	5 390,00
355HPU1410	14,10	83	133	16	PVD	1	7 198,00
355HPU1420	14,20	83	133	16	PVD	1	6 793,00
355HPU1430	14,30	83	133	16	PVD	1	7 198,00
355HPU1440	14,40	83	133	16	PVD	1	7 198,00
355HPU1450	14,50	83	133	16	PVD	1	6 900,00
355HPU1460	14,60	83	133	16	PVD	1	7 198,00
355HPU1470	14,70	83	133	16	PVD	1	7 198,00
355HPU1480	14,80	83	133	16	PVD	1	7 198,00
355HPU1490	14,90	83	133	16	PVD	1	7 198,00
355HPU1500	15,00	83	133	16	PVD	1	6 900,00
355HPU1510	15,10	83	133	16	PVD	1	7 198,00
355HPU1520	15,20	83	133	16	PVD	1	7 198,00
355HPU1530	15,30	83	133	16	PVD	1	6 900,00
355HPU1540	15,40	83	133	16	PVD	1	7 198,00
355HPU1550	15,50	83	133	16	PVD	1	6 900,00
355HPU1560	15,60	83	133	16	PVD	1	7 198,00



» Dodání do 3-5 dnů.

Objednáací kód	Průměr v mm	l	L	Stopka	Povlak	Ks v balení	Cena Kč/Ks
355HPU1570	15,70	83	133	16	PVD	1	7 198,00
355HPU1580	15,80	83	133	16	PVD	1	6 900,00
355HPU1590	15,90	83	133	16	PVD	1	7 198,00
355HPU1600	16,00	83	133	16	PVD	1	6 900,00
355HPU1610	16,10	93	143	18	PVD	1	11 105,00
355HPU1620	16,20	93	143	18	PVD	1	11 105,00
355HPU1630	16,30	93	143	18	PVD	1	11 105,00
355HPU1640	16,40	93	143	18	PVD	1	11 105,00
355HPU1650	16,50	93	143	18	PVD	1	10 644,00
355HPU1660	16,60	93	143	18	PVD	1	11 105,00
355HPU1670	16,70	93	143	18	PVD	1	11 105,00
355HPU1680	16,80	93	143	18	PVD	1	11 105,00
355HPU1690	16,90	93	143	18	PVD	1	11 105,00
355HPU1700	17,00	93	143	18	PVD	1	10 644,00
355HPU1710	17,10	93	143	18	PVD	1	11 105,00
355HPU1720	17,20	93	143	18	PVD	1	11 105,00
355HPU1730	17,30	93	143	18	PVD	1	11 105,00
355HPU1740	17,40	93	143	18	PVD	1	11 105,00
355HPU1750	17,50	93	143	18	PVD	1	10 644,00
355HPU1760	17,60	93	143	18	PVD	1	11 105,00
355HPU1770	17,70	93	143	18	PVD	1	11 105,00
355HPU1780	17,80	93	143	18	PVD	1	11 105,00
355HPU1790	17,90	93	143	18	PVD	1	11 105,00
355HPU1800	18,00	93	143	18	PVD	1	10 644,00
355HPU1810	18,10	101	153	20	PVD	1	12 938,00
355HPU1820	18,20	101	153	20	PVD	1	12 938,00
355HPU1830	18,30	101	153	20	PVD	1	12 938,00
355HPU1840	18,40	101	153	20	PVD	1	12 938,00
355HPU1850	18,50	101	153	20	PVD	1	12 403,00
355HPU1860	18,60	101	153	20	PVD	1	12 938,00
355HPU1870	18,70	101	153	20	PVD	1	12 938,00
355HPU1880	18,80	101	153	20	PVD	1	12 938,00
355HPU1890	18,90	101	153	20	PVD	1	12 938,00
355HPU1900	19,00	101	153	20	PVD	1	12 403,00
355HPU1910	19,10	101	153	20	PVD	1	12 938,00
355HPU1920	19,20	101	153	20	PVD	1	12 938,00
355HPU1930	19,30	101	153	20	PVD	1	12 938,00
355HPU1940	19,40	101	153	20	PVD	1	12 938,00
355HPU1950	19,50	101	153	20	PVD	1	12 403,00
355HPU1960	19,60	101	153	20	PVD	1	12 938,00
355HPU1970	19,70	101	153	20	PVD	1	12 938,00
355HPU1980	19,80	101	153	20	PVD	1	12 938,00
355HPU1990	19,90	101	153	20	PVD	1	12 938,00
355HPU2000	20,00	101	153	20	PVD	1	12 403,00







Navštivte nás na našich
webových stránkách:

